

INNOVAZIONE

PER UN PERFETTO
“THERMAL MANAGEMENT”
IN TUTTO IL MONDO





Catalogo generale STEGO 2020

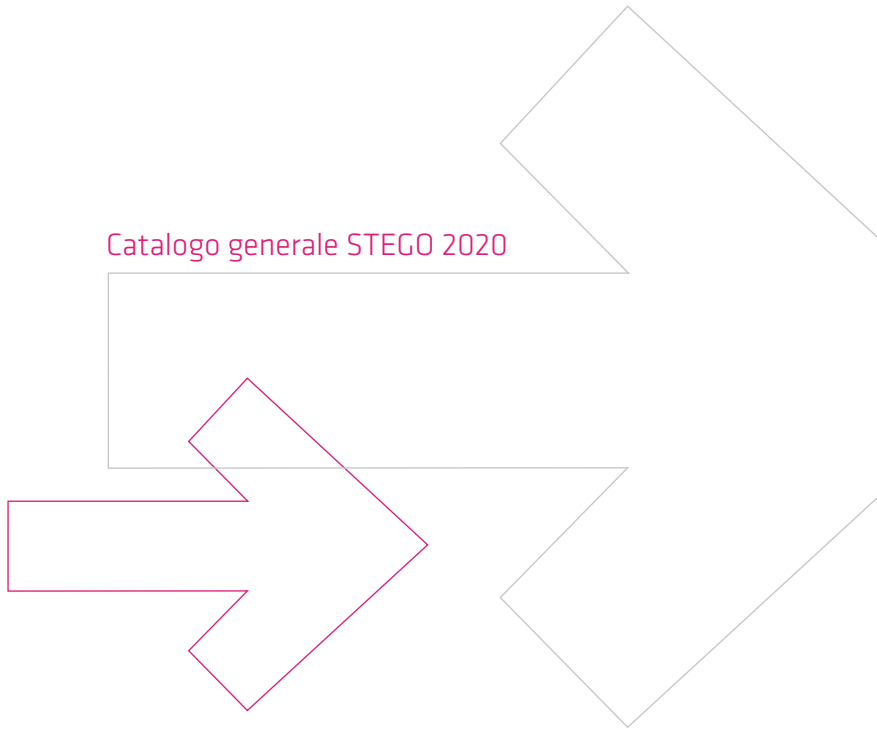

Presenza globale nel Thermal Management



Questo catalogo contiene l'intera gamma di prodotti STEGO per la protezione dei componenti elettronici. Potete scoprire il motivo per cui i prodotti STEGO sono ideati per soddisfare le necessità degli utilizzatori professionali e come è semplice reperirli in tutto il mondo - ovunque operate con successo.





AZIENDA

INNOVAZIONE MADE IN GERMANY

Noi sviluppiamo e produciamo prodotti innovativi per un perfetto "Thermal management" da 40 anni in Schwäbisch Hall, Germania.

STEGO:

LA SICUREZZA E' LA NOSTRA GUIDA

I prodotti STEGO vengono utilizzati ovunque i componenti elettronici delicati devono essere protetti dall'umidità e da altre influenze climatiche. Elementi riscaldanti, termostati, ventilatori ed accessori STEGO vi aiutano a rendere ottimali le condizioni operative e a raggiungere la massima protezione per le vostre applicazioni. Coticchè possiate essere sicuri del vostro successo nel tempo.

PERFETTO THERMAL MANAGEMENT

Da quando è stata fondata nel 1980, la STEGO Elektrotechnik in Schwäbisch Hall, Germania, ha sviluppato, prodotto e venduto una gamma di prodotti in continua crescita per la protezione di componenti elettrici ed elettronici. Tutti i prodotti STEGO mirano al raggiungimento di condizioni climatiche ottimali negli ambienti più diversi, assicurando che tutti i componenti sensibili lavorino continuamente in modo affidabile.

Provati e testati sistemi di controllo della temperatura e dell'umidità assicurano queste condizioni climatiche ottimali. Se la temperatura e/o l'umidità sono troppo basse o troppo alte, la necessaria contromisura viene immediatamente avviata, per esempio viene acceso un riscaldatore oppure un ventilatore con filtro crea una circolazione di aria fresca. La diversità di condizioni tra il giorno e la notte oppure regioni con temperature particolarmente calde o fredde, conferiscono alla climatizzazione un compito sempre più importante. Per fare fronte a questo compito, la STEGO offre tutto il necessario per proteggere i componenti sensibili dalla corrosione e dal cattivo funzionamento.

UN SERVIZIO GLOBALE GARANTISCE LA QUALITA' IN TUTTO IL MONDO

Le soluzioni per il thermal management della STEGO vengono esportate in tutto il mondo e trovano utilizzo in molte e differenti aree di applicazione e condizioni climatiche. La STEGO intrattiene rapporti con partners e clienti che operano in molti settori al fine di sviluppare prodotti innovativi che possano incontrare le richieste del mercato. Questi intensi rapporti permettono alla STEGO di prendere in considerazione le richieste del mercato già in fase di progetto. Tale cooperazione globale permette lo scambio continuo di know-how, rafforzando così le capacità dei nostri progettisti al di là delle conoscenze locali. Il flusso continuo di informazioni non solo accresce la qualità dei prodotti STEGO, ma anche quella del prodotto finale che i nostri clienti immettono sul mercato. La STEGO pensa alla sostenibilità, opera in modo da difendere l'ambiente ed è orientata alla ricerca della qualità. L'azienda è certificata DIN EN ISO 9001:2015 e 14001:2015 ed ha introdotto il metodo Six Sigma per migliorare la gestione della qualità. Inoltre STEGO soddisfa i requisiti OHSAS 18001 per la gestione della salute e della sicurezza. La STEGO è attualmente rappresentata da 12 filiali e da più di 1500 partners commerciali nel mondo.



CERTIFICAZIONI PRODOTTO

La sicurezza dei componenti elettrici è sempre stata una priorità. STEGO investe continuamente nelle certificazioni, effettuate da enti riconosciuti a livello nazionale ed internazionale, che testano ed omologano i prodotti in accordo con i più severi ed aggiornati requisiti di sicurezza.

VDE

L' istituto di test e certificazione VDE (Verband Deutscher Elektrotechnik) è un'autorità accreditata in Germania ma anche di fama internazionale, che garantisce che i prodotti siano conformi agli standard applicabili in termini di sicurezza, qualità, salute, protezione ambientale, ecc. I prodotti certificati VDE sono soggetti a ispezioni di fabbrica, supervisione della produzione, nonché ispezioni sui prodotti stessi. A seconda della classificazione, i nostri prodotti riportano i seguenti marchi VDE:



VDE Mark
(prodotti elettrotecnici)



VDE GS Mark
(attrezzatura tecnica di lavoro)



VDE Registration Number
(sorveglianza di fabbrica per
prodotti elettrotecnici)



ENEC Mark of VDE
(marchio di sicurezza per
il mercato europeo)

UL

L'operatività dei prodotti STEGO negli Stati Uniti e in Canada richiede un'approvazione di sicurezza da parte di un' Autorità Nordamericana, a causa di leggi più rigide sull'affidabilità prodotto e linee guida sulla sicurezza che si discostano dallo standard europeo IEC. Il marchio UL è la prova più accreditata del fatto che un prodotto soddisfi i requisiti di sicurezza richiesti, non solo negli Stati Uniti e in Canada, ma anche in molti altri mercati internazionali, oltre che in Europa. Underwriter Laboratories (UL) è oggi una delle più riconosciute organizzazioni di test e certificazione dei prodotti.



CCC

Nella Repubblica Popolare Cinese il marchio CCC (China Compulsory Certification) è lo standard applicabile per i prodotti soggetti a certificazione, che possono quindi essere importati, venduti e utilizzati nelle attività commerciali in Cina.



EAC

La distribuzione di prodotti elettrotecnici nel territorio dell'Unione Economica Eurasiatica (EAWU) richiede l'etichettatura EAC. L'etichetta di conformità eurasiatica indica che il prodotto è conforme ai requisiti di sicurezza applicabili nella EAWU.



CE

Il marchio CE è considerato "La Chiave del Mercato Europeo". Indica che un prodotto è conforme alle leggi UE applicabili. Non è un marchio di prova di un'autorità, ma un'autodichiarazione da parte del produttore. Con questo marchio, il produttore documenta che un prodotto contrassegnato è conforme a tutte le direttive europee e alle leggi nazionali in materia di sicurezza dei prodotti e che è stato sottoposto alle procedure di valutazione della conformità richieste.



EXPLOSION PROTECTION

I nostri riscaldatori e termostati Ex, che trovano impiego in aree pericolose come l'industria chimica, petrolchimica e farmaceutica, la produzione di petrolio e gas, l'estrazione mineraria, ecc. sono soggetti a requisiti speciali. I requisiti per la protezione dalle esplosioni sono legalmente definiti nella Direttiva ATEX 2014/34 / UE dell'Unione Europea, che è la base per la certificazione dei nostri prodotti Ex.

I nostri prodotti sono inoltre approvati a livello internazionale, nell'ambito del processo di certificazione secondo gli standard IEC, da un ExCB (Ex Certification Body).



INDICE

AZIENDA STEGO

4

RISCALDAMENTO

13

Riscaldatore miniaturizzato anticondensa a semiconduttore RCE 016 5 W, 9 W.....	14
Riscaldatore miniaturizzato anticondensa a semiconduttore RC 016 8 ... 13 W	15
Miniriscaldatore anticondensa a semiconduttore HGK 047 10 ... 30 W.....	16
Miniriscaldatore anticondensa a semiconduttore (Touch-Safe) CSK 060 10 W, 20 W.....	17
Riscaldatore anticondensa a semiconduttore HG 140 15 ... 150 W.....	18
Riscaldatore anticondensa a basso ingombro CP 061 50 W, 100 W	19
Riscaldatore anticondensa a semiconduttore (Touch-Safe) CS 060 50 ... 150 W	20
Riscaldatore anticondensa a semiconduttore (Touch-Safe) CSF 060 50 ... 150 W	21
Ventilatore di riscaldamento a basso ingombro HV 031 / HVL 031 100 ... 400 W.....	22
Ventilatore di riscaldamento compatto HGL 046 250 W, 400 W	23
Ventilatore di riscaldamento compatto a semiconduttore CS 028 / CSL 028 150 ... 400 W.....	24
Ventilatore di riscaldamento compatto a semiconduttore CSF 028 250 W, 400 W	26
Ventilatore di riscaldamento a semiconduttore con termostato CR 027 fino a 650 W	28
Ventilatore di riscaldamento HVI 030 500 W ... 700 W	30
Ventilatore di riscaldamento con ventola HVI 030 500 W ... 700 W	31
Ventilatore di riscaldamento compatto con termostato o igrostatato CR 030 950 W	32
Ventilatore di riscaldamento compatto con termostato o igrostatato CR 130 950 W	33
Ventilatore di riscaldamento a semiconduttore ad alte prestazioni CS 032 / CSF 032 1.000 W	34
Ventilatore di riscaldamento compatto a semiconduttore ad alte prestazioni CS 030 1.200 W	36
Ventilatore di riscaldamento compatto a semiconduttore ad alte prestazioni CS 130 1.200 W	37
Ventilatore di riscaldamento compatto con termostato o igrostatato DCR 030 DC 24 V, DC 56 V - 200 W ... 800 W.....	38
Ventilatore di riscaldamento compatto con termostato o igrostatato DCR 130 DC 24 V, DC 56 V - 200 W ... 800 W	40

VENTILAZIONE

43

Tecnologia dei Ventilatori FPI/FPO 018	44
Ventilatore con filtro Plus FPI/FPO 018 ... 24 m ³ /h (92 x 92 mm).....	46
Ventilatore con filtro Plus FPI/FPO 018 ... 97 m ³ /h (124 x 124 mm)	48
Ventilatore con filtro Plus FPI/FPO 018 ... 263 m ³ /h (176 x 176 mm)	50
Ventilatore con filtro Plus FPI/FPO 018 ... 536 m ³ /h (223 x 223 mm)	52
Ventilatore con filtro Plus FPI/FPO 018 ... 727 m ³ /h (291 x 291 mm)	54
Ventilatore con filtro Plus FPI/FPO 018 - DC Line ... 33 m ³ /h (92 x 92 mm)	56
Ventilatore con filtro Plus FPI/FPO 018 - DC Line ... 125 m ³ /h (124 x 124 mm)	58
Ventilatore con filtro Plus FPI/FPO 018 - DC Line ... 277 m ³ /h (176 x 176 mm)	60
Cuffia di protezione FFH 086 IP56	62
Ventilatore con filtro per installazione sul tetto RFP 018 300 m ³ /h, 500 m ³ /h	63
Potente ventilatore da innesto da 19" LE 019	64
STEGOJET SJ 019.....	65

Mettiamo a disposizione sul nostro sito gli strumenti di calcolo per aiutarvi a determinare la potenza termica o il volume d'aria necessari nelle vostre applicazioni. Potrete inoltre essere aggiornati sulle ultime novità e su tutte le informazioni relative alla STEGO.

REGOLAZIONE/MONITORAGGIO 67

Piccolo termostato KTO 011 / KTS 011	68
Piccolo Termostato STO 011 / STS 011	69
Termostato con impostazione fissa FTO 011 / FTS 011	70
Termostato gemellato ZR 011	71
Termostato gemellato con impostazione fissa FTD 011.....	72
Termostato meccanico FZK 011.....	73
Termostato elettronico ETR 011	74
Termostato elettronico ET 011 DC 24 V	75
Termostato elettronico ETL 011 DC 12 - 48 V	76
Igrostato meccanico MFR 012	77
Igrostato elettronico EFR 012.....	78
Igrostato elettronico EFL 012 DC 12 - 48 V.....	79
Igrotermostato elettronico ETF 012.....	80
Igrotermostato elettronico con sonda esterna ETF 012	81
Relè di comando DCM 010 DC 20 - 56 V.....	82
Termostato elettronico DCT 010 DC 20 - 56 V.....	83
Igrostato elettronico DCF 010 DC 20 - 56 V.....	84
Smart Sensor CSS 014 DC 24 V	85

ILLUMINAZIONE 87

Lampada Varioline LED 021/022	88
Lampada Varioline con presa LED 121/122	90
Lampada Ecoline LED 025.....	93
Lampada LED 025	94
Lampada Slimline con interruttore on/off SL 025.....	96
Lampada Slimline con sensore di movimento SL 025	97
Lampada compatta KL 025	98

ACCESSORI 99

Presa per quadri elettrici SD 035	100
Raccordo filettato per la compensazione della pressione DA 084 IP55	101
Raccordo filettato per la compensazione della pressione DA 284 IP66 / IP67	102
Raccordo filettato per la compensazione della pressione (Acciaio Inox) DA 284 IP66	103
Passacavo ventilato DAK 284 IP66 / IP67.....	104
Raccordo filettato per il drenaggio DD 084 IP66 / IP67 / IP69K.....	105
Interruttore per porta DS 013	106
Sistema di fissaggio STEGOFIX PLUS SFP 095.....	107

PROTEZIONE EX 109

Apparecchio di riscaldamento Ex CREx 020 50 W ... 250 W (T3)	110
Apparecchio di riscaldamento Ex CREx 020 50 W ... 200 W (T4)	111
Apparecchio di riscaldamento Ex CREx 020 50 W, 100 W (T5).....	112
Termostato Ex REx 011 15 °C, 25 °C (T6).....	113

SEDI 114

Indicazione delle dimensioni in mm. Errori od omissioni sono ammessi. Le specifiche possono essere variate senza preavviso. L'idoneità dei prodotti alle applicazioni ed ogni eventuale rischio conseguente devono essere verificati dal cliente e utilizzatore finale. Versioni aggiornate dei fogli tecnici in formato pdf possono essere visionati sul sito internet www.stego per i download.

PROTEZIONE CONTRO GELO E CONDENZA

Temperature ottimizzate sono di fondamentale importanza nei quadri di commutazione: i riscaldatori anticondensa ed i ventilatori di riscaldamento della STEGO evitano pericolosi cali della temperatura ed assicurano una diffusione omogenea dell'aria calda.

PROTEZIONE CONTRO IL SURRISCALDAMENTO

Per proteggere le installazioni da temperature troppo elevate i ventilatori con filtro della STEGO assicurano un efficiente raffreddamento tramite la circolazione dell'aria.

MONITORAGGIO COSTANTE

I sistemi di controllo della temperatura e dell'umidità della STEGO perfezionano le condizioni operative nelle installazioni elettriche ed elettroniche, di conseguenza ne salvaguardano le prestazioni.

SOLUZIONI IDEALI DI ILLUMINAZIONE

Le nostre soluzioni per l'illuminazione permettono l'effettuazione delle operazioni di manutenzione delle installazioni elettroniche giorno e notte.

PROTEZIONE ELETTRONICA COMPLEMENTARE

La gamma di accessori della STEGO completa in modo logico l'offerta per la climatizzazione e offre varie soluzioni per soddisfare le singole necessità.

DISPOSITIVI ANTIDEFAGRANTI

I dispositivi elettrici che operano in aree pericolose devono soddisfare specifici requisiti. I riscaldatori ed i termostati Ex di STEGO rispettano i più elevati standard Internazionali ed Europei per i prodotti per aree pericolose.

RISCALDAMENTO

VENTILAZIONE

REGOLAZIONE/MONITORAGGIO

ILLUMINAZIONE

ACCESSORI

PROTEZIONE EX



RISCALDAMENTO

PROTEZIONE CONTRO GELO E CONDENZA

Temperature ottimizzate sono di fondamentale importanza nei quadri di commutazione: i riscaldatori anticondensa ed i ventilatori di riscaldamento della STEGO evitano pericolosi cali della temperatura ed assicurano una diffusione omogenea dell'aria calda.

RISCALDATORE MINIATURIZZATO ANTICONDENSA A SEMICONDUITTORE RCE 016 | 5 W, 9 W



- > Ampio campo di tensione
- > Riscaldamento dinamico mediante tecnica PTC
- > Basso consumo di energia
- > Compatto

I riscaldatori anticondenza a semiconduttore vengono impiegati in scatole e morsettiere di piccole dimensioni per impedire la formazione di condensa o per mantenere la temperatura sopra un livello minimo predefinito. I riscaldatori sono progettati per il servizio continuo.



DATI TECNICI

Tensione nominale	AC/DC120 – 240 V ¹ (min. 110 V, max. 265 V)
Elemento termico	Conduttore a freddo (PTC), limitazione della temperatura
Radiatore	Alluminio
Fissaggio	Vedi "Accessori"
Posizione di montaggio	Qualsiasi
Dimensioni	Lunghezza 45 mm, Ø 10 mm
Temperatura ambiente di funzionamento/magazzinaggio	-45 ... +70 °C (-49 ... +158 °F)
Umidità ambientale di funzionamento/magazzinaggio	Max. 90 % RH (senza condensa)
Tipo di protezione/classe di protezione	IP54 / II (doppio isolamento)
Omologazioni	VDE, UL File No. E150057 (secondo norma UL 508A, NITW File su richiesta), EAC
Accessori	Clip di fissaggio (vedi figura), Cod. art. 09008.0-01
Nota	Altre tensioni su richiesta

¹ Se la Tensione nominale è minore di 140 V AC/DC, la potenza termica si riduce di circa il 10 %.

Esempio di collegamento

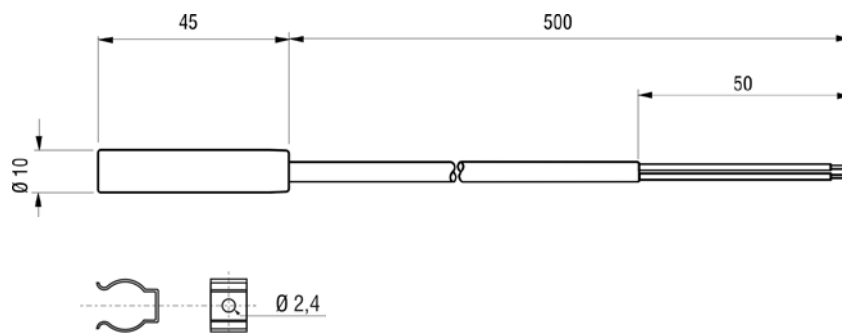
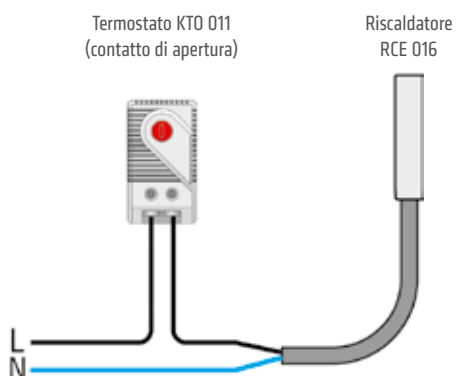

Clip di fissaggio, cod. art. 09008.0-01 (1 confezione = 2 pz.)

Cod. art.	Potenza termica ²	Corrente di accensione max.	Fusibile di protezione T (ritardato)	Temp. della superficie (circa)	Connessione	Peso (circa)
01622.0-00	5 W	2,0 A	2,0 A	+165 °C	Cavo inguainato 2 x AWG 22 (silicone)	20 g
01623.0-00	9 W	2,5 A	4,0 A	+175 °C	Cavo inguainato 2 x AWG 22 (silicone)	20 g

² Alla temperatura ambiente di +20 °C (+68 °F)

RISCALDATORE MINIATURIZZATO ANTICONDENSA A SEMICONDUTTORE RC 016 | 8 ... 13 W



- > Ampio campo di tensione
- > Riscaldamento dinamico mediante tecnica PTC
- > Basso consumo di energia
- > Compatto

I riscaldatori anticondenza a semiconduttore vengono impiegati in scatole e morsettiere di piccole dimensioni per impedire la formazione di condensa o per mantenere la temperatura sopra un livello minimo predefinito. I riscaldatori sono progettati per il servizio continuo.



DATI TECNICI

Tensione nominale	AC/DC 120 - 240 V ¹ (min. 110 V, max. 265 V)
Elemento termico	Conduttore a freddo (PTC) - limitazione della temperatura
Radiatore	Profilo di alluminio, anodizzato
Fissaggio	Fissaggio a vite
Posizione di montaggio	Qualsiasi
Temperatura ambiente di funzionamento/magazzinaggio	-45 ... +70 °C (-49 ... +158 °F)
Umidità ambientale di funzionamento/magazzinaggio	Max. 90 % RH (senza condensa)
Tipo di protezione/classe di protezione	IP54 / II (doppio isolamento)
Omologazioni	VDE, UL File No. E150057 (secondo norma UL 508A, NITW File su richiesta), EAC
Nota	Altre tensioni su richiesta

¹ Se la Tensione nominale è minore di AC/DC 140 V, la potenza termica si riduce di circa il 10%.

Esempio di collegamento

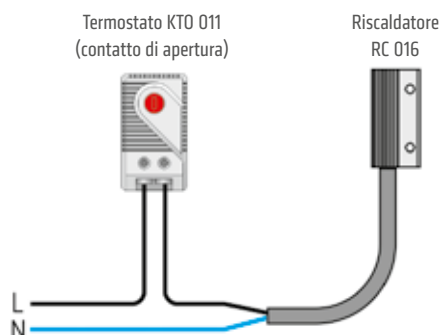

Cod. art. 01602.0-00

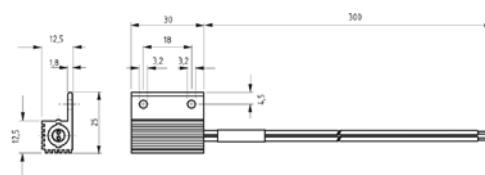

Cod. art. 01609.0-00

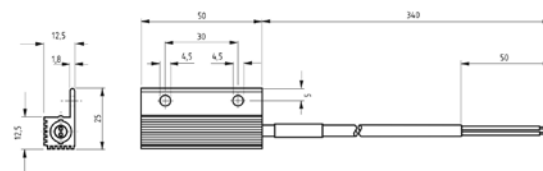

Cod. art. 01610.0-00

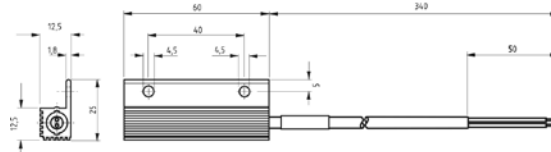

Cod. art.	Potenza termica ²	Corrente di accensione max.	Fusibile di protezione T (ritardato)	Temp. della superficie (circa)	Connessione	Peso (circa)
01602.0-00	8 W	2,0 A	2,0 A	+150 °C	collegamento con 2 x AWG 18 conduttore flessibile singolo	20 g
01609.0-00	10 W	2,5 A	4,0 A	+155 °C	collegamento con 2 x AWG 22 cavo inguainato (silicone)	30 g
01610.0-00	13 W	3,0 A	4,0 A	+170 °C	collegamento con 2 x AWG 22 cavo inguainato (silicone)	40 g

² Alla temperatura ambiente di +20 °C (+68 °F)

MINIRISCALDATORE ANTICONDENZA A SEMICONDUOTTORE

HGK 047 | 10 ... 30 W



- > Ampio campo di tensione
- > Riscaldamento dinamico mediante tecnica PTC
- > Basso consumo di energia
- > Fissaggio con clip

I riscaldatori anticondensa a semiconduttore vengono impiegati in scatole e morsettiere di piccole dimensioni per impedire la formazione di condensa o per mantenere la temperatura sopra un livello minimo predefinito. I riscaldatori sono progettati per il servizio continuo.



DATI TECNICI

Elemento termico	Conduttore a freddo (PTC), limitazione della temperatura
Radiatore	Profilo di alluminio, anodizzato
Fissaggio	Clip per guida DIN 35 mm, EN 60715
Posizione di montaggio	Verticale (con flusso dell'aria verso l'alto / connessione in basso)
Temperatura ambiente di funzionamento/magazzinaggio	-45 ... +70 °C (-49 ... +158 °F)
Umidità ambientale di funzionamento/magazzinaggio	Max. 90 % RH (senza condensa)
Tipo di protezione/classe di protezione	IP44 / I (conduttore di protezione a terra)
Accessori	Fissaggio a vite, cod. art. 09024.0-00 (1 confezione = 2 pz.)
Nota	Altre tensioni su richiesta

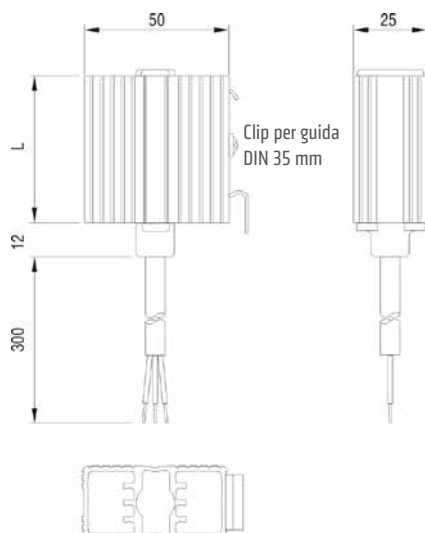

Esempio di collegamento

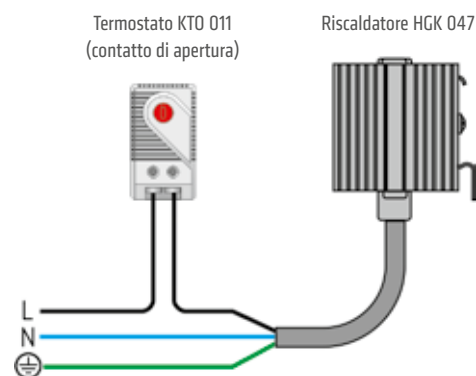

Cod. art.	Tensione nominale	Potenza termica ¹	Corrente di accensione max.	Fusibile di protezione T (ritardato)	Lunghezza (L)	Peso (circa)	Connessione	Omologazioni
04700.0-00	AC/DC 120 – 240 V ²	10 W	1,0 A	2,0 A	52 mm	0,1 kg	Cavo inguainato (silicone) 3 x 0,5 mm ² x 300 mm	VDE EAC
04701.0-00	AC/DC 120 – 240 V ²	20 W	2,5 A	4,0 A	60 mm	0,2 kg	Cavo inguainato (silicone) 3 x 0,5 mm ² x 300 mm	VDE EAC
04702.0-00	AC/DC 120 – 240 V ²	30 W	3,0 A	4,0 A	70 mm	0,2 kg	Cavo inguainato (silicone) 3 x 0,5 mm ² x 300 mm	VDE EAC
04700.9-00	AC/DC 110 – 120 V	10 W	1,0 A	2,0 A	52 mm	0,1 kg	Cavo inguainato 3 x AWG 20 x 300 mm	UL File No. E150057 EAC
04701.9-00	AC/DC 110 – 120 V	20 W	1,5 A	2,0 A	70 mm	0,2 kg	Cavo inguainato 3 x AWG 20 x 300 mm	UL File No. E150057 EAC
04702.9-00	AC/DC 110 – 120 V	30 W	1,5 A	2,0 A	100 mm	0,2 kg	Cavo inguainato 3 x AWG 20 x 300 mm	UL File No. E150057 EAC

¹ Alla temperatura ambiente di +20 °C (+68 °F); ² (min. 110 V, max. 265 V) Se la tensione nominale è minore di AC/DC 140 V, la potenza termica si riduce di circa il 10 %.

MINIRISCALDATORE ANTICONDENZA A SEMICONDUTTORE

CSK 060 (Touch-Safe) | 10 W, 20 W



- > Temperatura della superficie ridotta (touch-safe)
- > Riscaldamento dinamico mediante tecnica PTC
- > Doppio isolamento (contenitore in plastica)
- > Ampio campo di tensione
- > Fissaggio rapido con clip

I riscaldatori vengono impiegati in quadri elettrici dove si vuole impedire la formazione di condensa o dove la temperatura non deve scendere sotto un valore minimo. In questo modo si evita la corrosione ed anche il livello di temperatura è assicurato. I riscaldatori sono progettati per un utilizzo continuativo.



DATI TECNICI

Tensione nominale	AC/DC120 – 240 V ¹ (min. 110 V, max. 265 V)
Elemento termico	Conduttore a freddo (PTC) – limitazione della temperatura
Temperatura della superficie	< +85 °C (+185 °F) (secondo VDE 0100), eccetto sopra la griglia protettiva
Connessione	Morsetto bipolare 2,5 mm ² , coppia max di serraggio 0,8 Nm
Alloggiamento	Plastica UL94 V-0, nera
Dimensioni	98 x 38 x 75 mm
Fissaggio	Clip per guida DIN 35 mm, EN 60715
Posizione di montaggio	Verticale (con flusso dell'aria verso l'alto / connessione in basso)
Temperatura ambiente di funzionamento/magazzinaggio	-45 ... +70 °C (-49 ... +158 °F)
Umidità ambientale di funzionamento/magazzinaggio	Max. 90 % RH (senza condensa)
Tipo di protezione/classe di protezione	IP20 / II (doppio isolamento)
Omologazioni	VDE, UL File No. E150057, EAC
Nota	Altre tensioni su richiesta

¹ Se la tensione nominale è minore di AC/DC 140 V, la potenza termica si riduce di circa il 10 %.

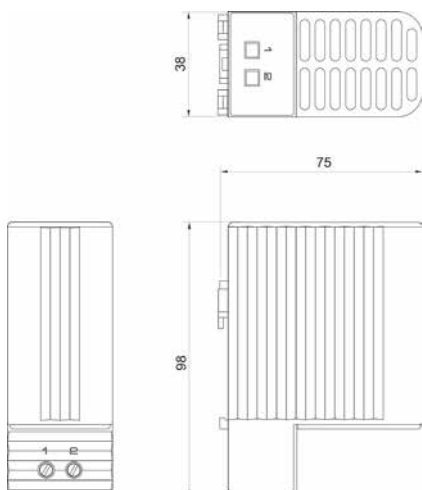

Esempio di collegamento

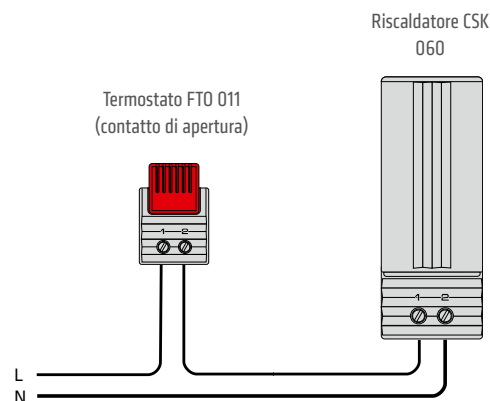

Cod. art.	Potenza termica ²	Corrente di accensione max.	Fusibile di protezione T (ritardato)	Peso (circa)
06040.0-00	10 W	1,0 A	2,0 A	0,2 kg
06030.0-00	20 W	2,5 A	4,0 A	0,3 kg

² Alla temperatura ambiente di +20 °C (+68 °F)

RISCALDATORE ANTICONDENSA A SEMICONDUOTTORE

HG 140 | 15 ... 150 W



- > Collegamento con morsetti a pressione
- > Ampio campo di tensione
- > Riscaldamento dinamico mediante tecnica PTC
- > Basso consumo di energia
- > Fissaggio con clip
- > Montaggio rapido

Riscaldatore anticondensa per la termoregolazione di quadri elettrici. Il collegamento con morsetti a pressione semplifica il montaggio e fa risparmiare tempo. La struttura a profilo di alluminio genera un effetto di tiraggio che consente di ottenere una distribuzione uniforme della temperatura all'interno del quadro elettrico. I riscaldatori sono progettati per il servizio continuo.

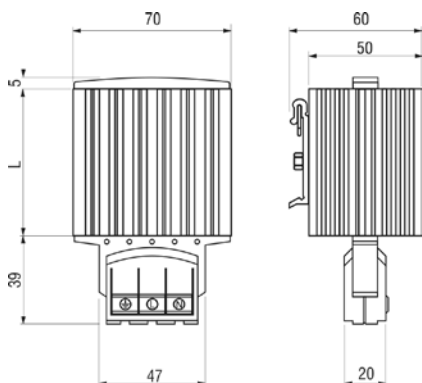

DATI TECNICI

Tensione nominale	AC/DC 120 - 240 V ¹ (min. 110 V, max. 265 V)
Elemento termico	Conduttore a freddo (PTC) - limitazione della temperatura
Radiatore	Profilo di alluminio, anodizzato
Connessione	3 x morsetti a pressione per cavo flessibile (con terminale) 0,5 - 1,5 mm ² e filo rigido 0,5 - 2,5 mm ²
Scatola di connessione	Plastica UL94 V-0, nera
Fissaggio	Clip per guida DIN 35 mm, EN 60715
Posizione di montaggio	Verticale (con flusso dell'aria verso l'alto/connessione in basso)
Temperatura ambiente di funzionamento/magazzinaggio	-45 ... +70 °C (-49 ... +158 °F)
Umidità ambientale di funzionamento/magazzinaggio	Max. 90 % RH (senza condensa)
Tipo di protezione/classe di protezione	IP20 / I (conduttore di protezione a terra)
Omologazioni	VDE, UL File No. E150057, EAC
Accessori	Fissaggio a vite, cod. art. 09024.0-00 (1 confezione = 2 pz.)
Nota	Altre tensioni su richiesta

¹ Se la Tensione nominale è minore di AC/DC 140 V, la potenza termica si riduce di circa il 10 %.

Cod. art.	Potenza termica ²	Corrente di accensione max.	Fusibile di protezione T (ritardato)	Lunghezza (L)	Peso (circa)
14000.0-00	15 W	1,5 A	2,0 A	65 mm	0,3 kg
14001.0-00	30 W	3,0 A	4,0 A	65 mm	0,3 kg
14003.0-00	45 W	3,5 A	4,0 A	65 mm	0,3 kg
14005.0-00	60 W	2,5 A	4,0 A	140 mm	0,4 kg
14006.0-00	75 W	4,0 A	6,3 A	140 mm	0,5 kg
14007.0-00	100 W	4,5 A	8,0 A	140 mm	0,5 kg
14008.0-00	150 W	9,0 A	10,0 A	220 mm	0,7 kg

² Alla temperatura ambiente di +20 °C (+68 °F)

RISCALDATORE ANTICONDENSA A BASSO INGOMBRO

CP 061 | 50 W, 100 W



- > Riscaldatore a contatto/convezione
- > Design ultrapiatto
- > Compatto
- > Installazione facile e stabile
- > Fissaggio a vite
- > Compensazione della dilatazione
- > Dispositivo di controllo della temperatura
- > Pronto per il collegamento

Il riscaldatore ultrapiatto CP 061 è progettato per fornire una temperatura uniformemente distribuita negli armadi con alta densità di componenti elettrici. Il suo design particolarmente sottile lo rende adatto alle applicazioni in cui, per esigenze di spazio, non può essere installato un riscaldatore standard. Tale riscaldatore può essere usato sia come riscaldatore a convezione sia come riscaldatore a contatto, infatti il CP 061 dispone di una superficie di contatto termoconduttiva per componenti o pareti dell'armadio che devono essere riscaldati. Inoltre dispone di uno speciale sistema di fissaggio che permette la compensazione della dilatazione del corpo riscaldante che si crea a seguito del calore prodotto quando il riscaldatore è in funzione. Se usato come riscaldatore a convezione il CP 061 è in grado di riscaldare uniformemente l'aria dell'ambiente interno al quadro. Il CP 061 è progettato per un uso continuativo.



DATI TECNICI

Elemento termico	Riscaldamento a resistenza
Dispositivo di controllo della temperatura	Cut-out di protezione contro il surriscaldamento, reset automatico
Radiatore	Profilo di alluminio
Temperatura della superficie	Max. +150 °C a +25 °C (+77 °F)
Connessione	Cavo in silicone (halogen-free) 3 x 0,75 mm ² , lungh. 1 m
Scatola di connessione	Plastica UL94 V-0, nera
Fissaggio	Fissaggio a vite (M6)
Posizione di montaggio	Orizzontale (connessione variabile) o Verticale (connessione in basso)
Dimensioni	L x 100 x 8 mm
Temperatura ambiente di funzionamento/magazzinaggio	-40 ... +60 °C (-40 ... +140 °F) / -40 ... +85 °C (-40 ... +185 °F)
Umidità ambientale di funzionamento/magazzinaggio	Max. 90 % RH (senza condensa)
Tipo di protezione/classe di protezione	IP30 / I (conduttore di protezione a terra)
Nota	Altre tensioni (AC 120 V) su richiesta

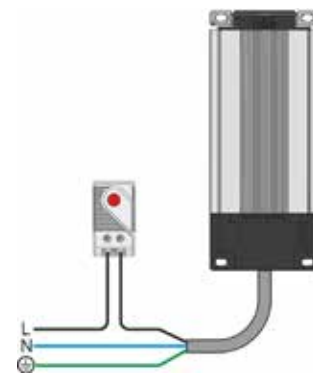
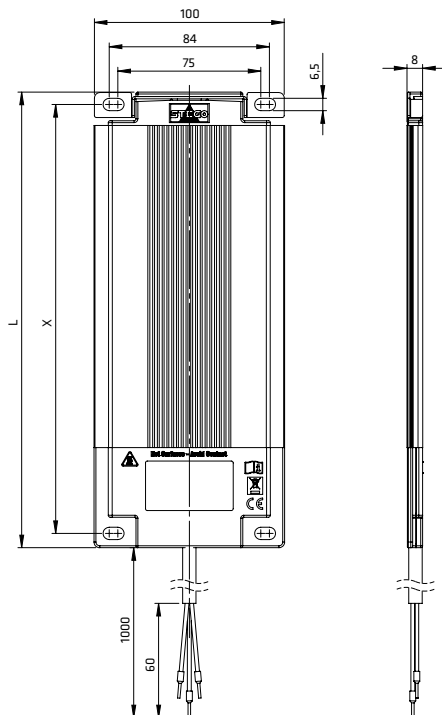

Esempio di collegamento

Cod. art.	Tensione nominale	Potenza termica	Lunghezza (L)	Interasse fori (X)	Peso (circa)	Omologazioni	
06100.0-00	AC 230 V, 50/60 Hz	50 W	239 mm	225 mm	0,4 kg	VDE	EAC
06101.0-00	AC 230 V, 50/60 Hz	100 W	414 mm	400 mm	0,7 kg	VDE	EAC

RISCALDATORE ANTICONDENSA A SEMICONDUITTORE

CS 060 (Touch-Safe) | 50 ... 150 W



- > Temperatura della superficie ridotta (touch-safe)
- > Fissaggio rapido con clip
- > Doppio isolamento (contenitore in plastica)
- > Ampio campo di tensione
- > Dimensioni ridotte
- > Riscaldamento dinamico mediante tecnica PTC

Riscaldatore anticondenza di forma compatta per la termoregolazione di quadri elettrici. La forma del riscaldatore favorisce la naturale circolazione dell'aria creando un importante flusso di aria calda. La temperatura della superficie sui lati accessibili è ridotta a seguito dell'adozione di un contenitore in plastica. Tutta la gamma STEGO di termostati ed igrostatii può essere direttamente collegata al riscaldatore Serie CS 060. Questo riscaldatore è anche disponibile con una versione con termostato integrato che evita ulteriori cablaggi (CSF 060). Entrambe le versioni sono progettate per il servizio continuo.



DATI TECNICI

Tensione nominale	AC/DC 120 - 240 V ¹ (min. 110 V, max. 265 V)
Elemento termico	Conduttore a freddo (PTC) - limitazione della temperatura
Temperatura della superficie	< +80 °C (+176 °F), eccetto sopra la griglia di protezione
Connessione	Morsetto quadripolare 2,5 mm ² , coppia max di serraggio 0,8 Nm
Alloggiamento	Plastica UL94 V-0, nera
Fissaggio	Clip per guida DIN 35 mm, EN 60715
Posizione di montaggio	Verticale (con flusso dell'aria verso l'alto / connessione in basso)
Temperatura ambiente di funzionamento/magazzinaggio	-45 °C ... +70 °C (-49 °F ... +158 °F)
Umidità ambientale di funzionamento/magazzinaggio	Max. 90 % RH (senza condensa)
Tipo di protezione/classe di protezione	IP20 / II (doppio isolamento)
Omologazioni	VDE, UL File No. E15005, EAC
Nota	Altre tensioni su richiesta

¹ Se la tensione nominale è minore di AC/DC 140 V, la potenza termica si riduce di circa il 10 %.

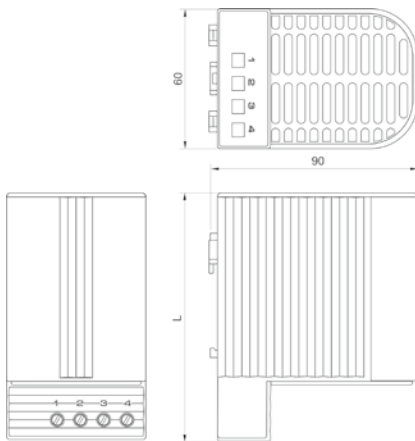

Esempi di collegamento



Diagramma della potenza termica in funzione della temperatura ambiente CS 060



Cod. art.	Potenza termica ²	Corrente di accensione max.	Fusibile di protezione T (ritardato)	Temperatura dell'aria in uscita ³	Dimensioni	Peso (circa)
06000.0-00	50 W	2,5 A	4,0 A	+86 °C (+186,8 °F)	110 x 60 x 90 mm	0,3 kg
06010.0-00	100 W	4,5 A	8,0 A	+120 °C (+248 °F)	110 x 60 x 90 mm	0,3 kg
06020.0-00	150 W	8,0 A	10,0 A	+145 °C (+293 °F)	150 x 60 x 90 mm	0,5 kg

² temperatura ambiente - vedere il diagramma della potenza termica in funzione della temperatura ambiente; ³ misurata a 50 mm fuori dalla griglia protettiva

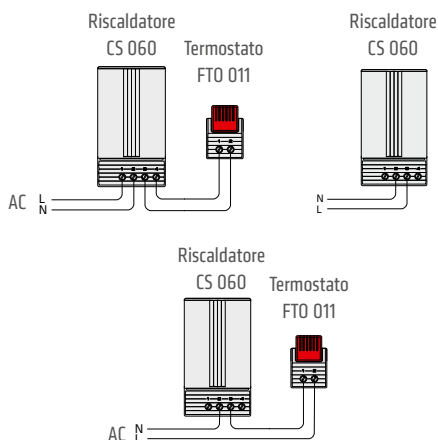
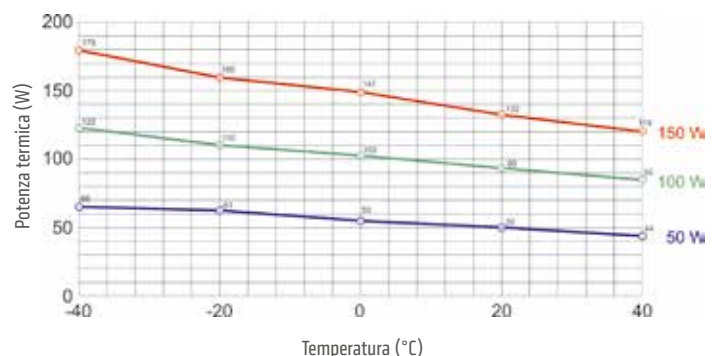
RISCALDATORE ANTICONDENSA A SEMICONDUITTORE

CSF 060 (Touch-Safe) | 50 ... 150 W



- > Temperatura della superficie ridotta (touch-safe)
- > Fissaggio rapido con clip
- > Doppio isolamento (contenitore in plastica)
- > Ampio campo di tensione
- > Dimensioni ridotte
- > Riscaldamento dinamico mediante tecnica PTC
- > Termostato integrato

Riscaldatore anticondenza di forma compatta per la termoregolazione di quadri elettrici. La forma del riscaldatore favorisce la naturale circolazione dell'aria creando un importante flusso di aria calda. La temperatura della superficie sui lati accessibili è ridotta a seguito dell'adozione di un contenitore in plastica. Questo modello con il termostato integrato evita ulteriori cablaggi. Questo riscaldatore è anche disponibile con una versione senza termostato integrato (CS 060). Entrambe le versioni sono progettate per il servizio continuo.



DATI TECNICI

Tensione nominale	AC 120 – 240 V ¹ (min. 110 V, max. 265 V)
Elemento termico	Conduttore a freddo (PTC) – limitazione della temperatura
Temperatura della superficie	< +80 °C (+176 °F), eccetto sopra la griglia protettiva
Connessione	Morsetto bipolare 2,5 mm ² , coppia max di serraggio 0,8 Nm
Alloggiamento	Plastica UL94 V-0, nera
Fissaggio	Clip per guida DIN 35 mm, EN 60715
Posizione di montaggio	Verticale (con flusso dell'aria verso l'alto/connessione in basso)
Temperatura ambiente di funzionamento/magazzinaggio	-40 ... +70 °C (-40 ... +158 °F) / -45 ... +70 °C (-49 ... +158 °F)
Umidità ambientale di funzionamento/magazzinaggio	Max. 90 % RH (senza condensa)
Tipo di protezione/classe di protezione	IP20 / II (doppio isolamento)
Omologazioni	VDE, UL File No. E150057, EAC

¹ Se la tensione nominale è minore di AC 140 V, la potenza termica si riduce di circa il 10 %.

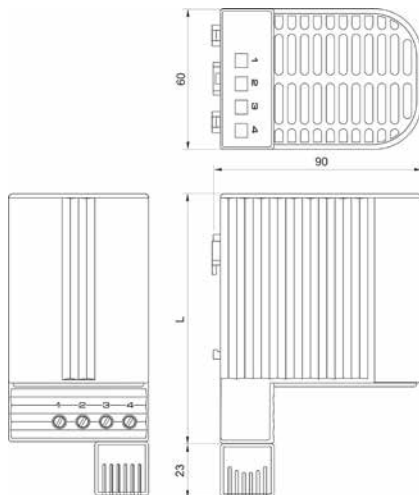

Riscaldatore CSF 060 50 W

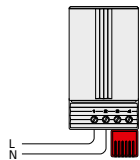

Esempio di collegamento

Diagramma della potenza termica in funzione della temperatura ambiente CSF 060

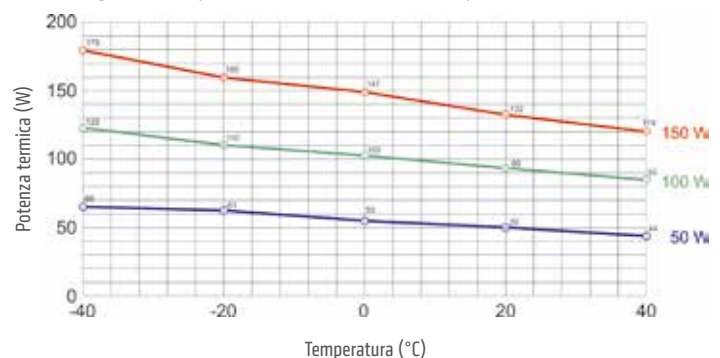

Cod. art.	Potenza termica ²	Corrente di accensione max.	Fusibile di protezione T (ritardato)	Temperatura dell'aria in uscita ³	Temperatura di spegnimento ³	Temperatura di accensione ⁴	Dimensioni	Peso (circa)
06001.0-00	50 W	2,5 A	4,0 A	+86 °C (+186,8 °F)	+15 °C (+59 °F)	+5 °C (+41 °F)	110 x 60 x 90 mm	0,3 kg
06002.0-00	50 W	2,5 A	4,0 A	+86 °C (+186,8 °F)	+25 °C (+77 °F)	+15 °C (+59 °F)	110 x 60 x 90 mm	0,3 kg
06011.0-00	100 W	4,5 A	8,0 A	+120 °C (+248 °F)	+15 °C (+59 °F)	+5 °C (+41 °F)	110 x 60 x 90 mm	0,3 kg
06012.0-00	100 W	4,5 A	8,0 A	+120 °C (+248 °F)	+25 °C (+77 °F)	+15 °C (+59 °F)	110 x 60 x 90 mm	0,3 kg
06021.0-00	150 W	8,0 A	10,0 A	+145 °C (+293 °F)	+15 °C (+59 °F)	+5 °C (+41 °F)	150 x 60 x 90 mm	0,5 kg
06022.0-00	150 W	8,0 A	10,0 A	+145 °C (+293 °F)	+25 °C (+77 °F)	+15 °C (+59 °F)	150 x 60 x 90 mm	0,5 kg

² temperatura ambiente – vedere il diagramma della potenza termica in funzione della temperatura ambiente; ³ misurata a 50 mm fuori dalla griglia protettiva; ⁴ tolleranza di ±5 K
Nota: altre temperature di spegnimento e di accensione su richiesta.

VENTILATORE DI RISCALDAMENTO A BASSO INGOMBRO

HV 031 / HVL 031 | 100 ... 400 W



- > Compatto
- > Forma piatta
- > Elevata portata d'aria
- > Dispositivo di controllo della temperatura
- > Fissaggio con clip

Questo ventilatore di riscaldamento ad alte prestazioni impedisce la formazione di condensa ed assicura una distribuzione uniforme dell'aria all'interno dei quadri elettrici. È dotato di dispositivo di controllo della temperatura per la protezione dal surriscaldamento in caso di avaria del ventilatore. È disponibile senza ventilatore a flusso assiale (HV 031) oppure con ventilatore a flusso assiale (HVL 031) montato. Il riscaldatore può solamente essere messo in funzione se unito ad una ventola, anche se fornibile senza.



DATI TECNICI

HV 031	Riscaldamento senza ventilatore (con kit di montaggio per ventilatore)
HVL 031	Riscaldamento con ventilatore
Elemento termico	Cartuccia termica di alta potenza
Dispositivo di controllo della temp.	Protezione dal surriscaldamento in caso di avaria del ventilatore, il resettaggio avviene automaticamente
Radiatore	Alluminio pressofuso (sabbato con sferette di vetro)
Connessione	Morsetto tripolare 2,5 mm ² , coppia di serraggio max 0,8 Nm
Scatola di connessione	Plastica UL94 V-0, nera
Fissaggio	Clip per guida DIN 35 mm, EN 60715
Posizione di montaggio	Verticale (con flusso dell'aria verso l'alto)
Temperatura ambiente di funzionamento/magazzinaggio	-45 ... +70 °C (-49 ... +158 °F)
Umidità ambientale di funzionamento/magazzinaggio	Max. 90 % RH (senza condensa)
Tipo di protezione/classe di protezione	IP20/I (conduttore di protezione a terra)
Omologazioni solo HVL 031	UL File No. E234324, EAC, VDE solo: 230V
Ventilatore a flusso assiale (montato su cuscinetti a sfera)	Portata vedi tabella Ciclo di vita 50.000 h a 25 °C (77 °F)
Connessione (ventilatore)	Morsetto bipolare 2,5 mm ² (L2/N2)

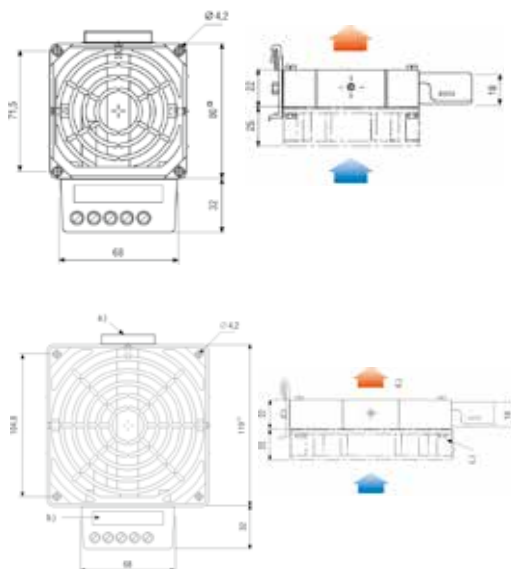

- a.) Clip
- b.) Targhetta
- c.) Ventilatore a flusso assiale
- d.) Verso del flusso d'aria



Nota importante: Per evitare effetti di surriscaldamento utilizzare sempre l'apparecchiatura in combinazione con il ventilatore.

Cod. art. HV 031 AC 230 V, 50/60 Hz	Cod. art. HV 031 AC 120 V, 50/60 Hz	Potenza termica	Fusibile di protezione T (ritardato)		Dimensioni	Peso (circa)	
			AC 230 V	AC 120 V			
03100.0-00	03100.9-00	100 W	1,0 A	2,0 A	80 x 112 x 22 mm	0,4 kg	
03101.0-00	03101.9-00	150 W	1,25 A	2,5 A	80 x 112 x 22 mm	0,4 kg	
03110.0-00	03110.9-00	200 W	2,0 A	3,0 A	119 x 151 x 22 mm	0,5 kg	
03111.0-00	03111.9-00	300 W	2,0 A	4,0 A	119 x 151 x 22 mm	0,5 kg	
03112.0-00	03112.9-00	400 W	4,0 A	6,3 A	119 x 151 x 22 mm	0,5 kg	
Cod. art. HVL 031 AC 230 V, 50/60 Hz	Cod. art. HVL 031 AC 120 V, 50/60 Hz	Potenza termica	Fusibile di protezione T (ritardato)		Portata, soffiaggio libero	Dimensioni	Peso (circa)
			AC 230 V	AC 120 V			
03102.0-00	03102.9-00	100 W	1,0 A	2,0 A	35 m ³ /h	80 x 112 x 47 mm	0,6 kg
03103.0-00	03103.9-00	150 W	1,25 A	2,5 A	35 m ³ /h	80 x 112 x 47 mm	0,6 kg
03113.0-00	03113.9-00	200 W	2,0 A	3,0 A	108 m ³ /h	119 x 151 x 47 mm	0,9 kg
03114.0-00	03114.9-00	300 W	2,0 A	4,0 A	108 m ³ /h	119 x 151 x 47 mm	0,9 kg
03115.0-00	03115.9-00	400 W	4,0 A	6,3 A	108 m ³ /h	119 x 151 x 47 mm	0,9 kg

VENTILATORE DI RISCALDAMENTO COMPATTO

HGL 046 | 250 W, 400 W



- > Forma compatta
- > Dispositivo di controllo della temperatura
- > Fissaggio con clip
- > Lungo ciclo di vita

Ventilatore di riscaldamento anticondensa idoneo a prevenire il raffreddamento eccessivo. Il potente ventilatore a flusso assiale integrato assicura la circolazione forzata dell'aria, distribuendo una temperatura omogenea nel quadro elettrico. La connessione viene eseguita con un morsetto interno. È dotato di dispositivo di controllo della temperatura per la protezione dal surriscaldamento in caso di avaria del ventilatore.



DATI TECNICI

Elemento termico	Riscaldamento a resistenza
Dispositivo di controllo della temperatura	Protezione dal surriscaldamento in caso di avaria della ventola, il resettaggio avviene automaticamente
Radiatore	Profilo di alluminio, anodizzato
Temperatura della superficie	Max. +75 °C (+400 W)
Ventilatore a flusso assiale (montato su cuscinetti a sfera)	Portata, soffiaggio libero Portata AC: 45 m ³ /h (50 Hz) o 54 m ³ /h (60 Hz) Ciclo di vita 50.000 h a +25 °C (+77 °F)
Connessione	Morsetto di collegamento interno 1,5 mm ² dispositivo anti-trazione, coppia di serraggio max 0,8 Nm
Scatola di connessione	Plastica UL94 V-0, nera
Fissaggio	Clip per guida DIN 35 mm, EN 60715
Posizione di montaggio	Verticale (con flusso dell'aria verso l'alto)
Temperatura ambiente di funzionamento/magazzinaggio	-45 ... +70 °C (-49 ... +158 °F)
Umidità ambientale di funzionamento/magazzinaggio	Max. 90 % RH (senza condensa)
Tipo di protezione/classe di protezione	IP20/I (conduttore di protezione a terra)
Nota	Altre tensioni su richiesta

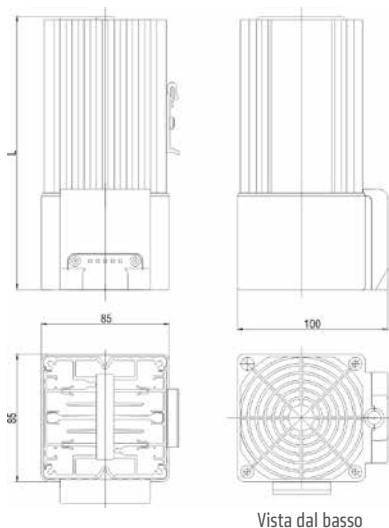

Contatto di comando
ad es. regolatore di
temperatura KTO 011

Carico ventilatore di riscaldamento
HGL 046 (230 V e AC 120 V) con disposi-
tivo di controllo della temperatura

Esempi di collegamento

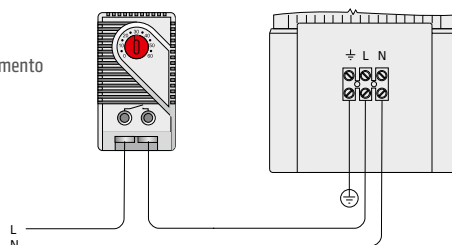

Cod. art.	Tensione nominale	Potenza termica	Fusibile di protezione T (ritardato)	Lunghezza (L)	Peso (circa)	Omologazioni		
04640.0-00	AC 230 V, 50/60 Hz	250 W	2,0 A	182 mm	1,1 kg	VDE	UL File No. E150057 ¹	EAC
04641.0-00	AC 230 V, 50/60 Hz	400 W	4,0 A	222 mm	1,4 kg	VDE	UL File No. E150057 ¹	EAC
04640.9-00	AC 120 V, 50/60 Hz	250 W	4,0 A	182 mm	1,1 kg	VDE	UL File No. E150057 ¹	EAC
04641.9-00	AC 120 V, 50/60 Hz	400 W	6,3 A	222 mm	1,4 kg	VDE	UL File No. E150057 ¹	EAC

¹ secondo norma UL 508A, NITW File su richiesta

VENTILATORE DI RISCALDAMENTO COMPATTO A SEMICONDUITTORE CS 028 / CSL 028 | 150 W ... 400 W



Ventilatori di riscaldamento
CSL 028 / CS 028 con fissaggio a clip



Ventilatori di riscaldamento
CSL 028 / CS 028 con fissaggio a vite

- > Forma compatta
- > Silenzioso
- > Fissaggio con clip o viti
- > Riscaldamento dinamico mediante tecnica PTC

Ventilatore di riscaldamento anticondensa per la termoregolazione uniforme di quadri elettrici ed alloggiamenti contenenti unità elettriche / elettroniche. Il riscaldatore è collegato utilizzando i connettori interni. Le dimensioni ridotte del CS 028 / CSL 028 consentono l'utilizzo in quadri con spazi limitati.



DATI TECNICI

Elemento termico	Conduttore a freddo (PTC) – limitazione della temperatura
Ventilatore a flusso assiale (montato su cuscinetti a sfera)	Portata, soffiaggio libero CS 028: 13,8 m ³ /h CSL 028: 45 m ³ /h (AC 230 V), 54 m ³ /h (AC 120 V) Ciclo di vita 40.000 h a +40 °C (+104 °F)
Connessione	Morsetto bipolare max 2,5 mm ² , coppia di serraggio max 0,8 Nm
Alloggiamento	Plastica UL94 V-0, nera
Fissaggio	Clip per guida DIN 35 mm, EN 60715 oppure a vite (Ø 5,3 mm)
Posizione di montaggio	Verticale (con flusso dell'aria verso l'alto)
Dimensioni	Vedi disegni
Temperatura ambiente di funzionamento/magazzinaggio	-45 ... +70 °C (-49 ... +158 °F)
Umidità ambiente di funzionamento/magazzinaggio	Max. 90 % RH (senza condensa)
Tipo di protezione/classe di protezione	IP20 / II (doppio isolamento)
Nota	Altre tensioni su richiesta

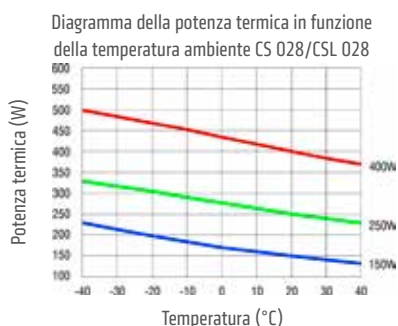

Esempio di collegamento

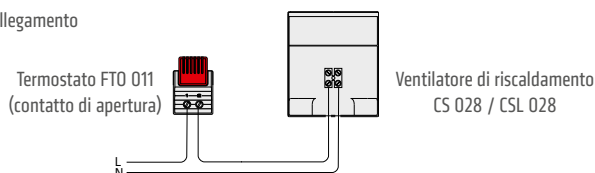

VENTILATORE DI RISCALDAMENTO CS 028

Cod. art. Fissaggio con clip	Cod. art. Fissaggio a vite	Tensione nominale	Potenza termica ¹	Corrente di accensione max.	Fusibile di protezione T (ritardato)	Peso (circa)	Omologazioni		
02800.0-00	02800.0-01	AC 230 V, 50/60 Hz	150 W	12,0 A	10,0 A	0,3 kg	VDE	UL	EAC
02800.9-00	02800.9-01	AC 120 V, 50/60 Hz	150 W	6,0 A	10,0 A	0,3 kg	-	UL File No. E234324	EAC

VENTILATORE DI RISCALDAMENTO CSL 028

Cod. art. Fissaggio con clip	Cod. art. Fissaggio a vite	Tensione nominale	Potenza termica ¹	Corrente di accensione max.	Fusibile di protezione T (ritardato)	Peso (circa)	Omologazioni		
02811.0-00	02811.0-01	AC 230 V, 50/60 Hz	250 W	9,0 A	10,0 A	0,5 kg	VDE	UL	EAC
02810.0-00	02810.0-01	AC 230 V, 50/60 Hz	400 W	15,0 A	16,0 A	0,5 kg	VDE	UL	EAC
02811.9-00	02811.9-01	AC 120 V, 50/60 Hz	250 W	6,0 A	10,0 A	0,5 kg	-	UL File No. E234324	EAC
02810.9-00	02810.9-01	AC 120 V, 50/60 Hz	400 W	9,0 A	10,0 A	0,5 kg	-	UL File No. E234324	EAC

¹ Alla temperatura ambiente di +20 °C (+68 °F)

DISEGNI TECNICI

FISSAGGIO A CLIP

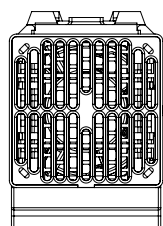
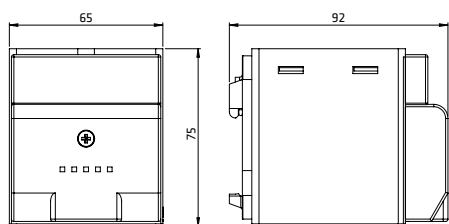

Ventilatore di riscaldamento CS 028

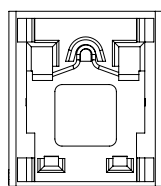

Vista: posteriore

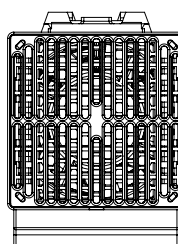
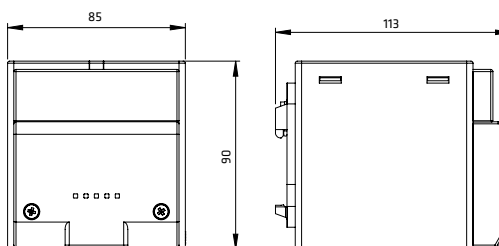

Ventilatore di riscaldamento CSL 028

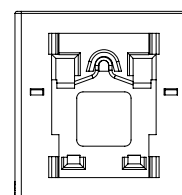

Vista: posteriore

FISSAGGIO A VITE

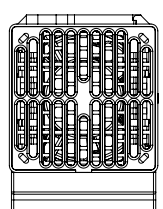
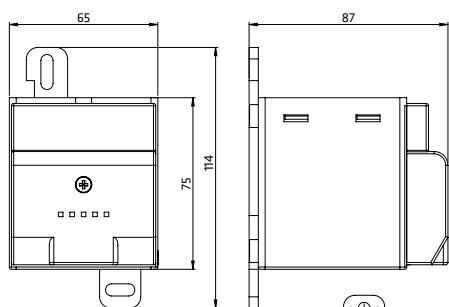

Ventilatore di riscaldamento CS 028

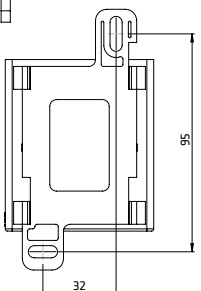

Vista: posteriore

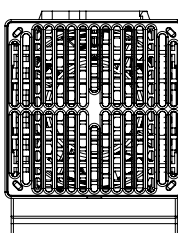
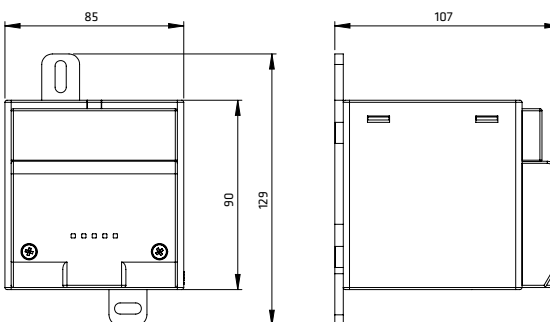

Ventilatore di riscaldamento CSL 028

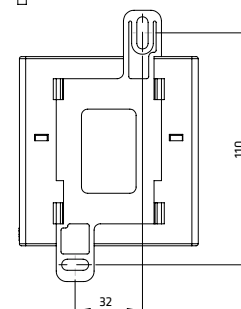

Vista: posteriore

ACCESSORIO PER VENTILATORE DI RISCALDAMENTO CSL 028

Canalizzatore di flusso per una migliore distribuzione del calore

Il canalizzatore di flusso d'aria è un accessorio del ventilatore di riscaldamento CSL 028. Può essere facilmente fissato sulla griglia protettiva del riscaldatore, senza l'uso di attrezzi, e devia il flusso di aria calda in uscita di 45°. Questo si traduce in una migliore distribuzione del calore all'interno del quadro. La temperatura sopra la griglia protettiva si riduce fino a 20°C (misurata ad una distanza di 100 mm sopra la griglia), rendendo obsoleto l'utilizzo di dissipatori di calore.

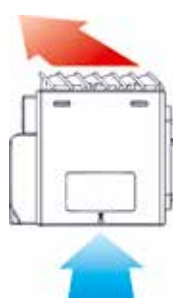

Canalizzatore di flusso
Cod. art. 252017



Ventilatore di riscaldamento con canalizzatore di flusso

Cod. art.	Dimensioni ²	Plastica	Confezione	Peso (circa)
252017	85 x 85 x 12 mm	secondo UL94 V-0, nero	1 Pezzo	35 g

² montato sul ventilatore di riscaldamento.

VENTILATORE DI RISCALDAMENTO COMPATTO A SEMICONDUITTORE

CSF 028 | 250 W, 400 W



CSF 028 con fissaggio con clip



CSF 028 con fissaggio a vite

- > Forma compatta
- > Termostato con impostazione fissa integrato
- > Collegamento con morsetti a pressione
- > Riscaldamento dinamico mediante tecnica PTC
- > Fissaggio con clip o viti

Questo ventilatore di riscaldamento compatto impedisce la formazione di condensa ed assicura una distribuzione uniforme dell'aria calda all'interno degli armadi contenenti componenti elettrici ed elettronici. Il contenitore in plastica e le dimensioni ridotte lo rendono idoneo per l'utilizzo in armadi con alta densità di componenti. Il CSF 028 è equipaggiato di termostato con impostazione fissa della temperatura ed è collegabile con morsetti esterni. Il ventilatore di riscaldamento è disponibile con sistema di fissaggio a vite o con clip. La robusta flangia per il fissaggio a vite è particolarmente idonea per applicazioni con alte vibrazioni.



DATI TECNICI

Elemento termico	Conduttore a freddo (PTC) – limitazione della temperatura
Dispositivo di controllo della temperatura	Protezione dal surriscaldamento in caso di avaria della ventola, il resettaggio avviene automaticamente
Ventilatore a flusso assiale (montato su cuscinetti a sfera)	Portata, soffiaggio libero CSF 028: 45 m ³ /h (AC 230 V), 54 m ³ /h (AC 120 V). Ciclo di vita 40.000 h a +40 °C (+104 °F)
Connessione	2 morsetti doppi a pressione per filo rigido 2,5 mm ² , conduttore flessibile (con terminale) 1,5 mm ²
Alloggiamento	Plastica UL94 V-0, nera
Fissaggio	Clip per guida DIN 35 mm, EN 60715 oppure a vite (Ø 5,5 mm), coppia di serraggio max. 2 Nm, è necessario l'uso di rondelle
Posizione di montaggio	Verticale (con flusso dell'aria verso l'alto)
Dimensioni	Modelli con fissaggio con clip: 105 x 85 x 118 mm, modelli con fissaggio a vite: 105 x 115 x 108 mm
Peso	0,5 kg
Temperatura ambiente di funzionamento/magazzinaggio	-40 ... +70 °C (-40 ... +158 °F) / -45 ... +70 °C (-49 ... +158 °F)
Umidità ambiente di funzionamento/magazzinaggio	max. 90 % RH (senza condensa)
Tipo di protezione/classe di protezione	IP20 / II (doppio isolamento)

Cod. art. Fissaggio con clip	Cod. art. Fissaggio a vite	Tensione nominale	Potenza termica ¹	Corrente di accensione max.	Fusibile di protezione T (ritardato)	Temperatura di spegnimento ²	Temperatura di accensione ²	Omologazioni		
02821.0-06	02821.0-08	AC 230 V, 50/60 Hz	250 W	9,0 A	10,0 A	+15 °C (+59 °F)	+5 °C (+41 °F)	VDE	UL	EAC
02821.0-09	02821.0-11	AC 230 V, 50/60 Hz	250 W	9,0 A	10,0 A	+25 °C (+77 °F)	+15 °C (+59 °F)	VDE	UL	EAC
02820.0-06	02820.0-08	AC 230 V, 50/60 Hz	400 W	15,0 A	16,0 A	+15 °C (+59 °F)	+5 °C (+41 °F)	VDE	UL	EAC
02820.0-09	02820.0-11	AC 230 V, 50/60 Hz	400 W	15,0 A	16,0 A	+25 °C (+77 °F)	+15 °C (+59 °F)	VDE	UL	EAC
02821.9-06	02821.9-08	AC 120 V, 50/60 Hz	250 W	6,0 A	10,0 A	+15 °C (+59 °F)	+5 °C (+41 °F)	-	UL File No. E234324	EAC
02821.9-09	02821.9-11	AC 120 V, 50/60 Hz	250 W	6,0 A	10,0 A	+25 °C (+77 °F)	+15 °C (+59 °F)	-	UL File No. E234324	EAC
02820.9-06	02820.9-08	AC 120 V, 50/60 Hz	400 W	9,0 A	10,0 A	+15 °C (+59 °F)	+5 °C (+41 °F)	-	UL File No. E234324	EAC
02820.9-09	02820.9-11	AC 120 V, 50/60 Hz	400 W	9,0 A	10,0 A	+25 °C (+77 °F)	+15 °C (+59 °F)	-	UL File No. E234324	EAC

¹alla temperatura ambiente di +20 °C (+68 °F) ²tolleranza ±5 K

Nota: altre temperature di spegnimento e di accensione su richiesta.

DISEGNI TECNICI

FISSAGGIO CON CLIP

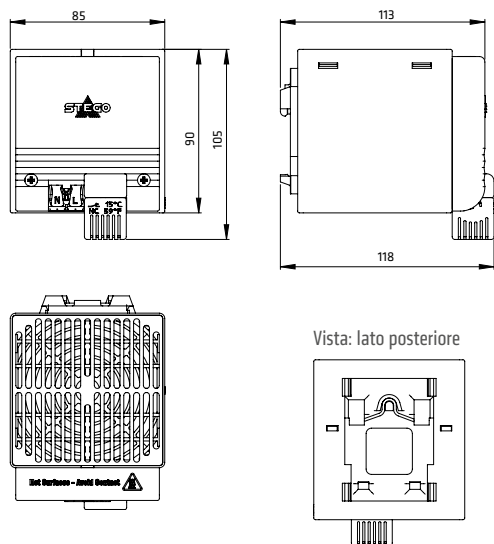

FISSAGGIO A VITE



Diagramma della potenza termica in funzione della temperatura ambiente CSF 028



Esempio di collegamento Ventilatore di riscaldamento CSF 028

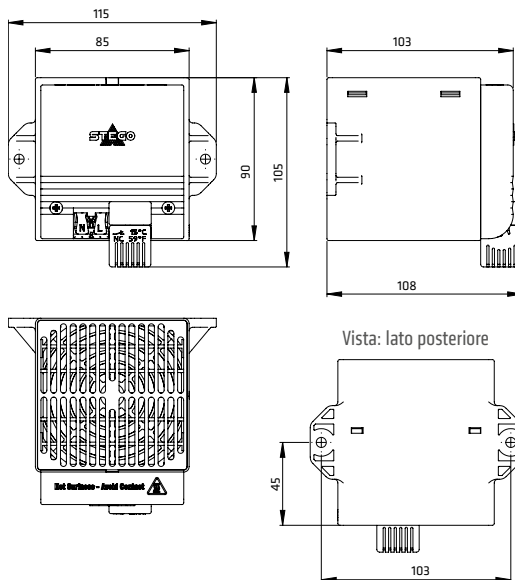
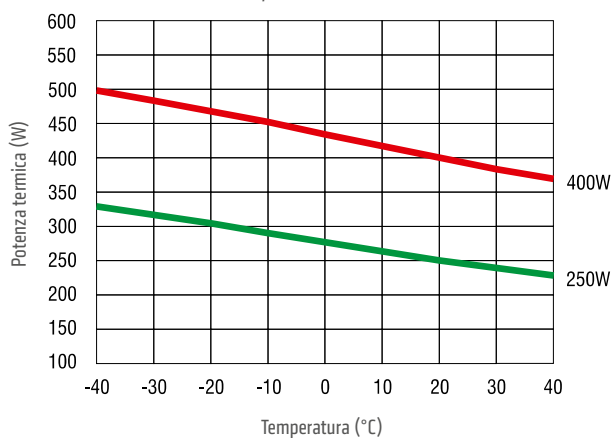
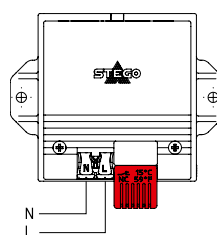

ACCESSORI

Canalizzatore di flusso per una migliore distribuzione del calore.
 Il canalizzatore di flusso d'aria è un accessorio del ventilatore di riscaldamento CSF 028. Può essere facilmente fissato sulla griglia protettiva del riscaldatore, senza l'uso di attrezzi, e devia il flusso di aria calda in uscita di 45°. Questo si traduce in una migliore distribuzione del calore all'interno del quadro. La temperatura sopra la griglia protettiva si riduce fino a 20°C (misurata ad una distanza di 100 mm sopra la griglia), rendendo obsoleto l'utilizzo di dissipatori di calore.



Cod. art.	Dimensioni ²	Plastica	Confezione	Peso (circa)
252017	85 x 85 x 12 mm	secondo UL94 V-0, nero	1 Pezzo	35 g

² montato sul ventilatore di riscaldamento.

VENTILATORE DI RISCALDAMENTO A SEMICONDUZIONE CON TERMOSTATO CR 027 | fino a 650 W



- > Riscaldatore compatto
- > Termostato integrato
- > Fissaggio con clip
- > Indicatore ottico
- > Dispositivo di controllo della temperatura

Ventilatore di riscaldamento a semiconduttore anticondensa idoneo a mantenere la temperatura sopra un determinato livello minimo nei quadri elettrici. Il ventilatore integrato assicura una temperatura uniforme. Sul regolatore di temperatura integrato è possibile impostare la temperatura desiderata.



DATI TECNICI

Elemento termico	Conduttore a freddo (PTC) - limitazione della temperatura
Dispositivo di controllo della temp.	Protezione dal surriscaldamento in caso di avaria del ventilatore, il resettaggio avviene automaticamente
Ventilatore a flusso assiale (montato su cuscinetti a sfera)	Portata vedi tabella Ciclo di vita 50.000 h a +25 °C (+77 °F)
Connessione	Morsetto bipolare 2,5 mm ² , coppia di serraggio max 0,8 Nm
Alloggiamento	Plastica UL94 V-0, grigio luminoso
Indicatore luminoso di funzionamento	Lampada
Fissaggio	Clip per guida DIN 35 mm, EN 60715
Dimensioni	100 x 128 x 165 mm
Posizione di montaggio	Verticale (con flusso dell'aria verso l'alto)
Temperatura ambiente di funzionamento/magazzinaggio	-45 ... +70 °C (-49 ... +158 °F)
Umidità ambiente di funzionamento/magazzinaggio	Max. 90 % RH (senza condensa)
Tipo di protezione/classe di protezione	IP20 / II (doppio isolamento)
Omologazioni	VDE, UL File No. E204590, EAC

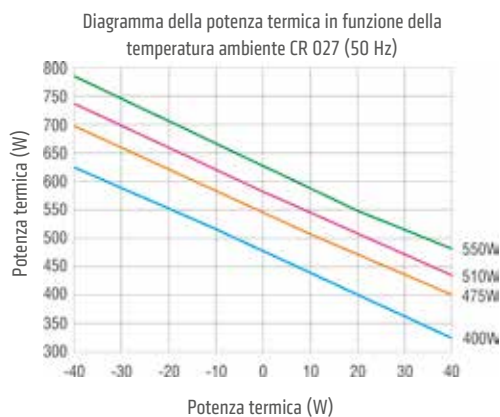
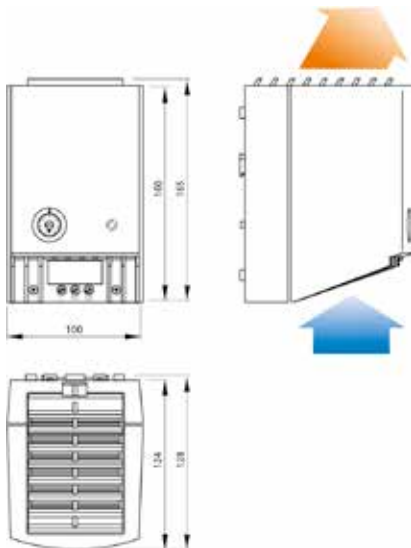

Cod. art.	Tensione nominale	Potenza termica ¹ (50 Hz)	Potenza termica ¹ (60 Hz)	Corrente di accensione max.	Fusibile di protezione T (ritardato)	Portata, soffiaggio libero	Campo di impostazione regolatore di temperatura ²	Peso (circa)
02700.0-00	AC 220 - 240 V, 50/60 Hz	475 W	550 W	11,0 A	10,0 A	35 m ³ /h	0 ... +60 °C	0,9 kg
02701.0-00	AC 220 - 240 V, 50/60 Hz	550 W	650 W	13,0 A	10,0 A	45 m ³ /h	0 ... +60 °C	1,1 kg
02700.9-00	AC 100 - 120 V, 50/60 Hz	400 W	550 W	14,0 A	10,0 A	35 m ³ /h	+32 ... +140 °F	0,9 kg
02701.9-00	AC 100 - 120 V, 50/60 Hz	510 W	650 W	15,0 A	10,0 A	45 m ³ /h	+32 ... +140 °F	1,1 kg

¹ Alla temperatura ambiente di +20 °C (+68 °F); ² Isteresi di commutazione 7 K (tolleranza ±4 K)

VENTILATORE DI RISCALDAMENTO

HVI 030 | 500 W ... 700 W

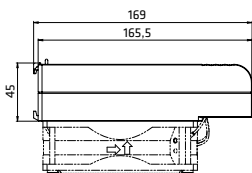
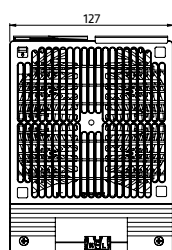

Vista: lato posteriore

Fissaggio con clip a torsione

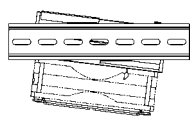

Fissaggio a vite

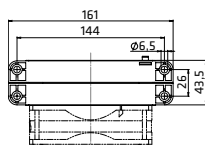

- > Compatto
- > Dispositivo di controllo della temperatura

- > Forma piatta
- > Fissaggio con clip a torsione o a vite

Questo ventilatore di riscaldamento compatto e ad alte prestazioni impedisce la formazione di condensa e di ghiaccio ed assicura una distribuzione uniforme dell'aria calda all'interno degli armadi contenenti componenti elettrici ed elettronici. Il riscaldatore può solamente essere messo in funzione se unito ad una ventola, anche se è fornibile senza. I ventilatori di riscaldamento sono disponibili con due diversi sistemi di fissaggio: a vite oppure con un nuovo sistema di fissaggio con clip a torsione; queste opzioni ne permettono una installazione facile e veloce.



DATI TECNICI

Elemento termico	Cartuccia termica ad alta potenza
Dispositivo di controllo della temperatura	Con resettaggio automatico e fusibile termico one shot per proteggere in caso di surriscaldamento per avaria della ventola
Ventilatore assiale	Non incluso nella confezione
Connessione	2 morsetti doppi a pressione per filo rigido 2,5 mm ² , conduttore flessibile (con terminale) 1,5 mm ²
Alloggiamento	Plastica UL94 V-0, nera
Fissaggio	Clip a torsione per guida DIN 35 mm, EN 60715 oppure a vite (M6), coppia di serraggio 2 Nm max., con rondella
Posizione di montaggio	Verticale (con flusso dell'aria verso l'alto)
Dimensioni	169 x 127 x 45 mm
Peso	Circa 0,7 kg
Temperatura ambiente di funzionamento	VDE: -10 ... +50 °C (+14 ... +122 °F) UL: -10 ... +40 °C (+14 ... +104 °F)
Temperatura ambiente di magazzino	-45 ... +70 °C (-49 ... +158 °F)
Umidità ambientale di funzionamento/magazzino	Max. 90 % RH (senza condensa)
Tipo di protezione/Classe di protezione	IP20 / II (doppio isolamento)
Omologazioni	VDE, UL File No. E234324, EAC
Nota	Altre potenze termiche e tensioni su richiesta



Importante! Il riscaldatore può solamente essere messo in funzione con la ventola (min. 150 m³/h). Pericolo di surriscaldamento!

Cod. art. Fissaggio con clip a torsione	Cod. art. Fissaggio a vite	Tensione nominale	Potenza termica	Fusibile di protezione T (ritardato)
03074.0-00	03074.0-01	AC 230 V, 50/60 Hz	500 W	4,0 A
03073.0-00	03073.0-01	AC 230 V, 50/60 Hz	600 W	4,0 A
03072.0-00	03072.0-01	AC 230 V, 50/60 Hz	700 W	6,3 A
03074.9-00	03074.9-01	AC 120 V, 50/60 Hz	500 W	8,0 A
03073.9-00	03073.9-01	AC 120 V, 50/60 Hz	600 W	8,0 A
03072.9-00	03072.9-01	AC 120 V, 50/60 Hz	700 W	10,0 A

VENTILATORE DI RISCALDAMENTO CON VENTOLA

HVI 030 | 500 W ... 700 W

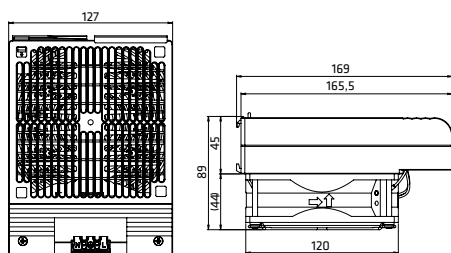

Vista: lato posteriore

Fissaggio con clip a torsione

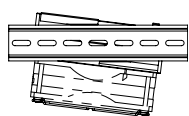

Fissaggio a vite

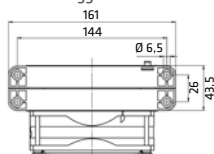

- > Compatto
- > Forma piatta
- > Elevata portata d'aria
- > Dispositivo di controllo della temperatura
- > Fissaggio con clip a torsione o a vite

Questo ventilatore di riscaldamento compatto e ad alte prestazioni impedisce la formazione di condensa e di ghiaccio ed assicura una distribuzione uniforme dell'aria calda all'interno degli armadi contenenti componenti elettrici ed elettronici. Il riscaldatore può solamente essere messo in funzione se unito ad una ventola, anche se è fornibile senza. I ventilatori di riscaldamento sono disponibili con due diversi sistemi di fissaggio: a vite oppure con un nuovo sistema di fissaggio con clip a torsione; queste opzioni ne permettono una installazione facile e veloce.



DATI TECNICI

Elemento termico	Cartuccia termica ad alta potenza
Dispositivo di controllo della temperatura	Con resettaggio automatico e fusibile termico one shot per proteggere in caso di surriscaldamento per avaria della ventola
Ventilatore a flusso assiale, montato su cuscinetti a sfera	Portata 150 m ³ /h, soffiaggio libero Ciclo di vita 50.000 h a +25 °C (+77 °F)
Connessione	3 morsetti doppi a pressione per filo rigido 2,5 mm ² , conduttore flessibile (con terminale) 1,5 mm ²
Alloggiamento	Plastica UL94 V-0, nera
Fissaggio	Clip a torsione per guida DIN 35 mm, EN 60715 oppure a vite (M6), coppia di serraggio 2 Nm max., con rondella
Posizione di montaggio	Verticale (con flusso dell'aria verso l'alto)
Dimensioni	169 x 127 x 89 mm
Peso	Circa 1,3 kg
Temperatura ambiente di funzionamento	VDE: -10 ... +50 °C (+14 ... +122 °F) UL: -10 ... +40 °C (+14 ... +104 °F)
Temperatura ambiente di magazzino	-45 ... +70 °C (-49 ... +158 °F)
Umidità ambientale di funzionamento/magazzino	Max. 90 % RH (senza condensa)
Tipo di protezione/Classe di protezione	IP20 /riscaldatore: II (doppio isolamento); ventola: I (protezione a terra)
Omologazioni	VDE, UL File No. E234324, EAC
Nota	Altre potenze termiche e tensioni su richiesta



Importante! Il riscaldatore può solamente essere messo in funzione con la ventola (min. 150 m³/h). Pericolo di surriscaldamento!

Cod. art. Fissaggio con clip a torsione	Cod. art. Fissaggio a vite	Tensione nominale	Potenza termica	Fusibile di protezione T (ritardato)
03084.0-00	03084.0-01	AC 230 V, 50/60 Hz	500 W	4,0 A
03083.0-00	03083.0-01	AC 230 V, 50/60 Hz	600 W	4,0 A
03082.0-00	03082.0-01	AC 230 V, 50/60 Hz	700 W	6,3 A
03084.9-00	03084.9-01	AC 120 V, 50/60 Hz	500 W	8,0 A
03083.9-00	03083.9-01	AC 120 V, 50/60 Hz	600 W	8,0 A
03082.9-00	03082.9-01	AC 120 V, 50/60 Hz	700 W	10,0 A

VENTILATORE DI RISCALDAMENTO COMPATTO CON TERMOSTATO O IGROSTATO CR 030 | 950 W



- > Forma compatta
- > Isolamento di protezione
- > Termostato o igrostatato integrato

- > Dispositivo di controllo della temperatura

Ventilatore di riscaldamento anticondensa ad alte prestazioni per la termoregolazione uniforme di quadri elettrici ed alloggiamenti contenenti unità elettriche / elettroniche. La scatola di plastica offre un doppio isolamento di protezione ed evita il contatto con la superficie ad alta temperatura. Il ventilatore di riscaldamento è disponibile con regolatore di temperatura integrato o con igrostatato impostato su un valore fisso. Questo prodotto è stato realizzato per essere posizionato nella parte bassa dell'armadio ed è idoneo all'installazione a parete. Per l'installazione a parete è raccomandato il ventilatore di riscaldamento serie CR 130.



DATI TECNICI

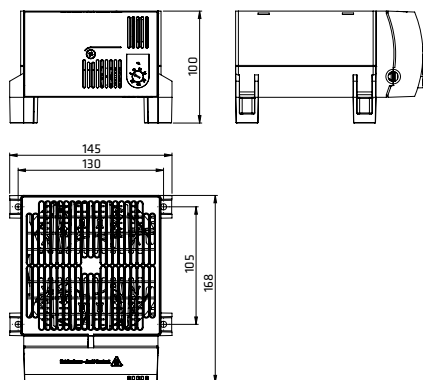

Elemento termico	Cartuccia termica di alta potenza
Dispositivo di controllo della temp.	Protezione dal surriscaldamento in caso di avaria del ventilatore, il resettaggio avviene automaticamente
Radiatore	Profilo di alluminio, anodizzato
Ventilatore a flusso assiale (montato su cuscinetti a sfera)	Portata 160 m ³ /h, soffiaggio libero Ciclo di vita 50.000 h a +25 °C (+77 °F)
Connessione	Morsetto bipolare 2,5 mm ² con dispositivo antitrazione, coppia di serraggio max 0,8 Nm
Alloggiamento	Plastica UL94 V-0, nera
Fissaggio	Fissaggio a vite (M5)
Posizione di montaggio	Verticale (con flusso dell'aria verso l'alto)
Dimensioni	168 x 145 x 100 mm
Peso	Circa 1,4 kg
Temperatura ambiente di funzionamento ¹ /magazzinaggio	-45 ... +70 °C (-49 ... +158 °F)
Umidità ambientale di funzionamento/magazzinaggio	Max. 90 % RH (senza condensa)
Tipo di protezione/classe di protezione	IP20/II (doppio isolamento)
Nota	Altre potenze termiche > 200 W su richiesta

¹ Temperatura di funzionamento nelle versioni con igrostatato integrato: 0 ... +60 °C (+32 ... +140 °F)

Schema di collegamento

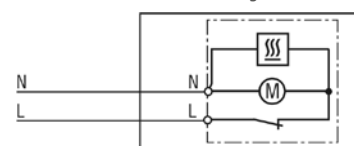

Cod. art.	Modello	Tensione nominale	Potenza termica	Fusibile di protezione T (ritardato)	Campo di regolazione ²	Omologazioni		
03051.0-00	Riscaldatore con termostato	AC 230 V, 50/60 Hz	950 W	6,3 A	0 ... +60 °C	VDE	UL File No. E234324	EAC
03051.0-02	Riscaldatore con igrostatato	AC 230 V, 50/60 Hz	950 W	6,3 A	Umidità relativa 65 %, impostazione fissa	VDE	UL File No. E234324	EAC
03059.9-00	Riscaldatore con termostato	AC 120 V, 50/60 Hz	950 W	10,0 A	+32 ... +140 °F	-	UL File No. E234324	EAC

² Isteresi di commutazione 7 K (tolleranza ±4 K)

VENTILATORE DI RISCALDAMENTO COMPATTO CON TERMOSTATO O IGROSTATO CR 130 | 950 W



- > Forma compatta
- > Isolamento di protezione
- > Termostato o igrostatato integrato

- > Fissaggio con clip o viti

Ventilatore di riscaldamento anticondensa ad alte prestazioni per la termoregolazione uniforme di quadri elettrici ed alloggiamenti contenenti unità elettriche / elettroniche. La scatola di plastica offre un doppio isolamento di protezione ed evita il contatto con la superficie ad alta temperatura. Il ventilatore di riscaldamento è disponibile con regolatore di temperatura integrato o con igrostatato impostato su un valore fisso. Questo prodotto è stato realizzato per essere fissato su parete. Per l'installazione nella parte bassa dell'armadio è consigliato l'utilizzo del ventilatore di riscaldamento serie CR 030.



DATI TECNICI

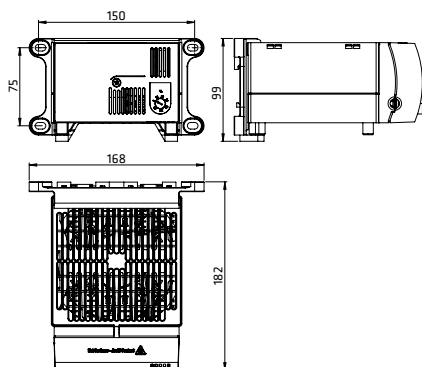

Elemento termico	Cartuccia termica di alta potenza
Dispositivo di controllo della temp.	Protezione dal surriscaldamento in caso di avaria del ventilatore, il resettaggio avviene automaticamente
Radiatore	Profilo di alluminio, anodizzato
Ventilatore a flusso assiale (montato su cuscinetti a sfera)	Portata 160 m ³ /h, soffiaggio libero Ciclo di vita 50.000 h a +25 °C (+77 °F)
Connessione	Morsetto bipolare max. 2,5 mm ² con dispositivo antitrazione, coppia di serraggio max. 0,8 Nm
Alloggiamento	Plastica UL94 V-0, nera
Fissaggio	Clip per guida DIN 35 mm, EN 60715 oppure a vite (M6)
Posizione di montaggio	Verticale (con flusso dell'aria verso l'alto)
Dimensioni	182 x 168 x 99 mm
Peso	Circa 1,5 kg
Temperatura ambiente di funzionamento ¹ /magazzinaggio	-45 ... +70 °C (-49 ... +158 °F)
Umidità ambientale di funzionamento/magazzinaggio	Max. 90 % RH (senza condensa)
Tipo di protezione/classe di protezione	IP20/II (doppio isolamento)
Nota	Altre potenze termiche > 200 W su richiesta

¹ Temperatura di funzionamento nelle versioni con igrostatato integrato: 0 ... +60 °C (+32 ... +140 °F)

Schema di collegamento

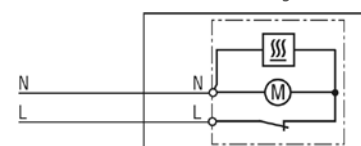

Cod. art.	Modello	Tensione nominale	Potenza termica	Fusibile di protezione T (ritardato)	Campo di regolazione ²	Omologazioni		
						VDE	UL File No.	EAC
13051.0-00	Riscaldatore con termostato	AC 230 V, 50/60 Hz	950 W	6,3 A	0 ... +60 °C	VDE	UL File No. E234324	EAC
13051.0-02	Riscaldatore con igrostatato	AC 230 V, 50/60 Hz	950 W	6,3 A	Umidità relativa 65 %, impostazione fissa	VDE	UL File No. E234324	EAC
13059.9-00	Riscaldatore con termostato	AC 120 V, 50/60 Hz	950 W	10,0 A	+32 ... +140 °F	-	UL File No. E234324	EAC

² Isteresi di commutazione 7 K (tolleranza ±4 K)

VENTILATORE DI RISCALDAMENTO A SEMICONDUOTTORE AD ALTE PRESTAZIONI CS 032 / CSF 032 | 1.000 W



Ventilatore di riscaldamento CS 032



Ventilatore di riscaldamento CSF 032 con termostato

- > Forma sottile e compatta
- > Elevata potenza termica
- > Isolamento di protezione

- > Con o senza termostato
- > Connessione veloce

Questo ventilatore di riscaldamento compatto ad alte prestazioni evita la formazione di condensa e di ghiaccio e provvede a termoregolare in modo uniforme l'interno di quadri elettrici contenenti componenti elettrici / elettronici. Il contenitore in plastica garantisce il doppio isolamento ed evita il contatto diretto con la superficie dell'elemento termico. Due morsetti a vite sulla parte frontale del CS 032 permettono un facile collegamento con un termostato esterno. Il CSF 032 è invece dotato di un termostato integrato a regolazione fissa. Entrambi i modelli sono predisposti per il fissaggio a parete. Su richiesta è disponibile una versione per il fissaggio sulla base dell'armadio.



DATI TECNICI

Elemento termico	Conduttore a freddo (PTC) – limitazione della temperatura
Temperatura della superficie	Max. +80 °C (+176 °F), eccetto sulla griglia protettiva, a +20 °C (+68 °F) di temperatura ambiente
Dispositivo di controllo della temp.	Protezione dal surriscaldamento in caso di avaria della ventola, il resettaggio avviene automaticamente
Ventilatore a flusso assiale	Portata 63 m ³ /h, soffiaggio libero ciclo di vita 70.000 h a +25 °C (+77 °F)
Connessione	Connettore a spina maschio secondo IEC320 C18
Alloggiamento	Plastica UL94 V-0, nera
Fissaggio	Clip per guida DIN 35 mm, EN 60715 oppure a vite (M5), coppia di serraggio 2 Nm max.
Posizione di montaggio	Verticale (con flusso dell'aria verso l'alto)
Dimensioni	152,5 x 88 x 66 mm
Peso	Circa. 0,5 kg
Temperatura ambiente di funzionamento/magazzinaggio	-40 ... +60 °C (-40 ... +140 °F) / -40 ... +70 °C (-40 ... +158 °F)
Umidità ambientale di funzionamento/magazzinaggio	Max. 90 % RH (senza condensa)
Tipo di protezione/classe di prot.	IP20/II (doppio isolamento)
Omologazioni	VDE, UL File No. E234324, EAC

Nota importante: Gli accessori per il collegamento (cavi e connettori) non sono inclusi. Queste parti devono essere ordinate separatamente. Vedere la lista degli accessori sulla pagina seguente.

VENTILATORE DI RISCALDAMENTO CS 032 (SENZA TERMOSTATO)

Cod. art. fissaggio con clip	Cod. art. fissaggio a vite	Tensione nominale	Potenza termica ¹	Corrente di accensione max.
03209.0-00	03209.0-01	AC 220 – 240 V, 50/60 Hz	1.000 W	12,0 A
03209.9-00	03209.9-01	AC 100 – 120 V, 50/60 Hz	1.000 W	18,0 A

VENTILATORE DI RISCALDAMENTO CSF 032 (CON TERMOSTATO)

Cod. art. fissaggio con clip	Cod. art. fissaggio a vite	Tensione nominale	Potenza termica ¹	Corrente di accensione max.	Temperatura di spegnimento ²	Temperatura di accensione ²
03201.0-00	03201.0-01	AC 220 – 240 V, 50/60 Hz	1.000 W	12,0 A	+25 °C (+77 °F)	+15 °C (+59 °F)
03202.0-00	03202.0-01	AC 220 – 240 V, 50/60 Hz	1.000 W	12,0 A	+15 °C (+59 °F)	+5 °C (+41 °F)
03201.9-00	03201.9-01	AC 100 – 120 V, 50/60 Hz	1.000 W	18,0 A	+25 °C (+77 °F)	+15 °C (+59 °F)
03202.9-00	03202.9-01	AC 100 – 120 V, 50/60 Hz	1.000 W	18,0 A	+15 °C (+59 °F)	+5 °C (+41 °F)

¹ a +25 °C (+77 °F) temperatura ambiente; ² tolleranza ±5 K

Nota: altre temperature di spegnimento e di accensione su richiesta.

VISTA: LATO POSTERIORE

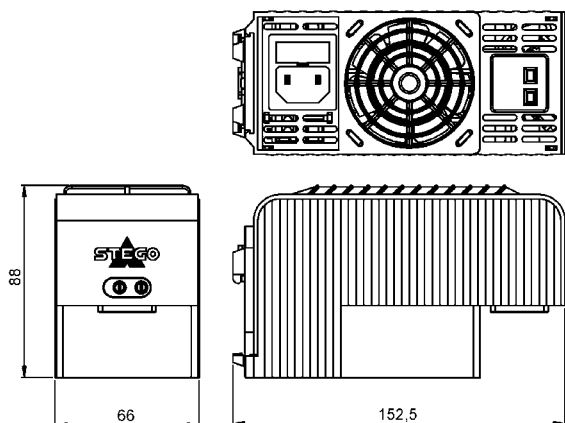

Ventilatore di riscaldamento CS 032

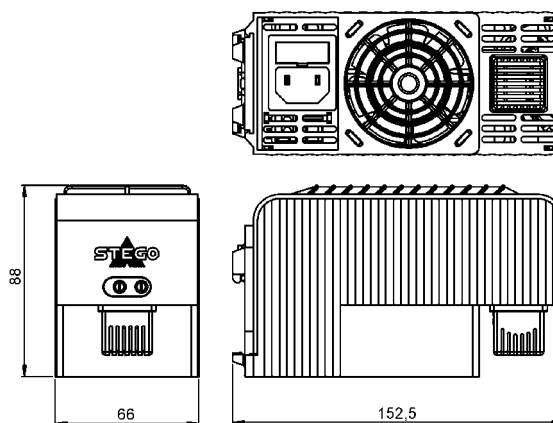

Ventilatore di riscaldamento CSF 032 con termostato

Diagramma della potenza termica in funzione della temperatura ambiente

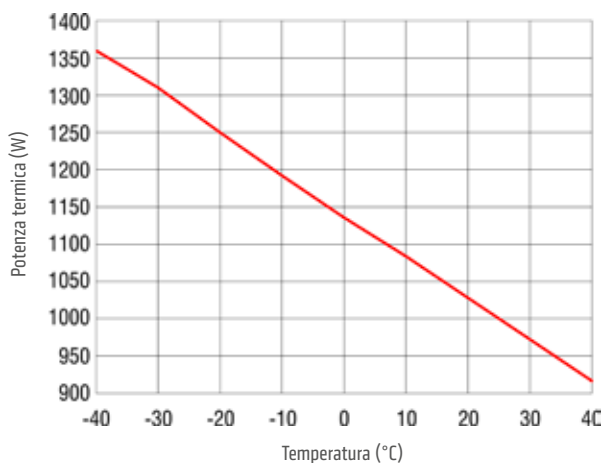

Vista: lato posteriore

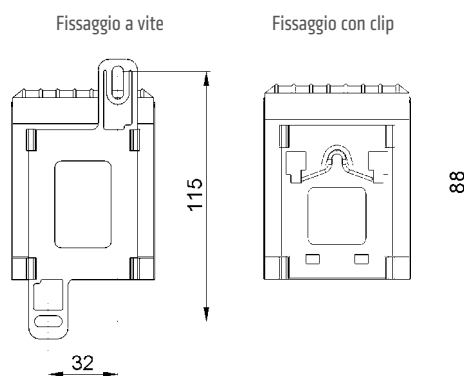

ACCESSORI

Cavo di connessione con spina femmina secondo IEC320 C17

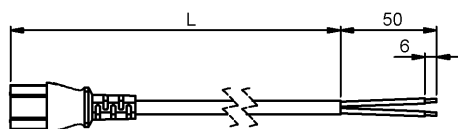

Cod. art.	Lunghezza (L)
244379	1,0 m
244380	2,0 m

Molletta di ritenuta



Foto: Molletta di ritenuta cod. art. 237009 montata

Cod. art.	Nota
237009	Idonea per spina femmina montata su cavo di connessione cod. art. 244379 e 244380

VENTILATORE DI RISCALDAMENTO COMPATTO A SEMICONDUCTORE AD ALTE PRESTAZIONI CS 030 | 1.200 W



- > Forma compatta
- > Alta potenza termica

- > Isolamento di protezione
- > Termostato integrato (opzionale)

Questo ventilatore di riscaldamento compatto ad alte prestazioni evita la formazione di condensa e provvede a termoregolare in modo uniforme l'interno dei quadri elettrici contenenti componenti elettrici / elettronici. Il contenitore in plastica garantisce il doppio isolamento ed evita il contatto diretto con la superficie dell'elemento termico. Il ventilatore di riscaldamento è disponibile in versioni col termostato integrato per il controllo della temperatura. La Serie CS 030 è stata progettata per l'installazione sulla base del quadro. Per il fissaggio a parete è consigliata la Serie CS 130.



DATI TECNICI

Elemento termico	Conduttore a freddo (PTC) - limitazione della temperatura
Dispositivo di controllo della temp.	Protezione dal surriscaldamento in caso di avaria del ventilatore, il resettaggio avviene automaticamente
Ventilatore a flusso assiale (montato su cuscinetti a sfera)	Portata 160 m ³ /h, soffiaggio libero Ciclo di vita 50.000 h a +25 °C (+77 °F)
Connessione	Morsetto bipolare max. 2,5 mm ² con dispositivo antitrazione, coppia di serraggio max. 0,8 Nm
Alloggiamento	Plastica UL94 V-0, nera
Fissaggio	Fissaggio a vite (M5)
Posizione di montaggio	Verticale (con flusso dell'aria verso l'alto)
Dimensioni	168 x 145 x 120 mm
Peso	Circa 1,2 kg
Temperatura ambiente di funzionamento/magazzinaggio	-45 ... +70 °C (-49 ... +158 °F)
Umidità ambientale di funzionamento/magazzinaggio	Max. 90 % RH (senza condensa)
Tipo di protezione/classe di protezione	IP20 / II (doppio isolamento)

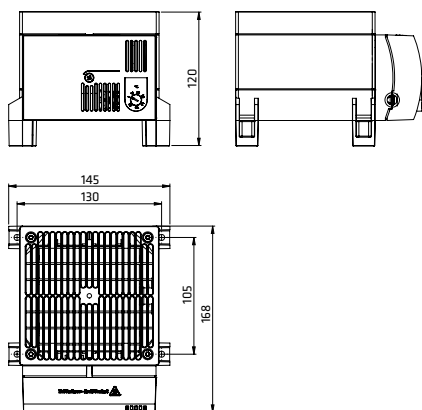

Schema di collegamento



Diagramma della potenza termica in funzione della temperatura ambiente CS 030



Cod. art.	Modello	Tensione nominale	Potenza termica ¹	Corrente di accensione max.	Fusibile di protezione T (ritardato)	Campo di regolazione ²	Omologazioni		
03060.0-00	Riscaldatore con termostato integrato	AC 230 V, 50/60 Hz	1.200 W	13,0 A	10,0 A	0 ... +60 °C	VDE	UL File No. E150057 ³	EAC
03060.0-01	Riscaldatore senza termostato	AC 230 V, 50/60 Hz	1.200 W	13,0 A	10,0 A	-	VDE	UL File No. E150057 ³	EAC
03060.9-00	Riscaldatore con termostato integrato	AC 120 V, 50/60 Hz	1.200 W	16,0 A	16,0 A	+32 ... +140 °F	-	UL File No. E150057 ³	EAC
03060.9-01	Riscaldatore senza termostato	AC 120 V, 50/60 Hz	1.200 W	16,0 A	16,0 A	-	-	UL File No. E150057 ³	EAC

¹ a +20 °C (+68 °F) temperatura ambiente; ² Isteresi di commutazione 7 K (tolleranza ±4 K); ³ secondo norma UL 508A, NITW File su richiesta

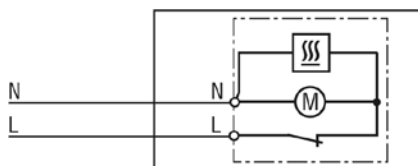
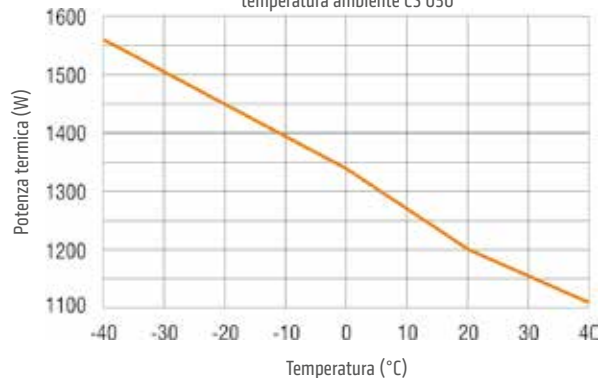
VENTILATORE DI RISCALDAMENTO COMPATTO A SEMICONDOTTORE AD ALTE PRESTAZIONI CS 130 | 1.200 W



- > Forma compatta
- > Alta potenza termica
- > Isolamento di protezione

- > Termostato integrato (opzionale)
- > Fissaggio a vite o con clip per guida DIN

Questo ventilatore di riscaldamento compatto ad alte prestazioni evita la formazione di condensa e provvede a termoregolare in modo uniforme l'interno dei quadri elettrici contenenti componenti elettrici / elettronici. Il contenitore in plastica garantisce il doppio isolamento ed evita il contatto diretto con la superficie dell'elemento termico. Il ventilatore di riscaldamento è disponibile in versioni col termostato integrato per il controllo della temperatura. La Serie CS 130 è stata progettata per il fissaggio a parete. Per l'installazione sulla base del quadro è consigliata la Serie CS 030.



DATA TECNICI

Elemento termico	Conduttore a freddo (PTC) - limitazione della temperatura
Dispositivo di controllo della temp.	Protezione dal surriscaldamento in caso di avaria del ventilatore, il resettaggio avviene automaticamente
Ventilatore a flusso assiale (montato su cuscinetti a sfera)	Portata 160 m ³ /h, soffiaggio libero Ciclo di vita 50.000 h a +25 °C (+77 °F)
Connessione	Morsetto bipolare max. 2,5 mm ² con dispositivo antitrazione, coppia di serraggio max. 0,8 Nm
Alloggiamento	Plastica UL94 V-0, nera
Fissaggio	Clip per guida DIN 35 mm, EN 60715 oppure a vite (M6)
Posizione di montaggio	Verticale (con flusso dell'aria verso l'alto)
Dimensioni	182 x 168 x 120 mm
Peso	Circa 1,3 kg
Temperatura ambiente di funzionamento/magazzinaggio	-45 ... +70 °C (-49 ... +158 °F)
Umidità ambientale di funzionamento/magazzinaggio	Max. 90 % RH (senza condensa)
Tipo di protezione/classe di protezione	IP20 / II (doppio isolamento)

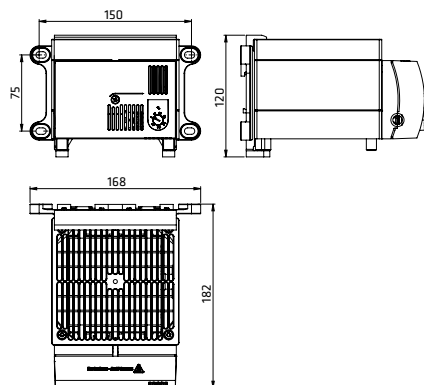

Schema di collegamento



Diagramma della potenza termica in funzione della temperatura ambiente CS 130



Cod. art.	Modello	Tensione nominale	Potenza termica ¹	Corrente di accensione max.	Fusibile di protezione T (ritardato)	Campo di regolazione ²	Omologazioni		
13060.0-00	Riscaldatore con termostato integrato	AC 230 V, 50/60 Hz	1.200 W	13,0 A	10,0 A	0 ... +60 °C	VDE	UL File No. E150057 ³	EAC
13060.0-01	Riscaldatore senza termostato	AC 230 V, 50/60 Hz	1.200 W	13,0 A	10,0 A	-	VDE	UL File No. E150057 ³	EAC
13060.9-00	Riscaldatore con termostato integrato	AC 120 V, 50/60 Hz	1.200 W	16,0 A	16,0 A	+32 ... +140 °F	-	UL File No. E150057 ³	EAC
13060.9-01	Riscaldatore senza termostato	AC 120 V, 50/60 Hz	1.200 W	16,0 A	16,0 A	-	-	UL File No. E150057 ³	EAC

¹ a +20 °C (+68 °F) temperatura ambiente; ² Isteresi di commutazione 7 K (tolleranza ±4 K); ³ secondo norma UL 508A, NITW File su richiesta

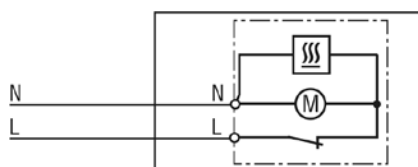
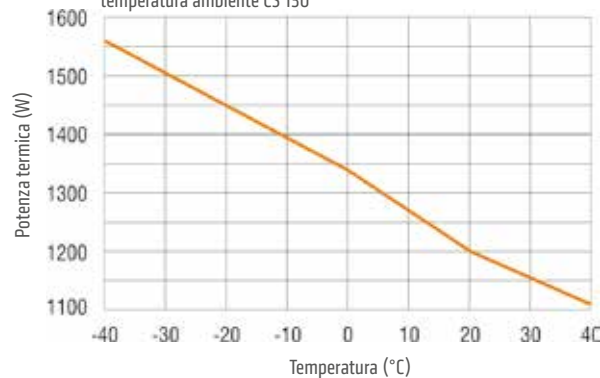
VENTILATORE DI RISCALDAMENTO COMPATTO CON TERMOSTATO O IGROSTATO DCR 030 | DC 24 V, DC 56 V – 200 W ... 800 W



- > Riscaldatore DC ad alte prestazioni
- > Termostato o igrostatato integrato (opzionale)
- > Isteresi ridotta
- > Relé di comando integrato
- > Fissaggio a vite
- > Indicatore ottico di funzionamento (LED)

Il ventilatore di riscaldamento compatto ad alte prestazioni previene la formazione di condensa e brina garantendo una distribuzione omogenea dell'aria all'interno del quadro elettrico. Il riscaldatore è disponibile con termostato elettronico integrato o igrostatato elettronico integrato. La versione con termostato è disponibile con sensore interno od esterno, la versione con igrostatato dispone di sensore esterno. Il sensore può essere facilmente posizionato in qualsiasi punto dell'armadio, per misurazioni precise di temperatura ed umidità. Il DCR 030 è stato progettato come unità stazionaria da base quadro. Per il fissaggio a parete raccomandiamo il riscaldatore DCR 130.



DATI TECNICI

Elemento termico	Cartuccia termica di alta potenza
Dispositivo di controllo della temp.	Protezione dal surriscaldamento in caso di avaria del ventilatore, il resettaggio avviene automaticamente
Radiatore	Profilo di alluminio, anodizzato
Ventilatore a flusso assiale (montato su cuscinetti a sfera)	Portata 160 m ³ /h, soffiaggio libero Ciclo di vita 50.000 h a +25 °C (+77 °F)
Connessione	Morsetto a pressione a 2 poli per conduttore flessibile (con terminale) ¹ 1,5 mm ² (AWG 16); max. 2,5 mm ² (AWG 12)
Alloggiamento	Plastica UL94 V-0, nera
Fissaggio	Fissaggio tramite vite (M5) e rondelle, coppia di serraggio max. 2 Nm
Posizione di montaggio	Verticale (con flusso dell'aria verso l'alto)
Dimensioni	166 x 145 x 100 mm
Peso	Circa 1,3 kg
Temp. ambiente di funzionamento	-20 °C ... +75 °C (-4 °F ... +167 °F)
Temp. ambiente di magazzino	-40 °C ... +80 °C (-40 °F ... +176 °F)
Umidità ambientale di funzionamento/magazzino	Max. 90 % RH (senza condensa)
Tipo di protezione/classe di protezione	IP20 / II (doppio isolamento)
Omologazioni	VDE, UL File No. E234324, EAC
Nota	Altre versioni (potenze e range di regolazione differenti, DC 48 V) disponibili su richiesta

¹ Per la connessione con cavi flessibili devono essere utilizzati i terminali a boccola.

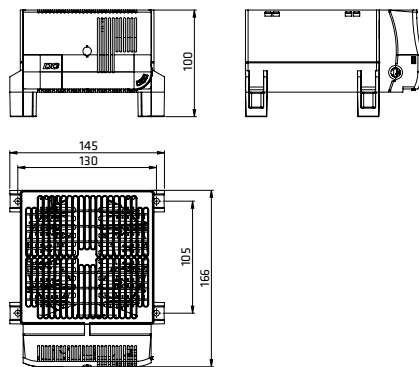

Schema di collegamento

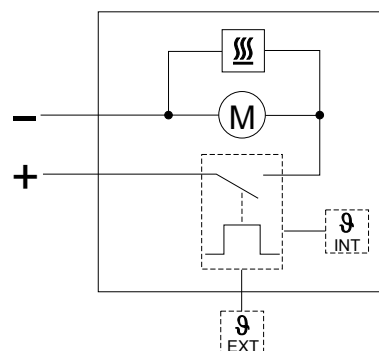

Cod. art.	Modello	Tensione nominale	Potenza termica	Fusibile di protezione T (ritardato) consigliato	Campo di regolazione ³ temperatura/umidità
03092.1-12	Riscaldatore ventilato con termostato integrato e sensore interno della temperatura	DC 24 V	200 W	25,0 A	-20 °C ... +40 °C
03092.1-13	Riscaldatore ventilato con termostato integrato e connettore per sensore esterno di temperatura ²	DC 24 V	200 W	25,0 A	-20 °C ... +40 °C
03097.3-12	Riscaldatore ventilato con termostato integrato e sensore interno della temperatura	DC 56 V	800 W	25,0 A	-20 °C ... +40 °C
03097.3-13	Riscaldatore ventilato con termostato integrato e connettore per sensore esterno di temperatura	DC 56 V	800 W	25,0 A	-20 °C ... +40 °C
03092.1-03	Riscaldatore ventilato con igrostatato integrato e connettore per sensore esterno di umidità ²	DC 24 V	200 W	25,0 A	Umidità relativa 40 % ... 90 % RH
03095.3-03	Riscaldatore ventilato con igrostatato integrato e connettore per sensore esterno di umidità ²	DC 56 V	600 W	25,0 A	Umidità relativa 40 % ... 90 % RH

² Il sensore esterno deve essere ordinato separatamente.

³ Isteresi temperatura: 3 K (tolleranza ± 1 K) a +25 °C (+77 °F), 50 % RH; isteresi umidità: 4 % RH (tolleranza ± 1 %) a +25 °C (+77 °F), 50 % RH.

ACCESSORI

Il sensore esterno non è incluso nella confezione del DCR 030, deve essere ordinato separatamente.

SENSORE ESTERNO

Il sensore esterno può essere facilmente posizionato in qualsiasi punto all'interno dell'armadio per misurazioni precise di temperatura ed umidità.

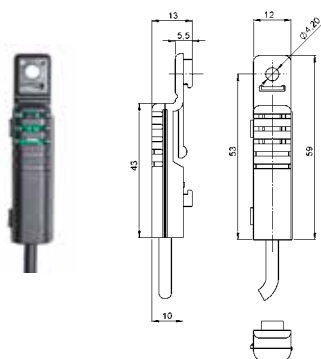

Cod. art.	Lunghezza
267071	1 m
267072	2 m
267126	3 m

VENTILATORE DI RISCALDAMENTO COMPATTO CON TERMOSTATO O IGROSTATO DCR 130 | DC 24 V, DC 56 V - 200 W ... 800 W



- > Riscaldatore DC ad alte prestazioni
- > Termostato o igrostatato integrato (opzionale)
- > Isteresi ridotta
- > Relé di comando integrato
- > Fissaggio con clip o viti
- > Indicatore ottico di funzionamento (LED)

Il ventilatore di riscaldamento compatto ad alte prestazioni previene la formazione di condensa e brina garantendo una distribuzione omogenea dell'aria all'interno del quadro elettrico. Il riscaldatore è disponibile con termostato elettronico o con igrostatato elettronico integrato. La versione con termostato è disponibile con sensore interno od esterno, la versione con igrostatato dispone di sensore esterno. Il sensore può essere facilmente posizionato in qualsiasi punto dell'armadio, per misurazioni precise di temperatura ed umidità. Il DCR 130 è stato progettato per il fissaggio a parete. Per il fissaggio a pavimento raccomandiamo il riscaldatore DCR 030.



DATI TECNICI

Elemento termico	Cartuccia termica di alta potenza
Dispositivo di controllo della temp.	Protezione dal surriscaldamento in caso di avaria del ventilatore, il resettaggio avviene automaticamente
Radiatore	Profilo di alluminio, anodizzato
Ventilatore a flusso assiale (montato su cuscinetti a sfera)	Portata 160 m ³ /h, soffiaggio libero Ciclo di vita 50.000 h a +25 °C (+77 °F)
Connessione	Morsetto a pressione a 2 poli per conduttore flessibile (con terminale) ¹ 1,5 mm ² (AWG 16); max. 2,5 mm ² (AWG 12)
Alloggiamento	Plastica UL94 V-0, nera
Fissaggio	Clip per guida DIN 35 mm, EN 60715 o fissaggio a vite (M6) con rondella (coppia di serraggio max. 2 Nm)
Posizione di montaggio	Verticale (con flusso dell'aria verso l'alto)
Dimensioni	179 x 168 x 99 mm
Peso	Circa 1,3 kg
Temp. ambiente di funzionamento	-20 °C ... +75 °C (-4 °F ... +167 °F)
Temp. ambiente di magazzino	-40 °C ... +80 °C (-40 °F ... +176 °F)
Umidità ambientale di funzionamento/magazzino	Max. 90 % RH (senza condensa)
Tipo di protezione/classe di protezione	IP20 / II (doppio isolamento)
Omologazioni	VDE, UL File No. E234324, EAC
Nota	Altre versioni (potenze e range di regolazione differenti, DC 48 V) disponibili su richiesta

¹ Per la connessione con cavi flessibili devono essere utilizzati i terminali a boccola.

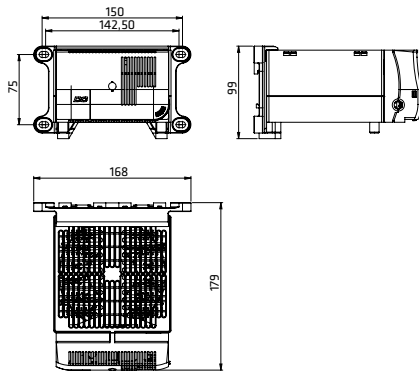

Schema di collegamento

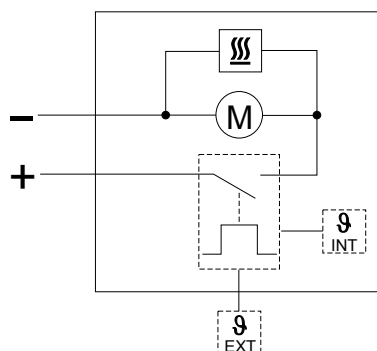

Cod. art.	Modello	Tensione nominale	Potenza termica	Fusibile di protezione T (ritardato) consigliato	Campo di regolazione ³ temperatura/umidità
13092.1-12	Riscaldatore ventilato con termostato integrato e sensore interno della temperatura	DC 24 V	200 W	25,0 A	-20 °C ... +40 °C
13092.1-13	Riscaldatore ventilato con termostato integrato e connettore per sensore esterno di temperatura ²	DC 24 V	200 W	25,0 A	-20 °C ... +40 °C
13097.3-12	Riscaldatore ventilato con termostato integrato e sensore interno della temperatura	DC 56 V	800 W	25,0 A	-20 °C ... +40 °C
13097.3-13	Riscaldatore ventilato con termostato integrato e connettore per sensore esterno di temperatura	DC 56 V	800 W	25,0 A	-20 °C ... +40 °C
13092.1-03	Riscaldatore ventilato con igrostatato integrato e connettore per sensore esterno di umidità ²	DC 24 V	200 W	25,0 A	Umidità relativa 40 % ... 90 % RH
13095.3-03	Riscaldatore ventilato con igrostatato integrato e connettore per sensore esterno di umidità ²	DC 56 V	600 W	25,0 A	Umidità relativa 40 % ... 90 % RH

² Il sensore esterno deve essere ordinato separatamente.

³ Isteresi temperatura: 3 K (tolleranza ± 1 K) a +25 °C (+77 °F), 50 % RH; isteresi umidità: 4 % RH (tolleranza ± 1 %) a +25 °C (+77 °F), 50 % RH.

ACCESSORI

Il sensore esterno non è incluso nella confezione del DCR 130, deve essere ordinato separatamente.

SENSORE ESTERNO

Il sensore esterno può essere facilmente posizionato in qualsiasi punto all'interno dell'armadio per misurazioni precise di temperatura ed umidità.

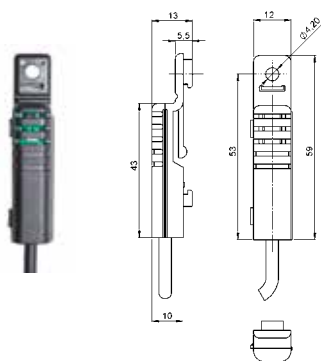

Cod. art.	Lunghezza
267071	1 m
267072	2 m
267126	3 m



VENTILAZIONE

PROTEZIONE CONTRO IL SURRISCALDAMENTO

Per proteggere le installazioni da temperature troppo elevate i ventilatori con filtro della STEGO assicurano un efficiente raffreddamento tramite la circolazione dell'aria.

TECNOLOGIA DI VENTILAZIONE INNOVATIVA PER ARMADI: I VENTILATORI CON FILTRO PLUS FAFFREDDANO CON UN "PLUS" DI ARIA

L'ottimizzazione dello spazio è molto importante nei sistemi con componenti elettrici o elettronici. I quadri elettrici stanno diventando sempre più sofisticati e con una elevata densità di componenti, per questo le alte temperature possono causare malfunzionamenti, se non correttamente dissipate. Con i nuovi ventilatori con filtro Plus di STEGO e la loro innovativa tecnologia con air-flap per l'uscita dell'aria sarete sicuri che i componenti sensibili, in ogni tipo di applicazione, saranno protetti contro surriscaldamenti e malfunzionamenti.

➤ NUOVA TECNOLOGIA DI USCITA TRAMITE AIR-FLAP PER UN MAGGIORE FLUSSO D'ARIA



La nuova tecnologia air-flap elimina la necessità del filtro per l'aria in uscita, aumentando considerevolmente il flusso d'aria. In questo modo il raffreddamento del quadro risulta molto più efficace. Un altro vantaggio: se il ventilatore non è in uso i flap rimangono abbassati impedendo alla polvere di entrare nell'armadio.

➤ UN SOLO PANNO FILTRO: RISPARMIO ASSICURATO

A differenza dei sistemi convenzionali, Il Ventilatore con filtro Plus necessita di un solo pannello filtro. Questo riduce considerevolmente sia i tempi che i costi di manutenzione.

➤ SICURO E STABILE: MONTAGGIO FACILITATO CON DISPOSITIVO DI BLOCCAGGIO RAPIDO



Il Ventilatore con filtro Plus è installabile dall'esterno del quadro senza l'utilizzo di attrezzi grazie al suo pratico dispositivo di bloccaggio rapido costituito da ganci a cricchetto integrati. Oltre alla sua semplicità, questo sistema ha il vantaggio di dare un immediato feedback acustico all'installatore, in quanto udirà uno scatto quando il dispositivo sarà installato in sicurezza. Questo sistema è adatto per pareti con spessore da 1 a 4 mm.

➤ IP54 | UL TYPE 12 | NEMA 12 PROTEZIONE DA POLVERE E SCHIZZI

Il nuovo Ventilatore con filtro Plus protegge i quadri elettrici da polvere e spruzzi. Prova ne sono i test superati con successo presso agenzie di certificazione indipendenti quali VDE e Underwriters Laboratories (UL).

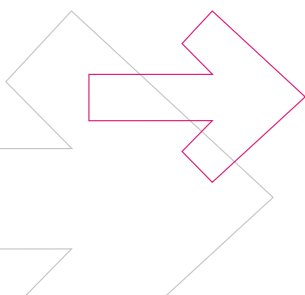

„IN“ O „OUT“

MAGGIOR FLUSSO D'ARIA IN OGNI CASO

Con la sua tecnologia esclusiva, il Ventilatore con filtro Plus, fornisce una migliore circolazione dell'aria ed un flusso d'aria considerevolmente aumentato. Il risultato è un notevole aumento dell'aria fredda indirizzata all'interno del quadro e, allo stesso tempo, l'aria calda generata dal calore dissipato dai componenti installati viene espulsa all'esterno in modo più rapido ed efficace.

Il Ventilatore con filtro Plus è disponibile in due sistemi ad alte prestazioni, in modo da garantire la giusta combinazione per ogni vostra esigenza.



SISTEMA FPI FLUSSO D'ARIA „IN“

Questa è la soluzione più comune: un ventilatore con filtro è installato nella parte inferiore dell'armadio e aspira aria dall'esterno. L'aria sale, raffreddando l'interno e spingendo l'aria calda verso l'uscita. L'uscita dall'aria ora opererà in modo più efficace grazie alla nuova tecnologia air-flap.

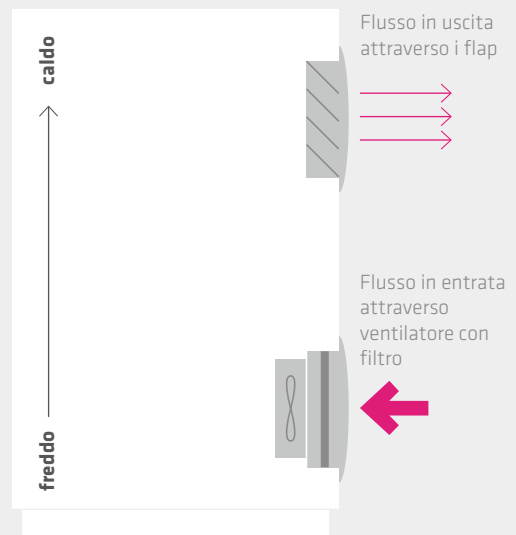

SISTEMA FPO FLUSSO D'ARIA „OUT“

In questa soluzione alternativa, in cui può essere necessario espellere l'accumulo di calore direttamente dalla parte alta dell'armadio, raccomandiamo il posizionamento della ventola in combinazione con l'efficace tecnologia flap nella parte superiore dell'armadio. In questo modo il calore può essere rapidamente espulso dalla zona critica. Un filtro in entrata deve essere installato nella parte inferiore dell'armadio per permettere all'aria fredda di entrare.

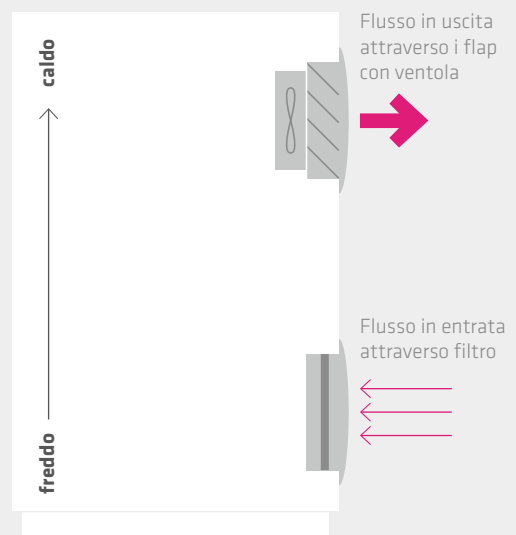

VENTILATORE CON FILTRO PLUS

FPI/FPO 018 | ... 24 m³/h (92 x 92 mm)



- > Nuova tecnologia di uscita tramite air-flap per un maggiore flusso d'aria
- > Facile montaggio
- > Tipo e Grado di protezione testati da istituti di prova indipendenti (VDE e UL)
- > Due sistemi per un flusso d'aria ottimale (FPI/FPO)
- > Dimensioni standard dell'apertura di montaggio (5 misure)
- > Un solo pannello filtro

I ventilatori con filtro vengono utilizzati per fornire un clima ottimale in quadri ed armadi con componenti elettrici ed elettronici. La temperatura di un armadio può essere ridotta canalizzando all'interno l'aria esterna più fresca e filtrata ed espellendo all'esterno l'aria riscaldata. Il flusso d'aria risultante impedisce la formazione di sacche di calore negli impianti e protegge i componenti elettronici dal surriscaldamento.

La serie di ventilatori con filtro Plus utilizza una nuova tecnologia di uscita dell'aria tramite air-flap ed è in grado di movimentare un flusso d'aria molto elevato. Il montaggio è facilitato da un pratico dispositivo di bloccaggio rapido che fornisce un'elevata stabilità e tenuta. A seconda dell'applicazione sono disponibili due differenti sistemi - FPI o FPO. Il sistema FPI è una installazione standard con un ventilatore con filtro nella parte inferiore del quadro che assicura che l'aria fresca venga movimentata verso l'interno dell'armadio (flusso d'aria in direzione "In"). Questo sistema è costituito da un ventilatore con filtro e dal filtro di uscita con air-flap. Nel sistema FPO, invece, il ventilatore si trova nella parte superiore dell'armadio con funzione di estrazione (flusso d'aria in direzione "Out"). Il sistema FPO è composto da un filtro di aspirazione ed un ventilatore di uscita con air-flap. La serie di Ventilatori con Filtro Plus può essere usata anche in applicazioni outdoor con appropriate misure protettive o se equipaggiata di accessori a prova di intemperie come la cuffia di protezione FFH 086.

SISTEMA FPI

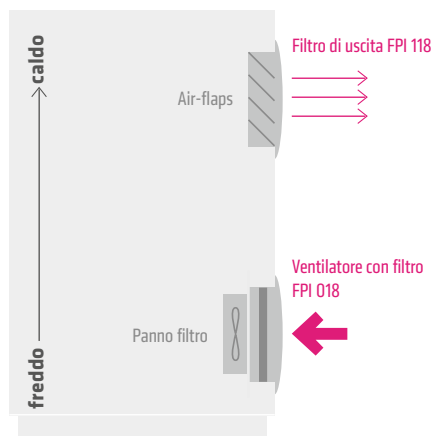

DATI TECNICI



Ventilatore assiale con cuscinetti a sfera	Ciclo di vita L10 a +40 °C (+104 °F): min. 50.000 h ventola in alluminio, rotore in metallo
Connessione	2 conduttori flessibili, 300 mm
Scatola del ventilatore, cappuccio, alette	plastica UL94 V-0, grigio luminoso, resistente ai raggi UV UL746C (f1)
Apertura di montaggio	92 x 92 ⁺¹ mm
Telaio di montaggio	4 ganci a cricchetto integrati (6 scatti per spessore parete 1 - 4 mm). Se necessario è possibile l'utilizzo di viti supplementari ¹ .
Pannello filtro	ISO coarse 55 % secondo ISO 16890 (G3), Arrestanza Gravimetrica Iniziale 57 %
Materiale del filtro	Fibra sintetica con struttura progressiva, resistente fino a +100 °C, autoestinguente classe F1, stabile fino ad una umidità relativa di 100 % RH, riutilizzabile
Temperatura ambiente di funzionamento/stoccaggio	-40 ... +70 °C (-40 ... +158 °F)
Umidità ambiente di funzionamento/stoccaggio	max. 90 % RH (senza condensa)
Tipo di protezione/Classe di protezione	IP 54/ I (conduttore di protezione a terra)
Grado di protezione UL/NEMA	UL TYPE 12 / NEMA 12
Omologazioni	VDE, UL File No. E234324, EAC
Note	altri voltaggi su richiesta

¹ Marcature per la foratura per l'utilizzo di viti di montaggio sono visibili sul telaio di montaggio.

DIREZIONE DEL FLUSSO DELL'ARIA "IN": VENTILATORE CON FILTRO FPI 018

Cod. art.	Tensione nominale	Portata dell'aria di raffreddamento (soffiaggio libero)	Portata dell'aria di raffreddamento (con filtro di uscita)	Corrente assorbita (50/60 Hz)	Potenza assorbita	Livello di pressione acustica (a norme DIN EN ISO 4871)	Profondità di incasso	Peso (circa)	Panni filtro
01870.0-30	AC 230 V, 50/60 Hz	19 m ³ /h	13 m ³ /h	70 mA	12 W	39 dB (A)	66 mm	0,6 kg	G3
01870.9-30	AC 115 V, 50/60 Hz	23 m ³ /h	16 m ³ /h	115 mA	11 W	43 dB (A)	66 mm	0,6 kg	G3

DIREZIONE DEL FLUSSO DELL'ARIA "IN": FILTRO DI USCITA FPI 118

Cod. art.	Profondità di incasso	Peso (circa)	Aria in uscita
11870.0-00	29 mm	0,2 kg	tecnologia air-flap

¹ L'utilizzo di panni filtro F5/M5 aumenta il tipo di protezione a IP55, tuttavia la portata dell'aria di raffreddamento diminuisce.

SISTEMA FPO

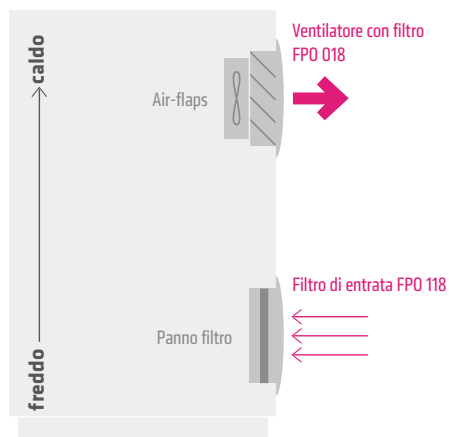

DIREZIONE DEL FLUSSO DELL'ARIA "OUT": VENTILATORE CON FILTRO FPO 018

Cod. art.	Tensione nominale	Portata dell'aria di raffreddamento (soffiaggio libero)	Portata dell'aria di raffreddamento (con filtro di entrata)	Corrente assorbita (50/60 Hz)	Potenza assorbita	Livello di pressione acustica (a norme DIN EN ISO 4871)	Profondità di incasso	Peso (circa)	Aria in uscita
01880.0-00	AC 230 V, 50/60 Hz	24 m ³ /h	15 m ³ /h	70 mA	12 W	38 dB (A)	72 mm	0,6 kg	air-flaps
01880.9-00	AC 115 V, 50/60 Hz	32 m ³ /h	19 m ³ /h	115 mA	12 W	41 dB (A)	72 mm	0,6 kg	air-flaps

DIREZIONE DEL FLUSSO DELL'ARIA "OUT": FILTRO DI ENTRATA FPO 118

Cod. art.	Profondità di incasso	Peso (circa)	Pannello filtro
11880.0-30	22 mm	0,2 kg	ISO coarse 55 % secondo ISO 16890 (G3), Arrestanza Gravimetrica Iniziale 57 %

PANNO FILTRO FM 086

Classe filtro	84 x 84 mm	Arrestanza Gravimetrica Iniziale	Imballo
ISO coarse 55 % secondo ISO 16890 (G3)	Cod. art. 08633.0-00	57 %	5 pz.

DISEGNI TECNICI

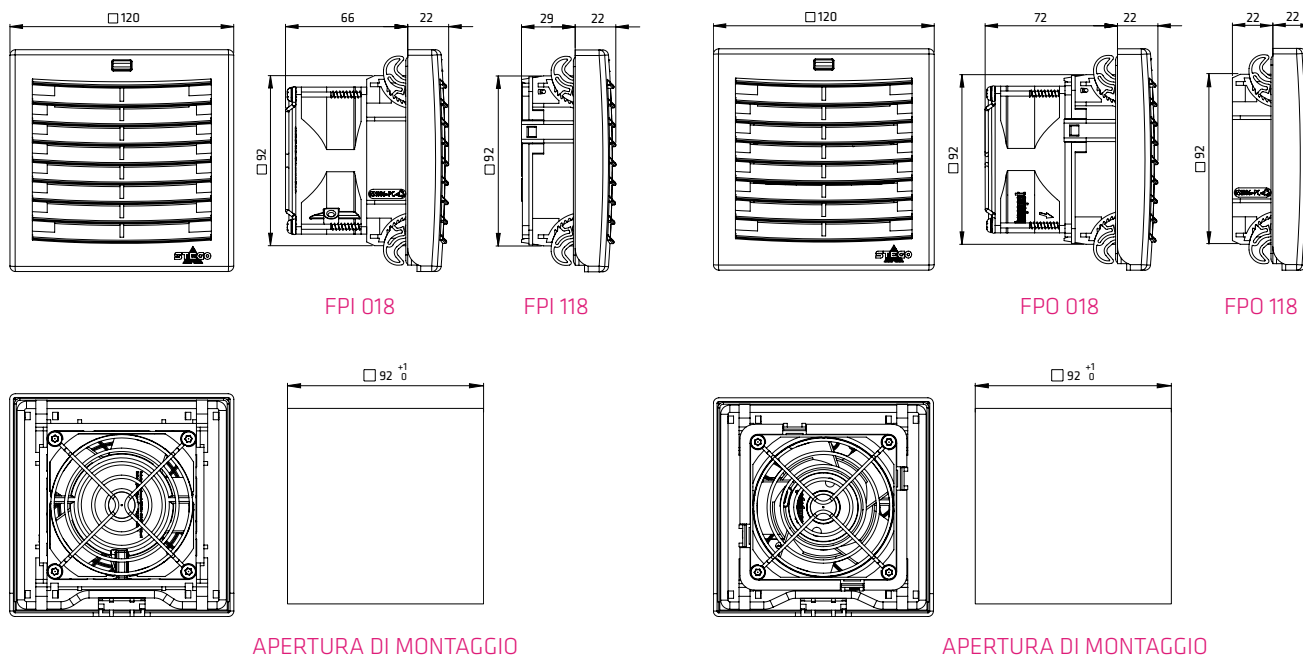

VENTILATORE CON FILTRO PLUS

FPI/FPO 018 | ... 97 m³/h (124 x 124 mm)



- > Nuova tecnologia di uscita tramite air-flap per un maggiore flusso d'aria
- > Facile montaggio
- > Tipo e Grado di protezione testati da istituti di prova indipendenti (VDE e UL)
- > Due sistemi per un flusso d'aria ottimale (FPI/FPO)
- > Dimensioni standard dell'apertura di montaggio (5 misure)
- > Un solo pannello filtro

I ventilatori con filtro vengono utilizzati per fornire un clima ottimale in quadri ed armadi con componenti elettrici ed elettronici. La temperatura di un armadio può essere ridotta canalizzando all'interno l'aria esterna più fresca e filtrata ed espellendo all'esterno l'aria riscaldata. Il flusso d'aria risultante impedisce la formazione di sacche di calore negli impianti e protegge i componenti elettronici dal surriscaldamento.

La serie di ventilatori con filtro Plus utilizza una nuova tecnologia di uscita dell'aria tramite air-flap ed è in grado di movimentare un flusso d'aria molto elevato. Il montaggio è facilitato da un pratico dispositivo di bloccaggio rapido che fornisce un'elevata stabilità e tenuta. A seconda dell'applicazione sono disponibili due differenti sistemi - FPI o FPO. Il sistema FPI è una installazione standard con un ventilatore con filtro nella parte inferiore del quadro che assicura che l'aria fresca venga movimentata verso l'interno dell'armadio (flusso d'aria in direzione "In"). Questo sistema è costituito da un ventilatore con filtro e dal filtro di uscita con air-flap. Nel sistema FPO, invece, il ventilatore si trova nella parte superiore dell'armadio con funzione di estrazione (flusso d'aria in direzione "Out"). Il sistema FPO è composto da un filtro di aspirazione ed un ventilatore di uscita con air-flap. La serie di Ventilatori con Filtro Plus può essere usata anche in applicazioni outdoor con appropriate misure protettive o se equipaggiata di accessori a prova di intemperie come la cuffia di protezione FFH 086.

SISTEMA FPI

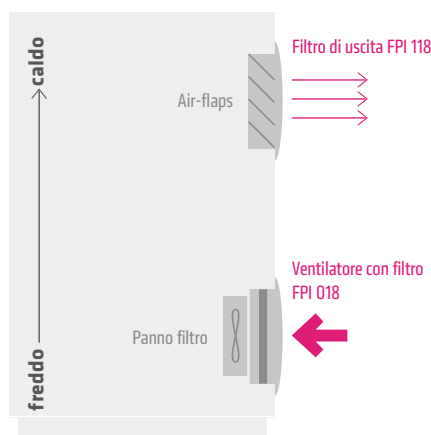

DATI TECNICI



Ventilatore assiale con cuscinetti a sfera	Ciclo di vita L10 a +40 °C (+104 °F): min. 37.000 h ventola in alluminio, rotore in metallo
Connessione	2 conduttori flessibili, 300 mm
Scatola del ventilatore, cappuccio, alette	plastica UL94 V-0, grigio luminoso, resistente ai raggi UV UL746C (f1)
Apertura di montaggio	124 x 124 ¹ mm
Telaio di montaggio	4 ganci a cricchetto integrati (6 scatti per spessore parete 1 - 4 mm). Se necessario è possibile l'utilizzo di viti supplementari ¹ .
Pannello filtro	ISO coarse 55 % secondo ISO 16890 (G3), Arrestanza Gravimetrica Iniziale 57 %
Materiale del filtro	Fibra sintetica con struttura progressiva, resistente fino a +100 °C, autoestinguente classe F1, stabile fino ad una umidità relativa di 100% RH, riutilizzabile
Temperatura ambiente di funzionamento/stoccaggio	-40 ... +70 °C (-40 ... +158 °F)
Umidità ambiente di funzionamento/stoccaggio	max. 90 % RH (senza condensa)
Tipo di protezione/Classe di protezione	IP 54/ I (conduttore di protezione a terra)
Grado di protezione UL/NEMA	UL TYPE 12 / NEMA 12
Omologazioni	VDE, UL File No. E234324, EAC
Note	altri voltaggi su richiesta

¹ Marcature per la foratura per l'utilizzo di viti di montaggio sono visibili sul telaio di montaggio.

DIREZIONE DEL FLUSSO DELL'ARIA "IN": VENTILATORE CON FILTRO FPI 018

Cod. art.	Tensione nominale	Portata dell'aria di raffreddamento (soffiaggio libero)	Portata dell'aria di raffreddamento (con filtro di uscita)	Corrente assorbita (50/60 Hz)	Potenza assorbita	Livello di pressione acustica (a norme DIN EN ISO 4871)	Profondità di incasso	Peso (circa)	Panni filtro
01871.0-30	AC 230 V, 50/60 Hz	52 m ³ /h	42 m ³ /h	120 mA	19 W	49 dB (A)	66 mm	0,8 kg	G3
01871.9-30	AC 115 V, 50/60 Hz	62 m ³ /h	51 m ³ /h	230 mA	18 W	53 dB (A)	66 mm	0,8 kg	G3

DIREZIONE DEL FLUSSO DELL'ARIA "IN": FILTRO DI USCITA FPI 118

Cod. art.	Profondità di incasso	Peso (circa)	Aria in uscita
11871.0-00	35 mm	0,3 kg	tecnologia air-flap

SISTEMA FPO

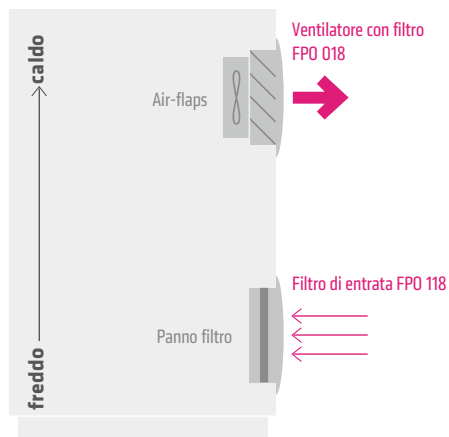

DIREZIONE DEL FLUSSO DELL'ARIA "OUT": VENTILATORE CON FILTRO FPO 018

Cod. art.	Tensione nominale	Portata dell'aria di raffreddamento (soffiaggio libero)	Portata dell'aria di raffreddamento (con filtro di entrata)	Corrente assorbita (50/60 Hz)	Potenza assorbita	Livello di pressione acustica (a norme DIN EN ISO 4871)	Profondità di incasso	Peso (circa)	Aria in uscita
01881.0-00	AC 230 V, 50/60 Hz	97 m ³ /h	47 m ³ /h	120 mA	19 W	49 dB (A)	79mm	0,9 kg	air-flaps
01881.9-00	AC 115 V, 50/60 Hz	117 m ³ /h	58 m ³ /h	230 mA	18 W	52 dB (A)	79 mm	0,9 kg	air-flaps

DIREZIONE DEL FLUSSO DELL'ARIA "OUT": FILTRO DI ENTRATA FPO 118

Cod. art.	Profondità di incasso	Peso (circa)	Panno filtro
11881.0-30	22 mm	0,2 kg	ISO coarse 55 % secondo ISO 16890 (G3), Arrestanza Gravimetrica Iniziale 57 %

PANNO FILTRO FM 086

Classe filtro	118 x 118 mm	Arrestanza Gravimetrica Iniziale	Imballo
ISO coarse 55 % secondo ISO 16890 (G3)	Cod. art. 08634.0-00	57 %	5 pz.

DISEGNI TECNICI

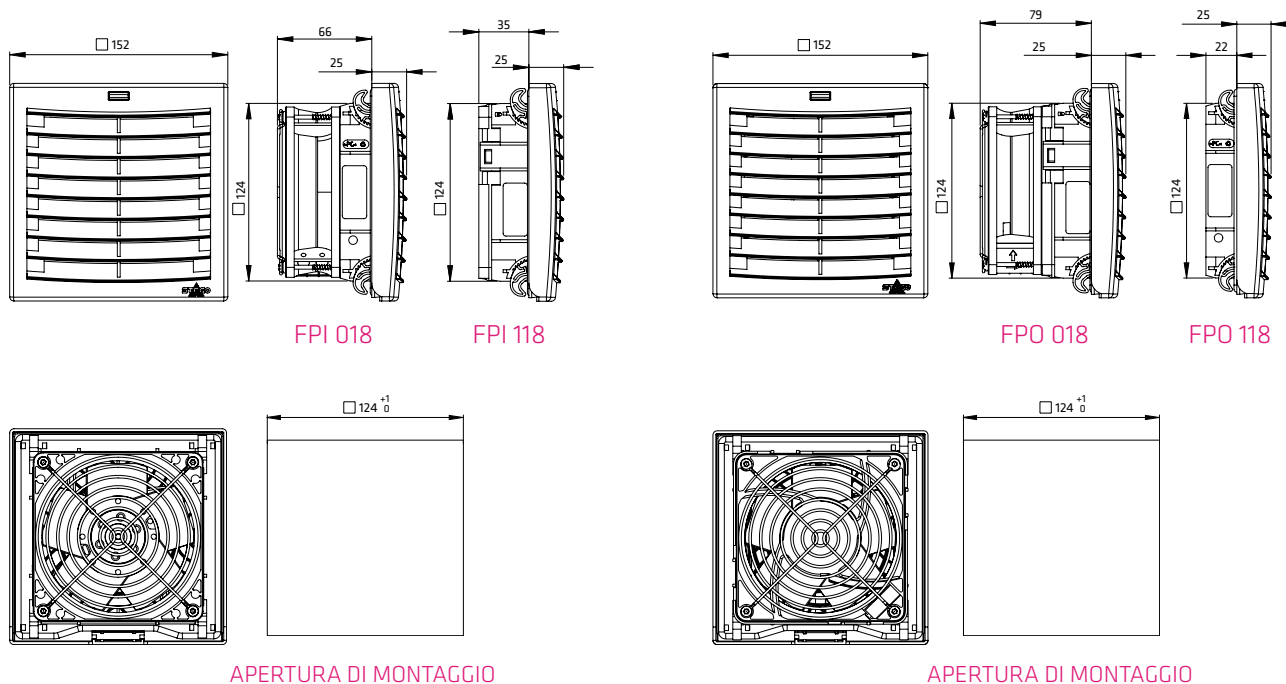

VENTILATORE CON FILTRO PLUS

FPI/FPO 018 | ... 263 m³/h (176 x 176 mm)



- > Nuova tecnologia di uscita tramite air-flap per un maggiore flusso d'aria
- > Facile montaggio
- > Tipo e Grado di protezione testati da istituti di prova indipendenti (VDE e UL)
- > Due sistemi per un flusso d'aria ottimale (FPI/FPO)
- > Dimensioni standard dell'apertura di montaggio (5 misure)
- > Un solo pannello filtro

I ventilatori con filtro vengono utilizzati per fornire un clima ottimale in quadri ed armadi con componenti elettrici ed elettronici. La temperatura di un armadio può essere ridotta canalizzando all'interno l'aria esterna più fresca e filtrata ed espellendo all'esterno l'aria riscaldata. Il flusso d'aria risultante impedisce la formazione di sacche di calore negli impianti e protegge i componenti elettronici dal surriscaldamento.

La serie di ventilatori con filtro Plus utilizza una nuova tecnologia di uscita dell'aria tramite air-flap ed è in grado di movimentare un flusso d'aria molto elevato. Il montaggio è facilitato da un pratico dispositivo di bloccaggio rapido che fornisce un'elevata stabilità e tenuta. A seconda dell'applicazione sono disponibili due differenti sistemi - FPI o FPO. Il sistema FPI è una installazione standard con un ventilatore con filtro nella parte inferiore del quadro che assicura che l'aria fresca venga movimentata verso l'interno dell'armadio (flusso d'aria in direzione "In"). Questo sistema è costituito da un ventilatore con filtro e dal filtro di uscita con air-flap. Nel sistema FPO, invece, il ventilatore si trova nella parte superiore dell'armadio con funzione di estrazione (flusso d'aria in direzione "Out"). Il sistema FPO è composto da un filtro di aspirazione ed un ventilatore di uscita con air-flap. La serie di Ventilatori con Filtro Plus può essere usata anche in applicazioni outdoor con appropriate misure protettive o se equipaggiata di accessori a prova di intemperie come la cuffia di protezione FFH 086.

SISTEMA FPI

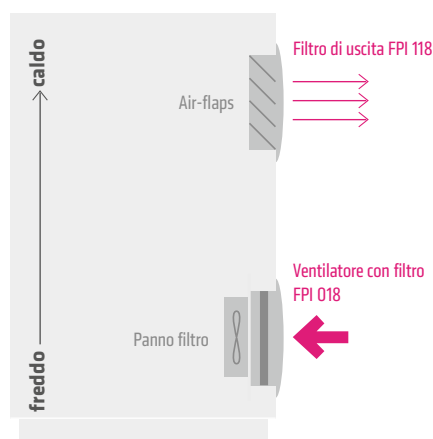

DATI TECNICI



Ventilatore assiale con cuscinetti a sfera	Ciclo di vita L10 a +40 °C (+104 °F): min. 65.000 h ventola in alluminio, rotore in metallo
Connessione	Morsetto tripolare 2,5 mm ² , coppia di serraggio max. 0,8 Nm
Scatola del ventilatore, cappuccio, alette	plastica UL94 V-0, grigio luminoso, resistente ai raggi UV UL746C (f1)
Apertura di montaggio	176 x 176 ¹ mm
Telaio di montaggio	4 ganci a cricchetto integrati (6 scatti per spessore parete 1 - 4 mm). Se necessario è possibile l'utilizzo di viti supplementari ¹ .
Pannello filtro	ISO coarse 55 % secondo ISO 16890 (G3), Arrestanza Gravimetrica Iniziale 57 %
Materiale del filtro	Fibra sintetica con struttura progressiva, resistente fino a +100 °C, autoestinguente classe F1, stabile fino ad una umidità relativa di 100% RH, riutilizzabile
Temperatura ambiente di funzionamento	50 Hz: -25 ... +50 °C (-13 ... +122 °F) 60 Hz: -25 ... +70 °C (-13 ... +158 °F)
Temperatura ambiente di stoccaggio	-40 ... +70 °C (-40 ... +158 °F)
Umidità ambiente di funzionamento/stoccaggio	max. 90 % RH (senza condensa)
Tipo di protezione/Classe di protezione	IP 54/ I (conduttore di protezione a terra)
Grado di protezione UL/NEMA	UL TYPE 12 / NEMA 12
Omologazioni	VDE, UL File No. E234324, EAC
Note	altri voltaggi su richiesta

¹ Marcature per la foratura per l'utilizzo di viti di montaggio sono visibili sul telaio di montaggio.

DIREZIONE DEL FLUSSO DELL'ARIA "IN": VENTILATORE CON FILTRO FPI 018

Cod. art.	Tensione nominale	Portata dell'aria di raffreddamento (soffiaggio libero)	Portata dell'aria di raffreddamento (con filtro di uscita)	Corrente assorbita (50/60 Hz)	Potenza assorbita	Livello di pressione acustica (a norme DIN EN ISO 4871)	Profondità di incasso	Peso (circa)	Panni filtro
01872.0-30	AC 230 V, 50/60 Hz	170 m ³ /h	139 m ³ /h	310/250 mA	45 W	55 dB (A)	117 mm	1,6 kg	G3
01872.9-30	AC 115 V, 50/60 Hz	204 m ³ /h	187 m ³ /h	560/470 mA	38 W	58 dB (A)	117 mm	1,6 kg	G3

DIREZIONE DEL FLUSSO DELL'ARIA "IN": FILTRO DI USCITA FPI 118

Cod. art.	Profondità di incasso	Peso (circa)	Aria in uscita
11872.0-00	43 mm	0,4 kg	tecnologia air-flap

SISTEMA FPO

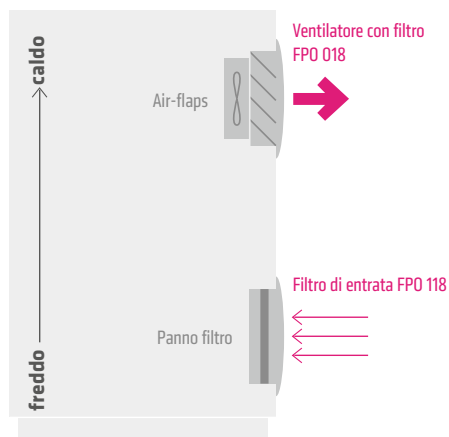

DIREZIONE DEL FLUSSO DELL'ARIA "OUT": VENTILATORE CON FILTRO FPO 018

Cod. art.	Tensione nominale	Portata dell'aria di raffreddamento (soffiaggio libero)	Portata dell'aria di raffreddamento (con filtro di entrata)	Corrente assorbita (50/60 Hz)	Potenza assorbita	Livello di pressione acustica (a norme DIN EN ISO 4871)	Profondità di incasso	Peso (circa)	Aria in uscita
01882.0-00	AC 230 V, 50/60 Hz	263 m ³ /h	137 m ³ /h	310/250 mA	45 W	56 dB (A)	117 mm	1,6 kg	air-flaps
01882.9-00	AC 115 V, 50/60 Hz	313 m ³ /h	166 m ³ /h	560/470 mA	38 W	60 dB (A)	117 mm	1,6 kg	air-flaps

DIREZIONE DEL FLUSSO DELL'ARIA "OUT": FILTRO DI ENTRATA FPO 118

Cod. art.	Profondità di incasso	Peso (circa)	Panno filtro
11882.0-30	25 mm	0,4 kg	ISO coarse 55 % secondo ISO 16890 (G3), Arrestanza Gravimetrica Iniziale 57 %

PANNO FILTRO FM 086

Classe filtro	168 x 168 mm	Arrestanza Gravimetrica Iniziale	Imballo
ISO coarse 55 % secondo ISO 16890 (G3)	Cod. art. 08635.0-00	57 %	5 pz.

DISEGNI TECNICI

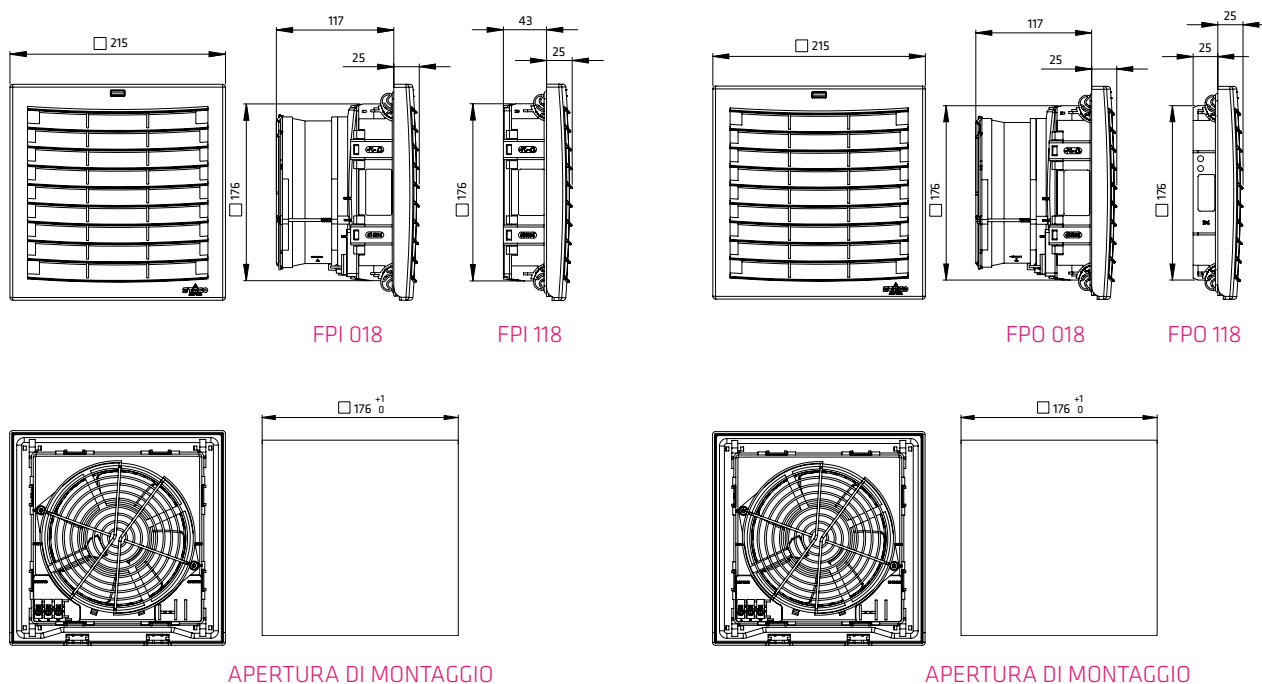

VENTILATORE CON FILTRO PLUS

FPI/FPO 018 | ... 536 m³/h (223 x 223 mm)



- > Nuova tecnologia di uscita tramite air-flap per un maggiore flusso d'aria
- > Facile montaggio
- > Tipo e Grado di protezione testati da istituti di prova indipendenti (VDE e UL)
- > Due sistemi per un flusso d'aria ottimale (FPI/FPO)
- > Dimensioni standard dell'apertura di montaggio (5 misure)
- > Un solo pannello filtro

I ventilatori con filtro vengono utilizzati per fornire un clima ottimale in quadri ed armadi con componenti elettrici ed elettronici. La temperatura di un armadio può essere ridotta canalizzando all'interno l'aria esterna più fresca e filtrata ed espellendo all'esterno l'aria riscaldata. Il flusso d'aria risultante impedisce la formazione di sacche di calore negli impianti e protegge i componenti elettronici dal surriscaldamento.

La serie di ventilatori con filtro Plus utilizza una nuova tecnologia di uscita dell'aria tramite air-flap ed è in grado di movimentare un flusso d'aria molto elevato. Il montaggio è facilitato da un pratico dispositivo di bloccaggio rapido che fornisce un'elevata stabilità e tenuta. A seconda dell'applicazione sono disponibili due differenti sistemi - FPI o FPO. Il sistema FPI è una installazione standard con un ventilatore con filtro nella parte inferiore del quadro che assicura che l'aria fresca venga movimentata verso l'interno dell'armadio (flusso d'aria in direzione "In"). Questo sistema è costituito da un ventilatore con filtro e dal filtro di uscita con air-flap. Nel sistema FPO, invece, il ventilatore si trova nella parte superiore dell'armadio con funzione di estrazione (flusso d'aria in direzione "Out"). Il sistema FPO è composto da un filtro di aspirazione ed un ventilatore di uscita con air-flap. La serie di Ventilatori con Filtro Plus può essere usata anche in applicazioni outdoor con appropriate misure protettive o se equipaggiata di accessori a prova di intemperie come la cuffia di protezione FFH 086.

SISTEMA FPI

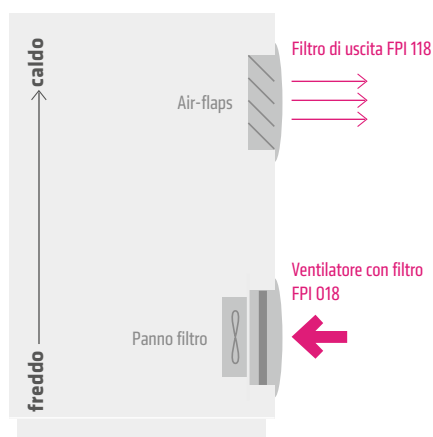

DATI TECNICI



Ventilatore assiale con cuscinetti a sfera	Ciclo di vita L10 a +40 °C (+104 °F): min. 56.000 h rotore in metallo
Connessione	Morsetto tripolare 2,5 mm ² , coppia di serraggio max. 0,8 Nm
Scatola del ventilatore, cappuccio, alette	plastica UL94 V-0, grigio luminoso, resistente ai raggi UV UL746C (f1)
Apertura di montaggio	223 x 223 ^{±1} mm
Telaio di montaggio	4 ganci a cricchetto integrati (6 scatti per spessore parete 1 - 4 mm). Se necessario è possibile l'utilizzo di viti supplementari ¹ .
Pannello filtro	ISO coarse 55 % secondo ISO 16890 (G3), Arrestanza Gravimetrica Iniziale 57 %
Materiale del filtro	Fibra sintetica con struttura progressiva, resistente fino a +100 °C, autoestingente classe F1, stabile fino ad una umidità relativa di 100% RH, riutilizzabile
Temperatura ambiente di funzionamento	-25 ... +65 °C (-13 ... +149 °F)
Temperatura ambiente di stoccaggio	-40 ... +70 °C (-40 ... +158 °F)
Umidità ambiente di funzionamento/stoccaggio	max. 75 % RH (senza condensa)
Tipo di protezione/Classe di protezione	IP 54/ I (conduttore di protezione a terra)
Grado di protezione UL/NEMA	UL TYPE 12 / NEMA 12
Omologazioni	VDE, UL File No. E234324, EAC
Note	altri voltaggi su richiesta

¹ Marcature per la foratura per l'utilizzo di viti di montaggio sono visibili sul telaio di montaggio.

DIREZIONE DEL FLUSSO DELL'ARIA "IN": VENTILATORE CON FILTRO FPI 018

Cod. art.	Tensione nominale	Portata dell'aria di raffreddamento (soffiaggio libero)	Portata dell'aria di raffreddamento (con filtro di uscita)	Corrente assorbita (50/60 Hz)	Potenza assorbita	Livello di pressione acustica (a norme DIN EN ISO 4871)	Profondità di incasso	Peso (circa)	Panni filtro
01873.0-30	AC 230 V, 50/60 Hz	305 m ³ /h	271 m ³ /h	300/340 mA	64 W	64 dB (A)	147 mm	2,4 kg	G3
01873.9-30	AC 115 V, 50/60 Hz	332 m ³ /h	293 m ³ /h	600/700 mA	81 W	67 dB (A)	147 mm	2,4 kg	G3

DIREZIONE DEL FLUSSO DELL'ARIA "IN": FILTRO DI USCITA FPI 118

Cod. art.	Profondità di incasso	Peso (circa)	Aria in uscita
11873.0-00	46 mm	0,6 kg	tecnologia air-flap

SISTEMA FPO

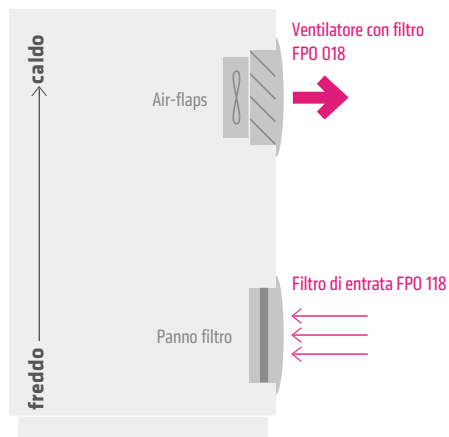

DIREZIONE DEL FLUSSO DELL'ARIA "OUT": VENTILATORE CON FILTRO FPO 018

Cod. art.	Tensione nominale	Portata dell'aria di raffreddamento (soffiaggio libero)	Portata dell'aria di raffreddamento (con filtro di entrata)	Corrente assorbita (50/60 Hz)	Potenza assorbita	Livello di pressione acustica (a norme DIN EN ISO 4871)	Profondità di incasso	Peso (circa)	Aria in uscita
01883.0-00	AC 230 V, 50/60 Hz	536 m ³ /h	281 m ³ /h	300/340 mA	64 W	65 dB (A)	147 mm	2,4 kg	air-flaps
01883.9-00	AC 115 V, 50/60 Hz	581 m ³ /h	310 m ³ /h	600/700 mA	81 W	68 dB (A)	147 mm	2,4 kg	air-flaps

DIREZIONE DEL FLUSSO DELL'ARIA "OUT": FILTRO DI ENTRATA FPO 118

Cod. art.	Profondità di incasso	Peso (circa)	Panno filtro
11883.0-30	25 mm	0,5 kg	ISO coarse 55 % secondo ISO 16890 (G3), Arrestanza Gravimetrica Iniziale 57 %

PANNO FILTRO FM 086

Classe filtro	215 x 215 mm	Arrestanza Gravimetrica Iniziale	Imballo
ISO coarse 55 % secondo ISO 16890 (G3)	Cod. art. 08636.0-00	57 %	5 pz.

DISEGNI TECNICI

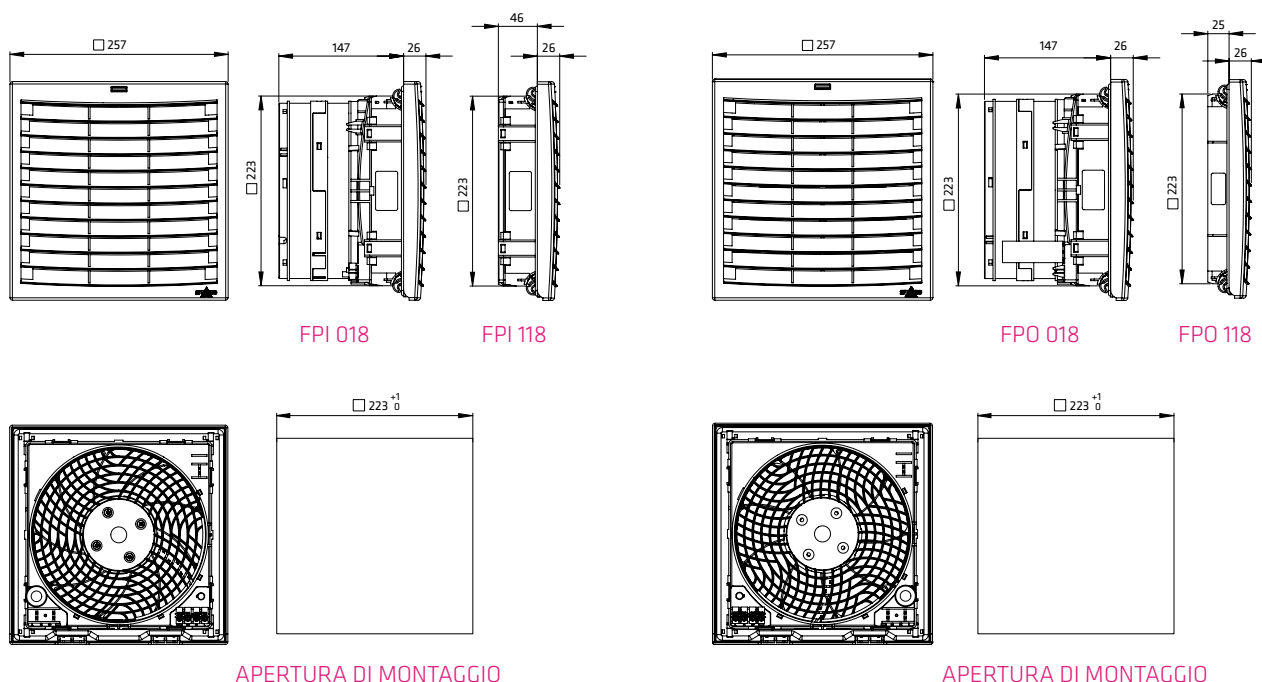

VENTILATORE CON FILTRO PLUS

FPI/FPO 018 | ... 1010 m³/h (291 x 291 mm)



- > Nuova tecnologia di uscita tramite air-flap per un maggiore flusso d'aria
- > Facile montaggio
- > Tipo e Grado di protezione testati da istituti di prova indipendenti (VDE e UL)
- > Due sistemi per un flusso d'aria ottimale (FPI/FPO)
- > Dimensioni standard dell'apertura di montaggio (5 misure)
- > Un solo pannello filtro
- > Ventole a due velocità

I ventilatori con filtro vengono utilizzati per fornire un clima ottimale in quadri ed armadi con componenti elettrici ed elettronici. La temperatura di un armadio può essere ridotta canalizzando all'interno l'aria esterna più fresca e filtrata ed espellendo all'esterno l'aria riscaldata. Il flusso d'aria risultante impedisce la formazione di sacche di calore negli impianti e protegge i componenti elettronici dal surriscaldamento.

La serie di ventilatori con filtro Plus utilizza una nuova tecnologia di uscita dell'aria tramite air-flap ed è in grado di movimentare un flusso d'aria molto elevato. Il montaggio è facilitato da un pratico dispositivo di bloccaggio rapido che fornisce un'elevata stabilità e tenuta. A seconda dell'applicazione sono disponibili due differenti sistemi - FPI o FPO. Il sistema FPI è una installazione standard con un ventilatore con filtro nella parte inferiore del quadro che assicura che l'aria fresca venga movimentata verso l'interno dell'armadio (flusso d'aria in direzione "In"). Questo sistema è costituito da un ventilatore con filtro e dal filtro di uscita con air-flap. Nel sistema FPO, invece, il ventilatore si trova nella parte superiore dell'armadio con funzione di estrazione (flusso d'aria in direzione "Out"). Il sistema FPO è composto da un filtro di aspirazione ed un ventilatore di uscita con air-flap. La serie di Ventilatori con Filtro Plus può essere usata anche in applicazioni outdoor con appropriate misure protettive o se equipaggiata di accessori a prova di intemperie come la cuffia di protezione FFH 086.

DATI TECNICI

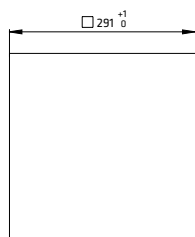

Apertura di montaggio

Ventilatore assiale con cuscinetti a sfera	Velocità Ventola 1: Ciclo di vita L10 a +40 °C (+104 °F): min. 76.000 h rotore in metallo Velocità Ventola 2: Ciclo di vita L10 a +40 °C (+104 °F): min. 54.000 h rotore di plastica
Connessione	Morsetto tripolare 2,5 mm ² , coppia di serraggio max. 0,8 Nm
Scatola del ventilatore, cappuccio, alette	plastica UL94 V-0, grigio luminoso, resistente ai raggi UV UL746C (f1)
Apertura di montaggio	291 x 291 ^{±1} mm
Telaio di montaggio	4 ganci a cricchetto integrati (6 scatti per spessore parete 1 – 4 mm). Se necessario è possibile l'utilizzo di viti supplementari ¹ .
Pannello filtro	ISO coarse 55 % secondo ISO 16890 (G3), Arrestanza Gravimetrica Iniziale 57 %
Materiale del filtro	Fibra sintetica con struttura progressiva, resistente fino a +100 °C, autoestinguente classe F1, stabile fino ad una umidità relativa di 100% RH, riutilizzabile
Temperatura ambiente di funzionamento	Velocità Ventola 1 & 2, 50 Hz: -25 ... +55 °C (-13 ... +131 °F) Velocità Ventola 1, 60 Hz: -25 ... +35 °C (-13 ... +95 °F) Velocità Ventola 2, 60 Hz: -25 ... +50 °C (-13 ... +122 °F)
Temperatura ambiente di stoccaggio	-40 ... +70 °C (-40 ... +158 °F)
Umidità ambiente di funzionamento/stoccaggio	max. 75 % RH (senza condensa)
Tipo di protezione/Classe di protezione	IP 54/ I (conduttore di protezione a terra)
Grado di protezione UL/NEMA	UL TYPE 12 / NEMA 12
Omologazioni	VDE, UL File No. E234324, EAC
Note	altri voltaggi su richiesta

¹ Marcature per la foratura per l'utilizzo di viti di montaggio sono visibili sul telaio di montaggio.

 SISTEMA FPI
DIREZIONE DEL FLUSSO
DELL'ARIA "IN"

 SISTEMA FPO
DIREZIONE DEL FLUSSO
DELL'ARIA "OUT"

SISTEMA FPI

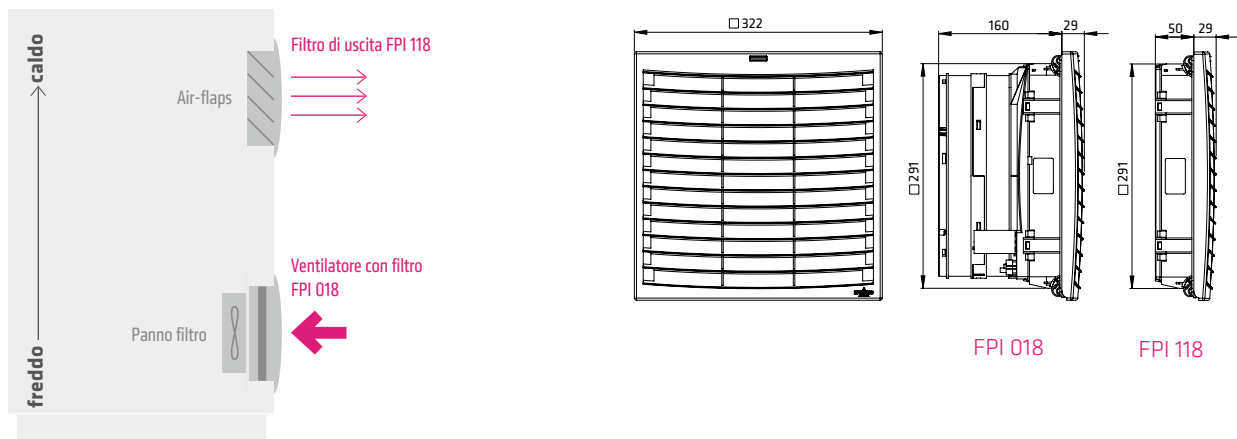

DIREZIONE DEL FLUSSO DELL'ARIA "IN": VENTILATORE CON FILTRO FPI 018

Cod. art.	Tensione nominale	Velocità Ventola	Portata dell'aria di raffreddamento (soffiaggio libero)	Portata dell'aria di raffreddamento (con filtro di uscita)	Corrente assorbita (50/60 Hz)	Potenza assorbita	Livello di pressione acustica (a norme DIN EN ISO 4871)	Profondità di incasso	Peso (circa)	Panni filtro
01874.0-30	AC 230 V, 50/60 Hz	1	433 m ³ /h	373 m ³ /h	400/480 mA	95 W	62 dB (A)	160 mm	3.1 kg	G3
01874.0-31	AC 230 V, 50/60 Hz	2	624 m ³ /h	560 m ³ /h	550/700 mA	140 W	70 dB (A)	160 mm	3.3 kg	G3
01874.9-30	AC 115 V, 50/60 Hz	1	394 m ³ /h	339 m ³ /h	660/800 mA	90 W	61 dB (A)	160 mm	3.1 kg	G3
01874.9-31	AC 115 V, 50/60 Hz	2	665 m ³ /h	593 m ³ /h	1100/1450 mA	165 W	72 dB (A)	160 mm	3.3 kg	G3

DIREZIONE DEL FLUSSO DELL'ARIA "IN": FILTRO DI USCITA FPI 118

Cod. art.	Profondità di incasso	Peso (circa)	Aria in uscita
11874.0-00	50 mm	1,0 kg	tecnologia air-flap

SISTEMA FPO

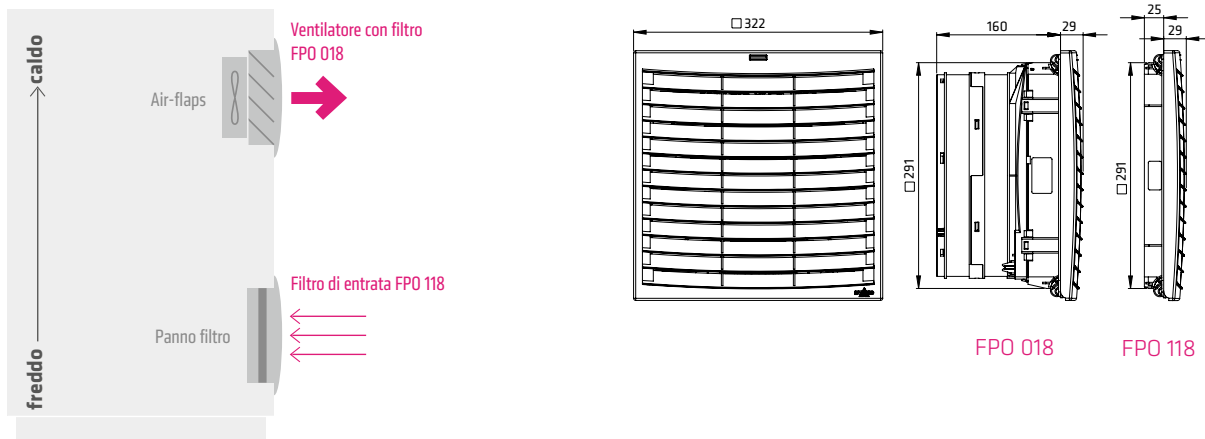

DIREZIONE DEL FLUSSO DELL'ARIA "OUT": VENTILATORE CON FILTRO FPO 018

Cod. art.	Tensione nominale	Velocità Ventola	Portata dell'aria di raffreddamento (soffiaggio libero)	Portata dell'aria di raffreddamento (con filtro di entrata)	Corrente assorbita (50/60 Hz)	Potenza assorbita	Livello di pressione acustica (a norme DIN EN ISO 4871)	Profondità di incasso	Peso (circa)	Aria in uscita
01884.0-00	AC 230 V, 50/60 Hz	1	727 m ³ /h	413 m ³ /h	400/480 mA	95 W	63 dB (A)	160 mm	3.2 kg	air-flaps
01884.0-01	AC 230 V, 50/60 Hz	2	1010 m ³ /h	599 m ³ /h	550/700 mA	140 W	70 dB (A)	160 mm	3.4 kg	air-flaps
01884.9-00	AC 115 V, 50/60 Hz	1	703 m ³ /h	391 m ³ /h	660/800 mA	90 W	62 dB (A)	160 mm	3.2 kg	air-flaps
01884.9-01	AC 115 V, 50/60 Hz	2	1031 m ³ /h	609 m ³ /h	1100/1450 mA	165 W	71 dB (A)	160 mm	3.4 kg	air-flaps

DIREZIONE DEL FLUSSO DELL'ARIA "OUT": FILTRO DI ENTRATA FPO 118

Cod. art.	Profondità di incasso	Peso (circa)	Panno filtro
11884.0-30	25 mm	0,8 kg	ISO coarse 55 % secondo ISO 16890 (G3), Arrestanza Gravimetrica Iniziale 57 %

PANNO FILTRO FM 086

Classe filtro	283 x 283 mm	Arrestanza Gravimetrica Iniziale	Imballo
ISO coarse 55 % secondo ISO 16890 (G3)	Cod. art. 08637.0-00	57 %	5 pz.

VENTILATORE CON FILTRO PLUS – DC LINE

FPI/FPO 018 | ... 33 m³/h (92 x 92 mm)



- > Nuova tecnologia di uscita tramite air-flap per un maggiore flusso d'aria
- > Facile montaggio
- > Tipo e Grado di protezione testati da istituti di prova indipendenti (VDE e UL)
- > Due sistemi per un flusso d'aria ottimale (FPI/FPO)
- > Dimensioni standard dell'apertura di montaggio
- > Un solo pannello filtro

I ventilatori con filtro vengono utilizzati per fornire un clima ottimale in quadri ed armadi con componenti elettrici ed elettronici. La temperatura di un armadio può essere ridotta canalizzando all'interno l'aria esterna più fresca e filtrata ed espellendo all'esterno l'aria riscaldata. Il flusso d'aria risultante impedisce la formazione di sacche di calore negli impianti e protegge i componenti elettronici dal surriscaldamento.

La serie di ventilatori con filtro Plus utilizza una nuova tecnologia di uscita dell'aria tramite air-flap ed è in grado di movimentare un flusso d'aria molto elevato. Il montaggio è facilitato da un pratico dispositivo di bloccaggio rapido che fornisce un'elevata stabilità e tenuta. A seconda dell'applicazione sono disponibili due differenti sistemi – FPI o FPO. Il sistema FPI è una installazione standard con un ventilatore con filtro nella parte inferiore del quadro che assicura che l'aria fresca venga movimentata verso l'interno dell'armadio (flusso d'aria in direzione "In"). Questo sistema è costituito da un ventilatore con filtro e dal filtro di uscita con air-flap. Nel sistema FPO, invece, il ventilatore si trova nella parte superiore dell'armadio con funzione di estrazione (flusso d'aria in direzione "Out"). Il sistema FPO è composto da un filtro di aspirazione ed un ventilatore di uscita con air-flap. La serie di Ventilatori con Filtro Plus può essere usata anche in applicazioni outdoor con appropriate misure protettive o se equipaggiata di accessori a prova di intemperie come la cuffia di protezione FFH 086.

SISTEMA FPI

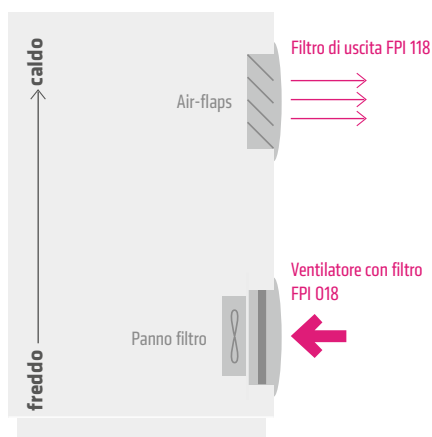

DATI TECNICI



Ventilatore assiale con cuscinetti a sfera	Ciclo di vita L10 a +40 °C (+104 °F): min. 70.000 h plastica
Connessione	2 conduttori flessibili, 300 mm
Scatola del ventilatore, cappuccio, alette	plastica UL94 V-0, grigio luminoso, resistente ai raggi UV UL746C (f1)
Apertura di montaggio	92 x 92 ⁺¹ mm
Telaio di montaggio	4 ganci a cricchetto integrati (6 scatti per spessore parete 1 – 4 mm). Se necessario è possibile l'utilizzo di viti supplementari ¹ .
Pannello filtro	ISO coarse 55 % secondo ISO 16890 (G3), Arrestanza Gravimetrica Iniziale 57 %
Materiale del filtro	Fibra sintetica con struttura progressiva, resistente fino a +100 °C, autoestinguente classe F1, stabile fino ad una umidità relativa di 100 % RH, riutilizzabile
Temperatura ambiente di funzionamento	-20 ... +70 °C (-4 ... +158 °F)
Temperatura ambiente di stoccaggio	-40 ... +70 °C (-40 ... +158 °F)
Umidità ambiente di funzionamento/stoccaggio	max. 90 % RH (senza condensa)
Tipo di protezione/Classe di protezione	IP 54/ II (doppio isolamento)
Grado di protezione UL/NEMA	UL TYPE 12 / NEMA 12
Omologazioni	VDE, UL File No. E234324, EAC
Note	altri voltaggi su richiesta

¹ Marcature per la foratura per l'utilizzo di viti di montaggio sono visibili sul telaio di montaggio.

DIREZIONE DEL FLUSSO DELL'ARIA "IN": VENTILATORE CON FILTRO FPI 018

Cod. art.	Tensione nominale	Portata dell'aria di raffreddamento (soffiaggio libero)	Portata dell'aria di raffreddamento (con filtro di uscita)	Corrente assorbita	Potenza assorbita	Livello di pressione acustica (a norme DIN EN ISO 4871)	Profondità di incasso	Peso (circa)	Panni filtro
01870.2-30	DC 24 V	22 m ³ /h	16 m ³ /h	113 mA	2,7 W	49 dB (A)	59 mm	0,3 kg	G3
01870.1-30	DC 48 V	23 m ³ /h	17 m ³ /h	63 mA	3,0 W	51 dB (A)	59 mm	0,3 kg	G3

DIREZIONE DEL FLUSSO DELL'ARIA "IN": FILTRO DI USCITA FPI 118

Cod. art.	Profondità di incasso	Peso (circa)	Aria in uscita
11870.0-00	29 mm	0,2 kg	tecnologia air-flap

¹ L'utilizzo di panni filtro F5/M5 aumenta il tipo di protezione a IP55, tuttavia la portata dell'aria di raffreddamento diminuisce.

SISTEMA FPO

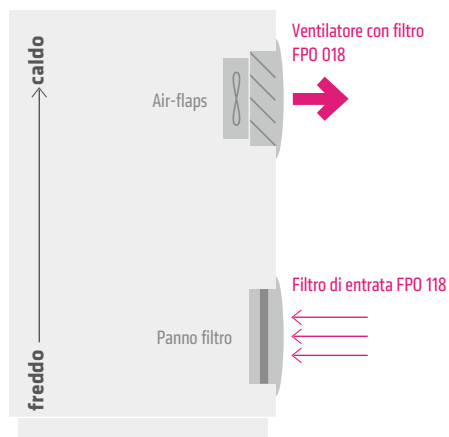

DIREZIONE DEL FLUSSO DELL'ARIA "OUT": VENTILATORE CON FILTRO FPO 018

Cod. art.	Tensione nominale	Portata dell'aria di raffreddamento (soffiaggio libero)	Portata dell'aria di raffreddamento (con filtro di entrata)	Corrente assorbita	Potenza assorbita	Livello di pressione acustica (a norme DIN EN ISO 4871)	Profondità di incasso	Peso (circa)	Aria in uscita
01880.2-00	DC 24 V	31 m ³ /h	17 m ³ /h	113 mA	2,7 W	48 dB (A)	66 mm	0,3 kg	air-flaps
01880.1-00	DC 48 V	33 m ³ /h	18 m ³ /h	63 mA	3,0 W	49 dB (A)	66 mm	0,3 kg	air-flaps

DIREZIONE DEL FLUSSO DELL'ARIA "OUT": FILTRO DI ENTRATA FPO 118

Cod. art.	Profondità di incasso	Peso (circa)	Panno filtro
11880.0-30	22 mm	0,2 kg	ISO coarse 55 % secondo ISO 16890 (G3), Arrestanza Gravimetrica Iniziale 57 %

PANNO FILTRO FM 086

Classe filtro	84 x 84 mm	Arrestanza Gravimetrica Iniziale	Imballo
ISO coarse 55 % secondo ISO 16890 (G3)	Cod. art. 08633.0-00	57 %	5 pz.

DISEGNI TECNICI

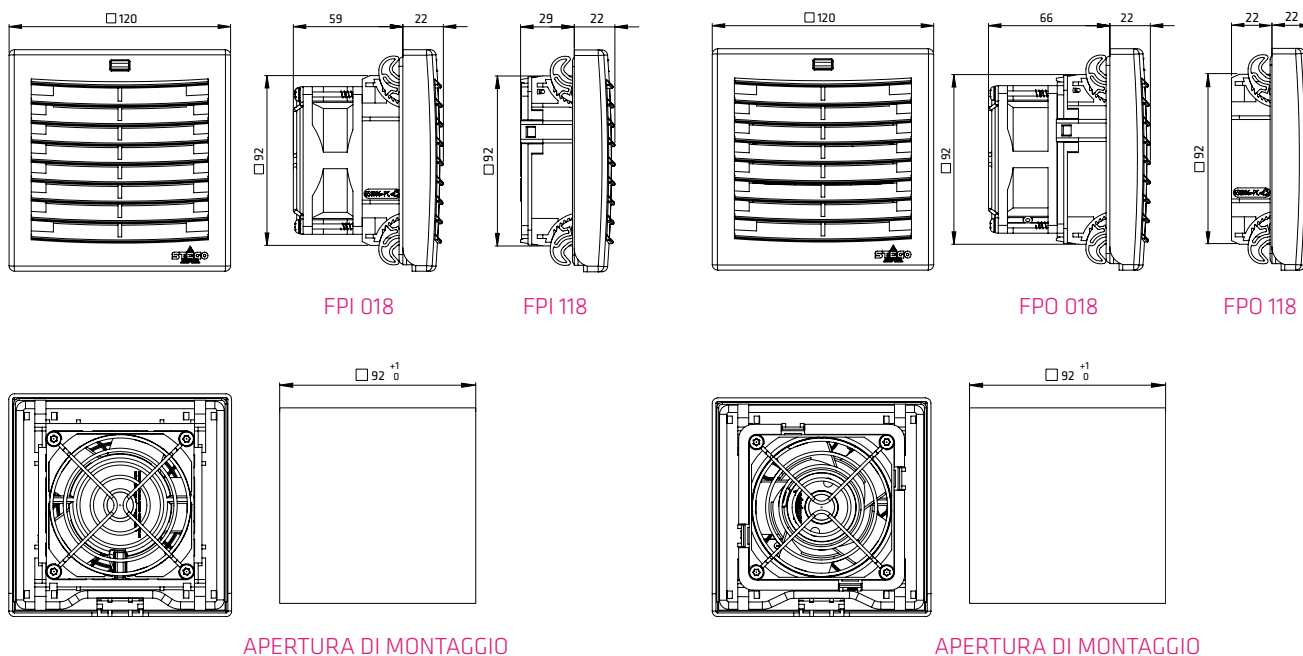

VENTILATORE CON FILTRO PLUS – DC LINE

FPI/FPO 018 | ... 125 m³/h (124 x 124 mm)



- > Nuova tecnologia di uscita tramite air-flap per un maggiore flusso d'aria
- > Facile montaggio
- > Tipo e Grado di protezione testati da istituti di prova indipendenti (VDE e UL)
- > Due sistemi per un flusso d'aria ottimale (FPI/FPO)
- > Dimensioni standard dell'apertura di montaggio
- > Un solo pannello filtro

I ventilatori con filtro vengono utilizzati per fornire un clima ottimale in quadri ed armadi con componenti elettrici ed elettronici. La temperatura di un armadio può essere ridotta canalizzando all'interno l'aria esterna più fresca e filtrata ed espellendo all'esterno l'aria riscaldata. Il flusso d'aria risultante impedisce la formazione di sacche di calore negli impianti e protegge i componenti elettronici dal surriscaldamento.

La serie di ventilatori con filtro Plus utilizza una nuova tecnologia di uscita dell'aria tramite air-flap ed è in grado di movimentare un flusso d'aria molto elevato. Il montaggio è facilitato da un pratico dispositivo di bloccaggio rapido che fornisce un'elevata stabilità e tenuta. A seconda dell'applicazione sono disponibili due differenti sistemi – FPI o FPO. Il sistema FPI è una installazione standard con un ventilatore con filtro nella parte inferiore del quadro che assicura che l'aria fresca venga movimentata verso l'interno dell'armadio (flusso d'aria in direzione "In"). Questo sistema è costituito da un ventilatore con filtro e dal filtro di uscita con air-flap. Nel sistema FPO, invece, il ventilatore si trova nella parte superiore dell'armadio con funzione di estrazione (flusso d'aria in direzione "Out"). Il sistema FPO è composto da un filtro di aspirazione ed un ventilatore di uscita con air-flap. La serie di Ventilatori con Filtro Plus può essere usata anche in applicazioni outdoor con appropriate misure protettive o se equipaggiata di accessori a prova di intemperie come la cuffia di protezione FFH 086.

SISTEMA FPI

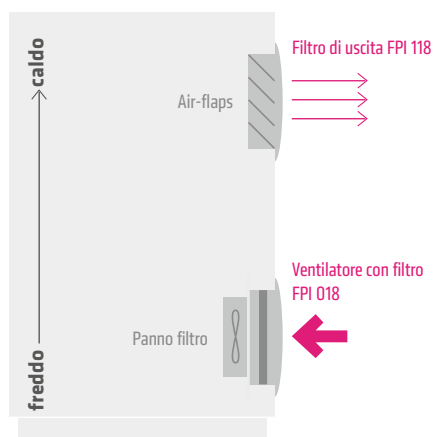

DATI TECNICI



Ventilatore assiale con cuscinetti a sfera	Ciclo di vita L10 a +40 °C (+104 °F): min. 65.000 h plastica
Connessione	2 conduttori flessibili, 300 mm
Scatola del ventilatore, cappuccio, alette	plastica UL94 V-0, grigio luminoso, resistente ai raggi UV UL746C (f1)
Apertura di montaggio	124 x 124 ¹ mm
Telaio di montaggio	4 ganci a cricchetto integrati (6 scatti per spessore parete 1 – 4 mm). Se necessario è possibile l'utilizzo di viti supplementari ¹ .
Pannello filtro	ISO coarse 55 % secondo ISO 16890 (G3), Arrestanza Gravimetrica Iniziale 57 %
Materiale del filtro	Fibra sintetica con struttura progressiva, resistente fino a +100 °C, autoestinguente classe F1, stabile fino ad una umidità relativa di 100 % RH, riutilizzabile
Temperatura ambiente di funzionamento	-20 ... +70 °C (-4 ... +158 °F)
Temperatura ambiente di stoccaggio	-40 ... +70 °C (-40 ... +158 °F)
Umidità ambiente di funzionamento/stoccaggio	max. 90 % RH (senza condensa)
Tipo di protezione/Classe di protezione	IP 54/ II (doppio isolamento)
Grado di protezione UL/NEMA	UL TYPE 12 / NEMA 12
Omologazioni	VDE, UL File No. E234324, EAC
Note	altri voltaggi su richiesta

¹ Marcature per la foratura per l'utilizzo di viti di montaggio sono visibili sul telaio di montaggio.

DIREZIONE DEL FLUSSO DELL'ARIA "IN": VENTILATORE CON FILTRO FPI 018

Cod. art.	Tensione nominale	Portata dell'aria di raffreddamento (soffiaggio libero)	Portata dell'aria di raffreddamento (con filtro di uscita)	Corrente assorbita	Potenza assorbita	Livello di pressione acustica (a norme DIN EN ISO 4871)	Profondità di incasso	Peso (circa)	Panni filtro
01871.2-30	DC 24 V	66 m ³ /h	56 m ³ /h	171 mA	4,1 W	58 dB (A)	66 mm	0,5 kg	G3
01871.1-30	DC 48 V	67 m ³ /h	56 m ³ /h	88 mA	4,2 W	52 dB (A)	66 mm	0,5 kg	G3

DIREZIONE DEL FLUSSO DELL'ARIA "IN": FILTRO DI USCITA FPI 118

Cod. art.	Profondità di incasso	Peso (circa)	Aria in uscita
11871.0-00	35 mm	0,3 kg	tecnologia air-flap

SISTEMA FPO

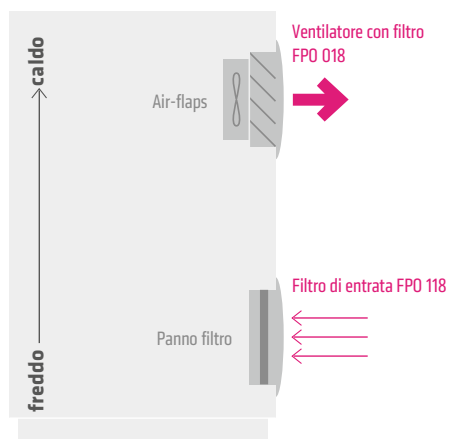

DIREZIONE DEL FLUSSO DELL'ARIA "OUT": VENTILATORE CON FILTRO FPO 018

Cod. art.	Tensione nominale	Portata dell'aria di raffreddamento (soffiaggio libero)	Portata dell'aria di raffreddamento (con filtro di entrata)	Corrente assorbita	Potenza assorbita	Livello di pressione acustica (a norme DIN EN ISO 4871)	Profondità di incasso	Peso (circa)	Aria in uscita
01881.2-00	DC 24 V	118 m ³ /h	63 m ³ /h	171 mA	4,1 W	56 dB (A)	79 mm	0,5 kg	air-flaps
01881.1-00	DC 48 V	125 m ³ /h	63 m ³ /h	88 mA	4,2 W	50 dB (A)	79 mm	0,5 kg	air-flaps

DIREZIONE DEL FLUSSO DELL'ARIA "OUT": FILTRO DI ENTRATA FPO 118

Cod. art.	Profondità di incasso	Peso (circa)	Panno filtro
11881.0-30	22 mm	0,2 kg	ISO coarse 55 % secondo ISO 16890 (G3), Arrestanza Gravimetrica Iniziale 57 %

PANNO FILTRO FM 086

Classe filtro	118 x 118 mm	Arrestanza Gravimetrica Iniziale	Imballo
ISO coarse 55 % secondo ISO 16890 (G3)	Cod. art. 08634.0-00	57 %	5 pz.

DISEGNI TECNICI

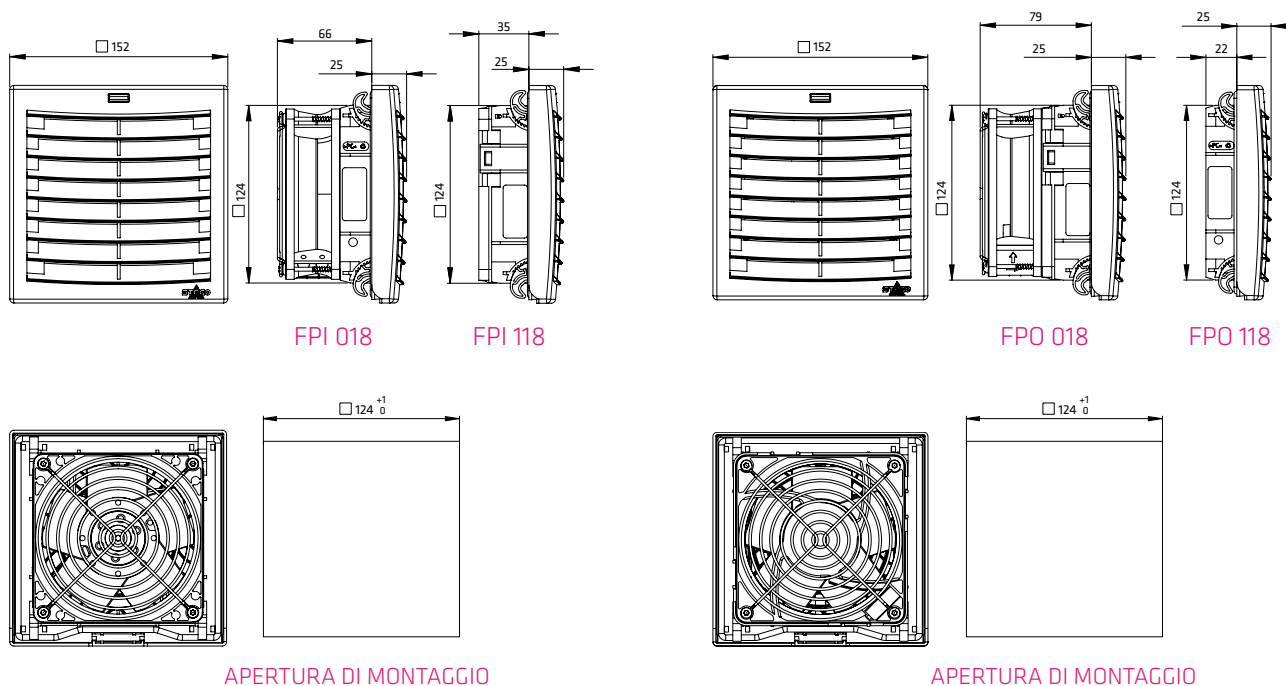

VENTILATORE CON FILTRO PLUS – DC LINE

FPI/FPO 018 | ... 277 m³/h (176 x 176 mm)



- > Nuova tecnologia di uscita tramite air-flap per un maggiore flusso d'aria
- > Facile montaggio
- > Tipo e Grado di protezione testati da istituti di prova indipendenti (VDE e UL)
- > Due sistemi per un flusso d'aria ottimale (FPI/FPO)
- > Dimensioni standard dell'apertura di montaggio
- > Un solo pannello filtro

I ventilatori con filtro vengono utilizzati per fornire un clima ottimale in quadri ed armadi con componenti elettrici ed elettronici. La temperatura di un armadio può essere ridotta canalizzando all'interno l'aria esterna più fresca e filtrata ed espellendo all'esterno l'aria riscaldata. Il flusso d'aria risultante impedisce la formazione di sacche di calore negli impianti e protegge i componenti elettronici dal surriscaldamento.

La serie di ventilatori con filtro Plus utilizza una nuova tecnologia di uscita dell'aria tramite air-flap ed è in grado di movimentare un flusso d'aria molto elevato. Il montaggio è facilitato da un pratico dispositivo di bloccaggio rapido che fornisce un'elevata stabilità e tenuta. A seconda dell'applicazione sono disponibili due differenti sistemi – FPI o FPO. Il sistema FPI è una installazione standard con un ventilatore con filtro nella parte inferiore del quadro che assicura che l'aria fresca venga movimentata verso l'interno dell'armadio (flusso d'aria in direzione "In"). Questo sistema è costituito da un ventilatore con filtro e dal filtro di uscita con air-flap. Nel sistema FPO, invece, il ventilatore si trova nella parte superiore dell'armadio con funzione di estrazione (flusso d'aria in direzione "Out"). Il sistema FPO è composto da un filtro di aspirazione ed un ventilatore di uscita con air-flap. La serie di Ventilatori con Filtro Plus può essere usata anche in applicazioni outdoor con appropriate misure protettive o se equipaggiata di accessori a prova di intemperie come la cuffia di protezione FFH 086.

SISTEMA FPI

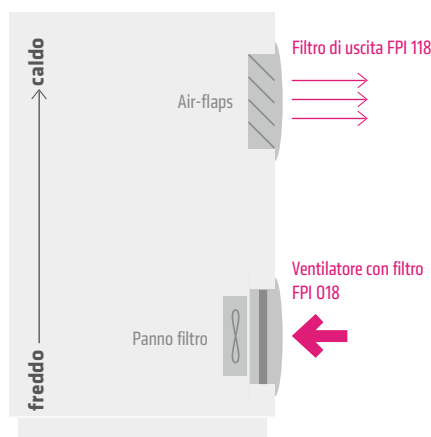

DATI TECNICI



Ventilatore assiale con cuscinetti a sfera	Ciclo di vita L10 a +40 °C (+104 °F): min. 80.000 h ventola in alluminio, rotore di plastica
Connessione	Morsetto tripolare 2,5 mm ² , coppia di serraggio max. 0,8 Nm
Scatola del ventilatore, cappuccio, alette	plastica UL94 V-0, grigio luminoso, resistente ai raggi UV UL746C (f1)
Apertura di montaggio	176 x 176 ⁻¹ mm
Telaio di montaggio	4 ganci a cricchetto integrati (6 scatti per spessore parete 1 – 4 mm). Se necessario è possibile l'utilizzo di viti supplementari ¹ .
Pannello filtro	ISO coarse 55 % secondo ISO 16890 (G3), Arrestanza Gravimetrica Iniziale 57 %
Materiale del filtro	Fibra sintetica con struttura progressiva, resistente fino a +100 °C, autoestinguente classe F1, stabile fino ad una umidità relativa di 100 % RH, riutilizzabile
Temperatura ambiente di funzionamento	-25 ... +70 °C (-13 ... +158 °F)
Temperatura ambiente di stoccaggio	-40 ... +70 °C (-40 ... +158 °F)
Umidità ambiente di funzionamento/stoccaggio	max. 90 % RH (senza condensa)
Tipo di protezione/Classe di protezione	IP 54/ I (conduttore di protezione a terra)
Grado di protezione UL/NEMA	UL TYPE 12 / NEMA 12
Omologazioni	VDE, UL File No. E234324, EAC
Note	altri voltaggi su richiesta

¹ Marcature per la foratura per l'utilizzo di viti di montaggio sono visibili sul telaio di montaggio.

DIREZIONE DEL FLUSSO DELL'ARIA "IN": VENTILATORE CON FILTRO FPI 018

Cod. art.	Tensione nominale	Portata dell'aria di raffreddamento (soffiaggio libero)	Portata dell'aria di raffreddamento (con filtro di uscita)	Corrente assorbita	Potenza assorbita	Livello di pressione acustica (a norme DIN EN ISO 4871)	Profondità di incasso	Peso (circa)	Panni filtro
01872.2-30	DC 24 V	178 m ³ /h	156 m ³ /h	500 mA	12,0 W	63 dB (A)	117 mm	1,5 kg	G3
01872.1-30	DC 48 V	170 m ³ /h	147 m ³ /h	250 mA	12,0 W	63 dB (A)	117 mm	1,5 kg	G3

DIREZIONE DEL FLUSSO DELL'ARIA "IN": FILTRO DI USCITA FPI 118

Cod. art.	Profondità di incasso	Peso (circa)	Aria in uscita
11872.0-00	43 mm	0,4 kg	tecnologia air-flap

SISTEMA FPO

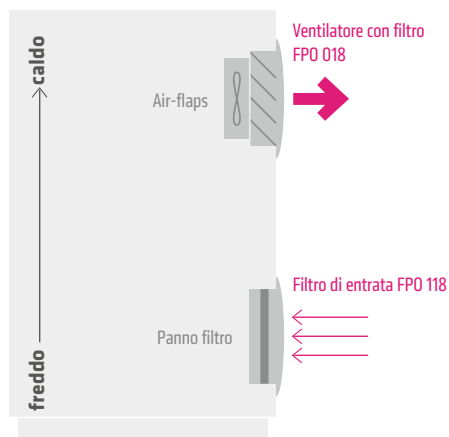

DIREZIONE DEL FLUSSO DELL'ARIA "OUT": VENTILATORE CON FILTRO FPO 018

Cod. art.	Tensione nominale	Portata dell'aria di raffreddamento (soffiaggio libero)	Portata dell'aria di raffreddamento (con filtro di entrata)	Corrente assorbita	Potenza assorbita	Livello di pressione acustica (a norme DIN EN ISO 4871)	Profondità di incasso	Peso (circa)	Aria in uscita
01882.2-00	DC 24 V	269 m ³ /h	141 m ³ /h	500 mA	12,0 W	63 dB (A)	117 mm	1,5 kg	air-flaps
01882.1-00	DC 48 V	277 m ³ /h	146 m ³ /h	250 mA	12,0 W	63 dB (A)	117 mm	1,5 kg	air-flaps

DIREZIONE DEL FLUSSO DELL'ARIA "OUT": FILTRO DI ENTRATA FPO 118

Cod. art.	Profondità di incasso	Peso (circa)	Panno filtro
11882.0-30	25 mm	0,4 kg	ISO coarse 55 % secondo ISO 16890 (G3), Arrestanza Gravimetrica Iniziale 57 %

PANNO FILTRO FM 086

Classe filtro	168 x 168 mm	Arrestanza Gravimetrica Iniziale	Imballo
ISO coarse 55 % secondo ISO 16890 (G3)	Cod. art. 08635.0-00	57 %	5 pz.

DISEGNI TECNICI

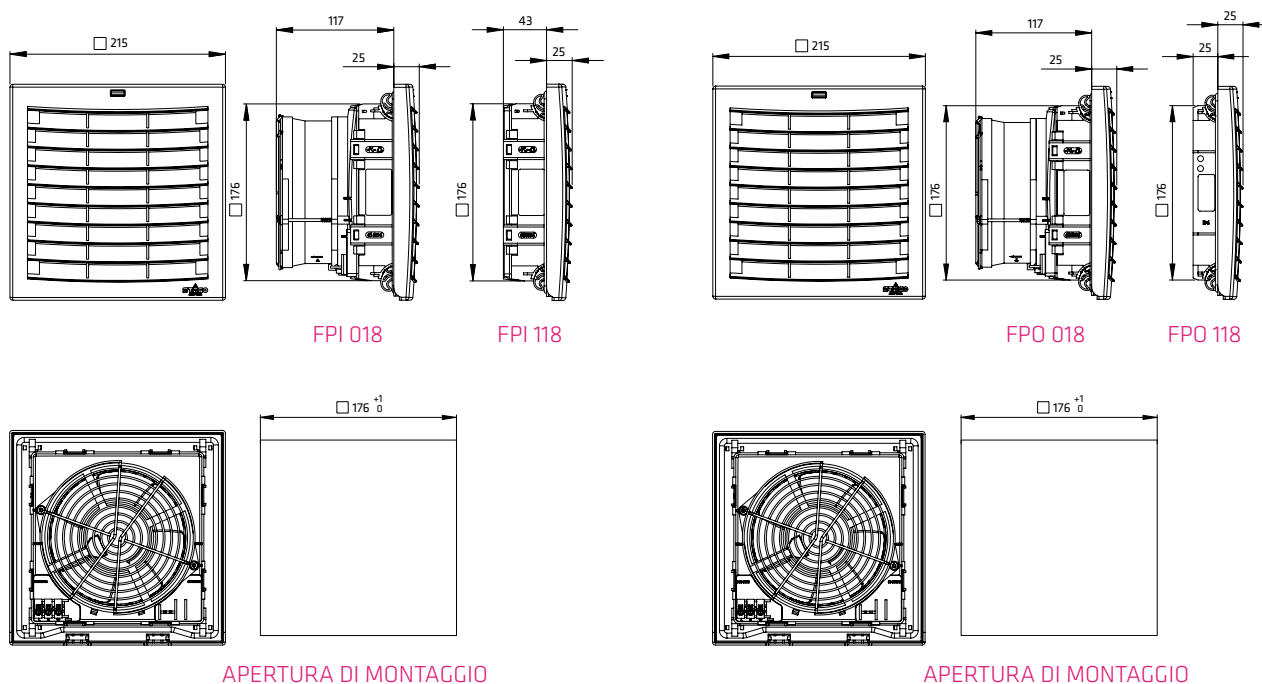

CUFFIA DI PROTEZIONE

FFH 086 | IP56



- > Aumenta il grado di protezione
- > Facile da pulire
- > Panno filtro sostituibile dall'esterno
- > Robusto e resistente agli urti
- > Sicurezza antirimozione
- > Resistente alle intemperie
- > Versatile
- > Griglia di protezione

La cuffia di protezione per ventilatori con filtro e filtri di uscita aria aumenta il grado di protezione delle serie FPI 018, FPO 018 e FF 018. E' usata per proteggere da condizioni meteorologiche estreme nelle applicazioni outdoors, da getti d'acqua o in applicazioni industriali con condizioni ambientali critiche. La cuffia può essere facilmente rimossa per la pulizia del ventilatore o per la sostituzione del panno filtro, senza dover aprire l'armadio.



DATI TECNICI

Materiale della cuffia	Acciaio Inox VA, lucidato
Materiale della guarnizione	Silicone, adatto ad uso alimentare
Tipo di protezione	IP56 ¹
Grado di protezione UL/NEMA	UL Type 4/4x ¹ / Nema Type 4/4x ¹
Omologazioni	UL File No. E234324, EAC

¹ Quando usato in combinazione con i ventilatori con filtro STEGO serie FPI/FPO 018 e FF 018 e se la guarnizione è montata correttamente.

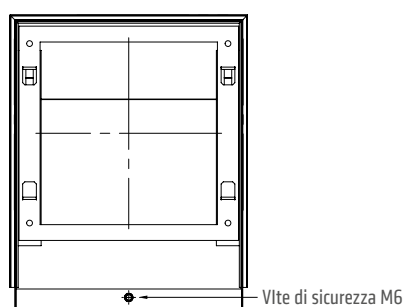
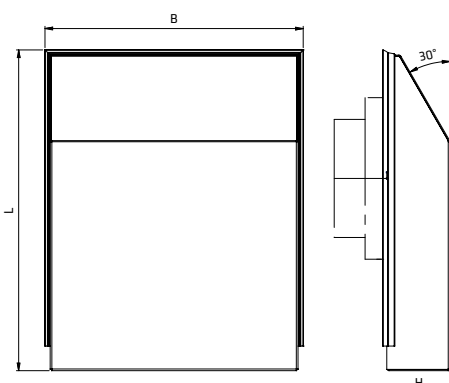

Vista posteriore

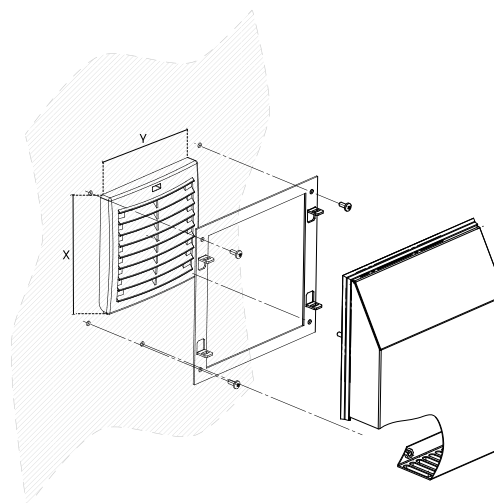

Cod. art.	Foro di incasso per FF 018	Foro di incasso per FPI/FPO 018	Dimensioni L x B x H	Area coperta Max. (X x Y)	Peso (circa)
08670.0-00	97 x 97 mm	92 x 92 mm	214 x 195 x 48 mm	143 x 130 mm	0,8 kg
08671.0-00	125 x 125 mm	124 x 124 mm	279 x 225 x 58 mm	173 x 160 mm	1,2 kg
08672.0-00	176 x 176 mm	176 x 176 mm	359 x 294 x 68 mm	235 x 218 mm	2,0 kg
08673.0-00	250 x 250 mm	223 x 223 mm	415 x 369 x 78 mm	290 x 286 mm	2,8 kg
08674.0-00	-	291 x 291 mm	485 x 409 x 103 mm	340 x 326 mm	3,7 kg

VENTILATORE CON FILTRO PER INSTALLAZIONE SUL TETTO RFP 018 | 300 m³/h, 500 m³/h



Foto: Cod. art. 01860.0-00



Foto: Cod. art. 01861.0-00

- > Bassa rumorosità
- > Piccola profondità di incasso
- > Portata elevata e circolazione uniforme dell'aria
- > Grande sicurezza di esercizio
- > Brevi tempi di montaggio e manutenzione

I ventilatori con filtro per installazione sul tetto vengono impiegati negli armadi e nei quadri dai quali è necessario aspirare l'aria calda per ridurre la temperatura interna. Questi ventilatori silenziosi vengono usati per espellere dall'armadio l'aria calda generata dal calore dissipato dai componenti installati all'interno dello stesso, proteggendo così le apparecchiature dal surriscaldamento. Per sostituire il materiale del filtro il cappuccio del ventilatore può essere aperto velocemente senza l'uso di attrezzi. Il filtro di uscita per installazione sul tetto garantisce una ventilazione passiva.



DATA TECNICI

Ventilatore con filtro per installazione sul tetto (01860.0-xx)

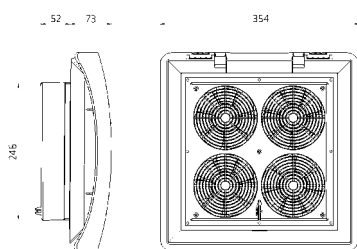

Ventilatore con filtro per installazione sul tetto (01861.0-xx)

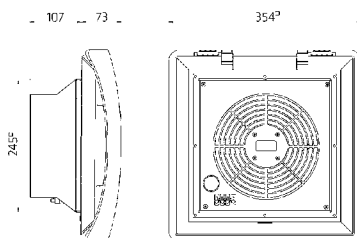

Ventilatore a flusso assiale (montato su cuscinetti a sfera)	Ciclo di vita 50.000 h a +25 °C / +77 °F (umidità relativa 65 % RH) Telaio del ventilatore di alluminio, rotore di plastica
Connessione	Morsetto tripolare 2,5 mm ² , coppia di serraggio max 0,8 Nm
Alloggiamento	Plastica UL94 V-0, grigio luminoso; resistente alle intemperie ed ai raggi ultravioletti UL746C (f1)
Panno filtro	ISO coarse 55 % secondo ISO 16890 (G3), Arrestanda Gravimetrica Iniziale 57 %
Materiale del filtro	Fibre sintetiche con struttura progressiva, resistenti fino alla temperatura di +100 °C, autoestinguenti, classe F1. Stabile fino ad un'umidità relativa del 100 % RH.
Umidità ambiente di funzionamento/magazzinaggio	Max. 90 % RH (senza condensa)
Tipo de protezione	IP32 / I (conduttore di protezione a terra)
Omologazioni	EAC, VDE (solo 230 V AC)

Nota importante: Per compensare la pressione all'interno del quadro elettrico il ventilatore con filtro per installazione sul tetto deve funzionare sempre in combinazione con un filtro di immissione dell'aria (ad esempio cod. art. 11803.0-00) oppure con un altro ventilatore con filtro (ad esempio cod. art. 01803.0-00).

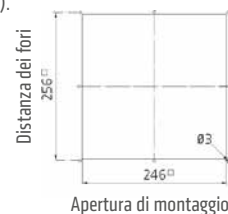

VENTILATORE CON FILTRO PER INSTALLAZIONE SUL TETTO RFP 018

Cod. art.	Tensione nominale	Portata dell'aria, soffiaggio libero	Potenza assorbita	Livello di pressione acustica (DIN EN ISO 4871)	Profondità di incasso	Apertura di montaggio	Peso (circa)	Temperatura ambiente di funzionamento / Temperatura ambiente di magazzino
01860.0-00	AC 230 V, 50 Hz	300 m ³ /h	68 W	55 dB (A)	52 mm	246 x 246 mm + 0,4	3,3 kg	-10 °C ... +70 °C (+14 °F ... +158 °F) / -40 °C ... +70 °C (-40 °F ... +158 °F)
01861.0-00	AC 230 V, 50 Hz	500 m ³ /h	64 W	67 dB (A)	107 mm	246 x 246 mm + 0,4	2,6 kg	-25 °C ... +70 °C (-13 °F ... +158 °F)
01860.0-02	AC 120 V, 60 Hz	345 m ³ /h	60 W	55 dB (A)	52 mm	246 x 246 mm + 0,4	3,3 kg	-10 °C ... +70 °C (+14 °F ... +158 °F) / -40 °C ... +70 °C (-40 °F ... +158 °F)
01861.0-02	AC 120 V, 60 Hz	575 m ³ /h	85 W	67 dB (A)	107 mm	246 x 246 mm + 0,4	2,6 kg	-25 °C ... +70 °C (-13 °F ... +158 °F)

FILTRO DI USCITA PER INSTALLAZIONE SUL TETTO REP 118

Cod. art.	Profondità di incasso	Apertura di montaggio	Peso (circa)	Panno filtro	Tipo de protezione
11860.0-00	11 mm	246 x 246 mm + 0,4	1,0 kg	ISO coarse 55 % secondo ISO 16890 (G3), Arrestanda Gravimetrica Iniziale 57 %	IP32

PANNI FILTRO DI RICAMBIO FM 086

Panno filtro	282 x 282 mm
G3 (1 confezione = 3 pz.)	Cod. art. 08613.0-01

POTENTE VENTILATORE DA INNESTO DA 19"

LE 019



- > Grande portata
- > Lungo ciclo di vita
- > Ventole montate su cuscinetti a sfera
- > Pronto per il collegamento
- > Indicazione ottica del funzionamento

Ventilatore da innesto potente e compatto per la circolazione dell'aria all'interno di quadri elettrici e di server, idoneo all'aspirazione del calore su gruppi da 19". La convezione termica della superficie del quadro elettrico migliora e viene impedita la formazione di nidi di calore. Disponibile anche con termostato integrato (vedi figura).

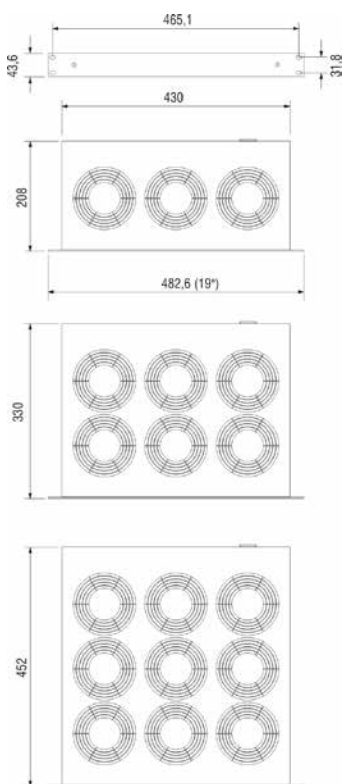

DATI TECNICI

Ventilatore a flusso assiale (montato su cuscinetti a sfera)	Ciclo di vita 50.000 h a +25 °C / +77 °F (umidità relativa 65 % RH)
Materiale	Mascherina frontale: alluminio, chiaro anodizzato Alloggiamento: lamiera di acciaio, zincata galvanicamente
Segnalazione ottica del funzionamento	Integrata nella mascherina frontale
Connessione	Spina per apparecchi a freddo montata posteriormente; con presa per apparecchi a freddo
Posizione di montaggio	Orizzontale (senso di rotazione verso l'alto)
Temperatura ambiente di funzionamento/magazzinaggio	-10 ... +60 °C (+14 ... +140 °F) / -40 ... +70 °C (-40 ... +158 °F)
Umidità ambientale di funzionamento/magazzinaggio	Max. 90 % RH (senza condensa)
Tipo di protezione/classe di protezione	IP20 / I (conduttore di protezione a terra)

Utilizzo in armadi da 19": Per la regolazione della temperatura nel quadro elettrico e per la protezione dal surriscaldamento in caso di avaria dei ventilatori suggeriamo l'impiego del ventilatore da innesto senza termostato integrato in combinazione con il nostro termostato gemellato (ZR 011, cod. art. 01176.0-00). Il termostato gemellato regola il funzionamento del ventilatore da innesto e, se collegato ad un elemento di segnalazione, svolge una funzione di allarme nel caso in cui la temperatura all'interno del quadro elettrico superi un limite predefinito a causa dell'avaria dei ventilatori. Insieme al ventilatore da innesto con termostato integrato, per il monitoraggio della temperatura si può installare anche un termostato addizionale (KTS 011, cod. art. 01147.9-00) con funzione di contatto di allarme che, se collegato ad un elemento di segnalazione, reagisce all'avaria dei ventilatori emettendo un segnale prima del surriscaldamento.

Cod. art.	Modello	Numero di ventilatore	Tensione nominale	Portata, soffiaggio libero	Potenza assorbita	Livello di pressione acustica (DIN EN ISO 4871)	Numero di giri (1/min)	Peso (circa)	Omologazioni	
01930.0-00	senza termostato	3	AC 230 V, 50 Hz	486 m ³ /h	45 W	55 db (A)	2.600 1/min (50 Hz)	3,0 kg	UL File No. E234324	EAC
01930.1-00	con termostato 0 ... +60 °C	3	AC 230 V, 50 Hz	486 m ³ /h	45 W	55 db (A)	2.600 1/min (50 Hz)	3,4 kg	UL File No. E234324	EAC
01940.0-00	senza termostato	6	AC 230 V, 50 Hz	972 m ³ /h	90 W	57 db (A)	2.600 1/min (50 Hz)	5,3 kg	UL File No. E234324	EAC
01940.1-00	con termostato 0 ... +60 °C	6	AC 230 V, 50 Hz	972 m ³ /h	90 W	57 db (A)	2.600 1/min (50 Hz)	5,7 kg	UL File No. E234324	EAC
01950.0-00	senza termostato	9	AC 230 V, 50 Hz	1.458 m ³ /h	135 W	58 db (A)	2.600 1/min (50 Hz)	7,8 kg	UL File No. E234324	EAC
01950.1-00	con termostato 0 ... +60 °C	9	AC 230 V, 50 Hz	1.458 m ³ /h	135 W	58 db (A)	2.600 1/min (50 Hz)	7,9 kg	-	EAC
01931.0-00	senza termostato	3	AC 120 V, 60 Hz	576 m ³ /h	45 W	55 db (A)	2.900 1/min (60 Hz)	3,0 kg	UL File No. E234324	EAC
01931.1-00	con termostato 0 ... +60 °C	3	AC 120 V, 60 Hz	576 m ³ /h	45 W	55 db (A)	2.900 1/min (60 Hz)	3,4 kg	UL File No. E234324	EAC
01941.0-00	senza termostato	6	AC 120 V, 60 Hz	1.152 m ³ /h	90 W	57 db (A)	2.900 1/min (60 Hz)	5,3 kg	UL File No. E234324	EAC
01941.1-00	con termostato 0 ... +60 °C	6	AC 120 V, 60 Hz	1.152 m ³ /h	90 W	57 db (A)	2.900 1/min (60 Hz)	5,7 kg	-	EAC
01951.0-00	senza termostato	9	AC 120 V, 60 Hz	1.728 m ³ /h	135 W	58 db (A)	2.900 1/min (60 Hz)	7,8 kg	UL File No. E234324	EAC
01951.1-00	con termostato 0 ... +60 °C	9	AC 120 V, 60 Hz	1.728 m ³ /h	135 W	58 db (A)	2.900 1/min (60 Hz)	7,9 kg	-	EAC

STEGOJET

SJ 019



- > Impedisce la formazione di nidi di calore
- > Ampio campo di tensione
- > Forma compatta
- > Connessione rapida
- > Fissaggio con clip o viti

Lo STEGOJET è un ventilatore compatto e potente. Permette un raffreddamento preciso delle fonti di calore e il suo flusso d'aria impedisce la formazione di nidi di calore all'interno del quadro elettrico. Le sue caratteristiche costruttive permettono l'orientamento del flusso d'aria in tutte le direzioni. Questo risultato si ottiene con un doppio sistema di fissaggio con clip che consente quattro differenti posizioni di fissaggio sulla guida DIN. Il flusso dell'aria in uscita può inoltre essere direzionato con un angolo di 45° grazie ad un deflettore ruotabile a step di 60°.



DATI TECNICI

Ventilatore a flusso assiale, montato su cuscinetti a sfera	Portata 27,6 m ³ /h, soffiaggio libero Ciclo di vita 40.000 h a +60 °C (+140 °F), 90 % RH
Potenza assorbita	4 W
Livello di pressione acustica (DIN EN ISO 4871)	44 dB (A)
Connessione	2 morsetti doppi a pressione per filo rigido 2,5 mm ² , conduttore flessibile (con terminale) 1,5 mm ²
Alloggiamento	Plastica UL94V-0, nera
Fissaggio	Clip per guida DIN 35 mm, EN 60715 oppure a vite (M5), coppia di serraggio 2 Nm max., con rondella
Posizione di montaggio	Qualsiasi
Dimensioni	132 x 75 x 60 mm
Peso	Circa 0,2 kg
Temperatura ambiente di funzionamento/magazzinaggio	-10 ... +60 °C (+14 ... +140 °F) / -30 ... +70 °C (-22 ... +158 °F)
Umidità ambientale di funzionamento/magazzinaggio	Max. 90 % RH (senza condensa)
Tipo di protezione	IP20

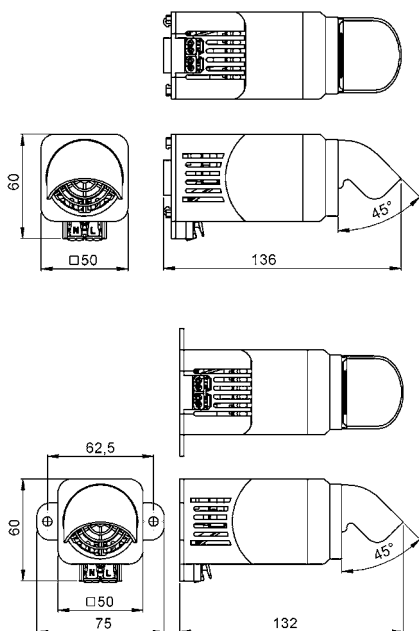

Angolo di rotazione

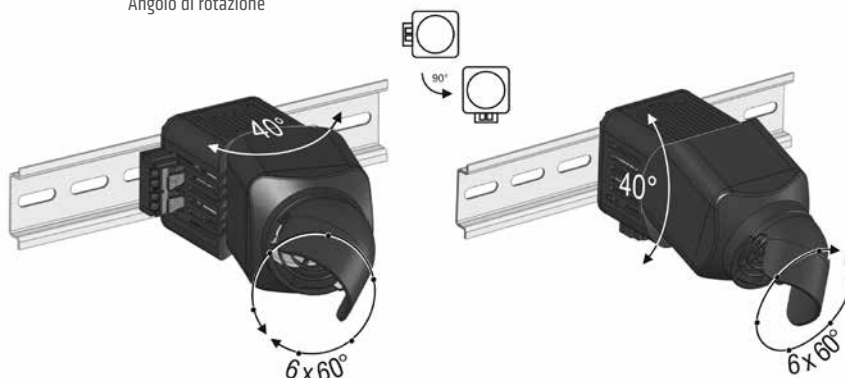

Cod. art.	Modello	Tensione nominale	Classe di protezione	Omologazioni		
01925.0-00	Fissaggio con clip	AC 100 – 240 V, 50/60 Hz (min. AC 90 V, max. AC 265 V)	II (doppio isolamento)	VDE	UL File No. E234324	EAC
01925.0-01	Fissaggio a vite	AC 100 – 240 V, 50/60 Hz (min. AC 90 V, max. AC 265 V)	II (doppio isolamento)	VDE	UL File No. E234324	EAC
01925.1-00	Fissaggio con clip	DC 24 V (min. DC 12 V, max. DC 26,4 V)	III (doppio isolamento)	VDE	-	EAC
01925.1-01	Fissaggio a vite	DC 24 V (min. DC 12 V, max. DC 26,4 V)	III (doppio isolamento)	VDE	-	EAC



REGOLAZIONE/ MONITORAGGIO

MONITORAGGIO COSTANTE

I sistemi di controllo della temperatura e dell'umidità della STEGO perfezionano le condizioni operative nelle installazioni elettriche ed elettroniche, di conseguenza ne salvaguardano le prestazioni.

PICCOLO TERMOSTATO

KTO 011 / KTS 011

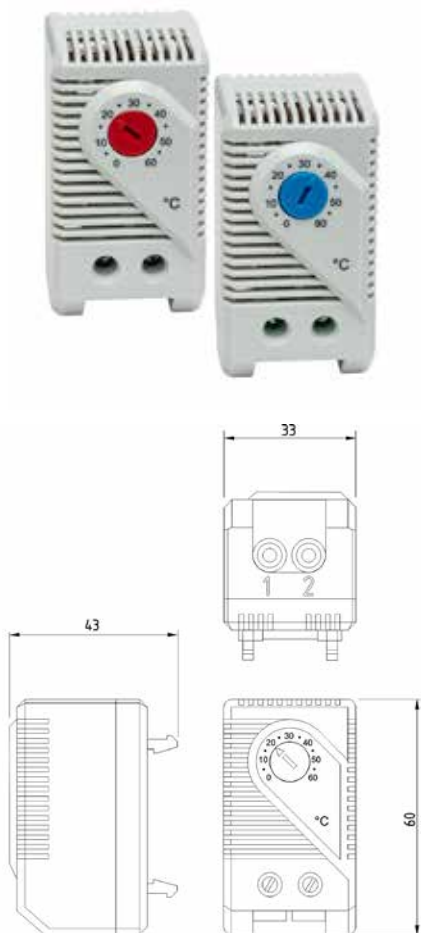

Schema di collegamento

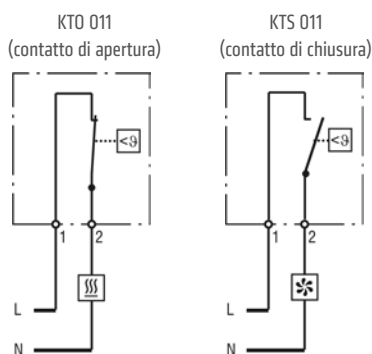

riscaldamento

ventilatore con filtro, apparecchio di raffreddamento, dispositivo di segnalazione

Esempi di collegamento

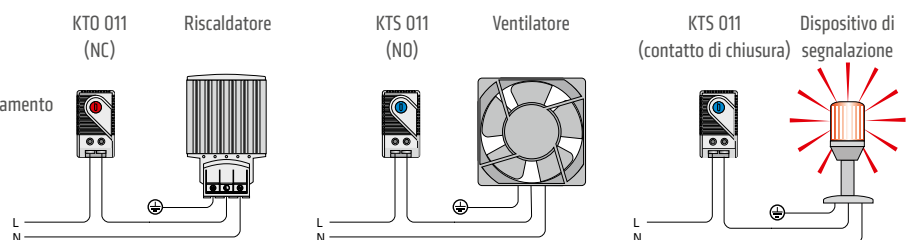

> Ampio campo di regolazione
> Piccole dimensioni

> Semplice montaggio
> Grande potere di apertura

I termostati KTO 011 e KTS 011 sono due regolatori meccanici usati per controllare riscaldatori, refrigeratori, ventilatori con filtro o dispositivi di segnalazione.

KTO 011: contatto di apertura (NC) per la regolazione di apparecchi di riscaldamento. Il contatto apre quando la temperatura sale.

KTS 011: contatto di chiusura (NO) per la regolazione di apparecchi di raffreddamento, ventilatori con filtro, scambiatori di calore, ecc. e per il comando di elementi di segnalazione in caso di surriscaldamento. Il contatto chiude quando la temperatura sale.



DATA TECNICI

Isteresi di commutazione	7 K (tolleranza ± 4 K)
Sonda	A bimetallo
Tipo di contatto	A scatto
Durata utile	> 100.000 cicli
Tensione nominale max.	AC 250 V (VDE) AC 120 V (UL)
Corrente di accensione max.	AC 16 A per 10 sec.
Connessione ¹	Morsetto bipolare, coppia di serraggio max 0,5 Nm: Filo rigido 2,5 mm ² (AWG 14) Filo flessibile 1,5 mm ² (AWG 16)
Fissaggio	Clip per guida DIN 35 mm, EN 60715
Alloggiamento	Plastica UL94 V-0, grigio luminoso
Dimensioni	60 x 33 x 43 mm
Peso	Circa 40 g
Posizione di montaggio	Qualsiasi
Temperatura ambiente di funzionamento/magazzinaggio	-45 °C ... +80 °C (-49 °F ... +176 °F)
Umidità ambientale di funzionamento/magazzinaggio	max. 90 % RH (senza condensa)
Tipo di protezione	IP20

¹ Per la connessione con cavi flessibili devono essere utilizzati i terminali a boccia.

Nota importante: Il sistema dei contatti nel termostato può subire influenze dall'ambiente, di conseguenza la resistenza di contatto può variare. Questo può condurre ad una caduta del voltaggio oppure ad un surriscaldamento dei contatti.

Campi di regolazione	Cod. art. Contatto di apertura (NC)	Cod. art. Contatto di chiusura (NO)	Corrente/Capacità di commutazione max.			Omologazioni			
			AC 250 V	AC 120 V	DC 24 - 72 V				
0 ... +60 °C	01140.0-00	01141.0-00	10 (2) A	15 (2) A	30 W	VDE	-	-	EAC
-10 ... +50 °C	01142.0-00	01143.0-00	10 (2) A	15 (2) A	30 W	VDE	UL File No. E164102	-	EAC
+20 ... +80 °C	01159.0-00	01158.0-00	3 (2) A	3 (2) A	30 W	VDE	UL File No. E164102	CSA	EAC
+32 ... +140 °F	01140.9-00	01141.9-00	10 (2) A	15 (2) A	30 W	VDE	UL File No. E164102	CSA	EAC
+14 ... +122 °F	01142.9-00	01143.9-00	10 (2) A	15 (2) A	30 W	VDE	UL File No. E164102	CSA	EAC
0 ... +60 °C	01146.9-00	01147.9-00	10 (2) A	15 (2) A	30 W	VDE	UL File No. E164102	CSA	EAC

PICCOLO TERMOSTATO

STO 011 / STS 011



- > Regolazione con rotello dentata
- > Isteresi di commutazione ridotta
- > Grande potere di apertura
- > Sicurezza antigelo
- > Il design dell'alloggiamento ottimizza la circolazione dell'aria

Il termostato meccanico Serie STO 011/STS 011 è un regolatore con isteresi di commutazione ridotta. La rotella di regolazione è dotata di indicatore antigelo. La forma dell'alloggiamento assicura una circolazione dell'aria ottimizzata intorno al bimetallo.

STO 011: Termostato (normalmente chiuso); contatto di apertura per la regolazione di apparecchi di riscaldamento. Il contatto apre quando la temperatura sale.w

STS 011: Termostato (normalmente aperto); contatto di chiusura per la regolazione di apparecchi di raffreddamento, ventilatori con filtro, scambiatori di calore, ecc. e per il comando di dispositivi di segnalazione in caso di surriscaldamento. Il contatto chiude quando la temperatura sale.



DATI TECNICI

Isteresi di commutazione	4 K (tolleranza ± 3 K)
Sonda	A bimetallo
Tipo di contatto	A scatto
Durata utile	> 100.000 cicli
Potere di apertura max.	AC 250 V, 10 (2) A 120 V / AC, 15 (2) A DC 30 W da DC 24 V a DC 72 V
Corrente di accensione max.	AC 16 A per 10 sec.
Connessione ¹	Morsetto bipolare, coppia di serraggio max 1 Nm: Filo rigido/flessibile ¹ 2,5 mm ² (AWG 14)
Fissaggio	Clip per guida DIN 35 mm, EN 60715
Alloggiamento	Plastica UL94 V-0, grigio luminoso
Dimensioni	70 x 33 x 42 mm
Peso	Circa 50 g
Posizione di montaggio	Qualsiasi
Temp. ambiente di funzionamento/magazzinaggio	-45 ... +80 °C (-49 ... +176 °F)
Umidità ambiente di funzionamento/magazzinaggio	max. 90 % RH (senza condensa)
Tipo di protezione	IP 20
Omologazioni	VDE, UL File No. E164102, EAC

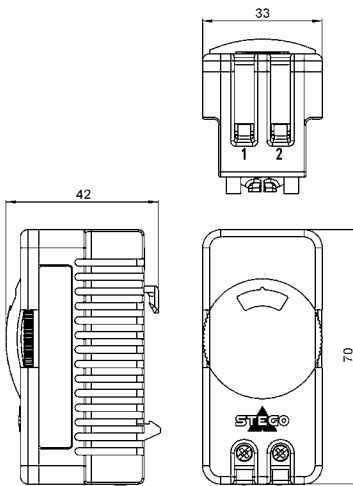

Sulla rotella di impostazione della temperatura del termostato con contatto NC (STO 011) è stampigliato il simbolo del fiocco di neve in corrispondenza degli +11 °C. L'impostazione della temperatura su questo simbolo garantisce la chiusura del contatto prima che la temperatura scenda a 0 °C

Schema di collegamento

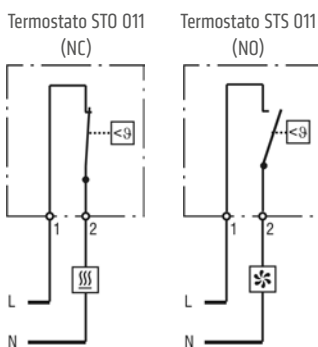

Riscaldatore

Ventilatore con filtro, Apparecchio di raffredd., Dispos. di segnalazione

¹ Per la connessione con cavi flessibili devono essere utilizzati i terminali a boccola.

Nota importante: Il sistema dei contatti nel termostato può subire influenze dall'ambiente, di conseguenza la resistenza di contatto può variare. Questo può condurre ad una caduta del voltaggio oppure ad un surriscaldamento dei contatti.

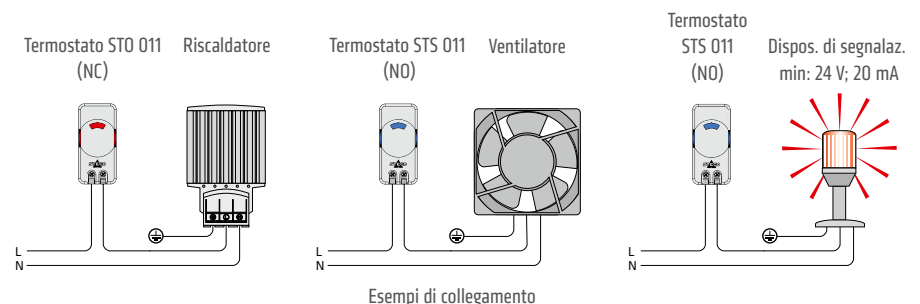

Esempi di collegamento

Campi di regolazione	Cod. art. Contatto di apertura (NC)	Cod. art. Contatto di chiusura (NO)
0 ... +60 °C	01115.0-00	01116.0-00
+32 ... +140 °F	01115.9-00	01116.9-00

TERMOSTATO CON IMPOSTAZIONE FISSA

FTO 011 / FTS 011



- > Dimensioni ridotte
- > Impostazioni fisse della temperatura (maggiore sicurezza)

- > Installazione semplice
- > Grande potere di apertura

Termostato con impostazione fissa FTO 011: Contatto di apertura / NC (cappuccio rosso) per controllare riscaldatori o avvisare attraverso apparecchiature di segnalazione quando la temperatura scende sotto valori predefiniti.

Termostato con impostazione fissa FTS 011: Contatto di chiusura / NO (cappuccio azzurro) per controllare ventilatori con filtro, scambiatori di calore, apparecchiature raffreddanti o avvisare attraverso apparecchiature di segnalazione quando la temperatura supera valori predefiniti.

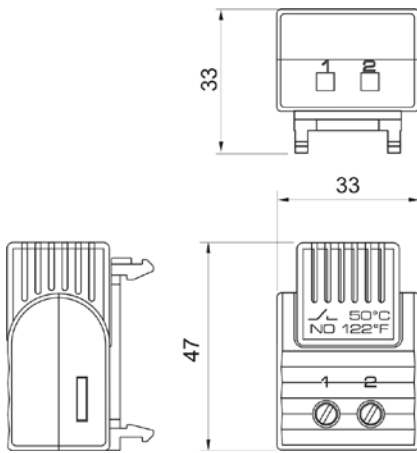

Schema di collegamento

Termostato STO 011 (NC) Termostato STS 011 (NO)

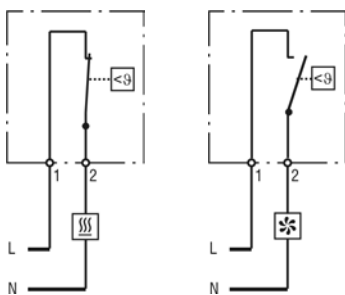

- Riscaldatore
- Ventilatore con filtro, Apparecchio di raffredd., Dispos. di segnalazione

Esempi di collegamento

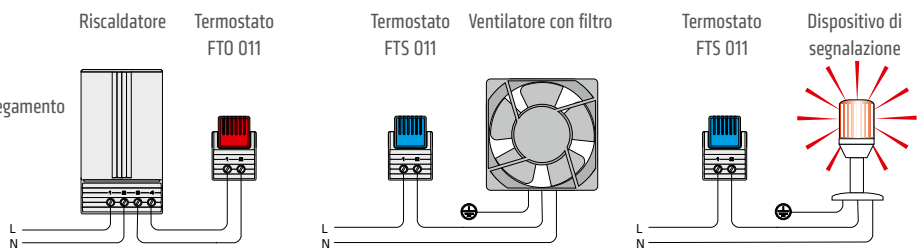

DATI TECNICI

Sonda	A bimetallo
Tipo di contatto	A scatto
Durata utile	> 100.000 cicli
Potere di apertura max.	AC 250 V, 5 (1,6) A AC 120 V, 10 (2) A DC 30 W
Corrente di accensione max.	16 A AC per 10 sec.
Connessione	Morsetto bipolare, coppia di serraggio max 0,8 Nm: Filo rigido/flessibile ¹ 2,5 mm ² (AWG 14)
Fissaggio	Clip per guida DIN 35 mm, EN 60715
Alloggiamento	Plastica UL94 V-0, grigio luminoso
Dimensioni	47 x 33 x 33 mm
Peso	Circa 30 g
Posizione di montaggio	Qualsiasi
Temperatura ambiente di funzionamento/magazzinaggio	-40 ... +80 °C (-40 ... +176 °F) / -45 ... +80 °C (-49 ... +176 °F)
Umidità ambientale di funzionamento/magazzinaggio	max. 90 % RH (senza condensa)
Tipo di protezione	IP20
Omologazioni	VDE, UL File No. E164102, EAC

¹ Per la connessione con cavi flessibile devono essere utilizzati i terminali a boccia.

Cod. art.	Contatto	Temperatura di spegnimento	Temperatura di accensione
01160.0-00	Contatto di apertura (NC)	+15 °C / +59 °F (tolleranza ±5 K)	+5 °C / +41 °F (tolleranza ±5 K)
01160.0-01	Contatto di apertura (NC)	+25 °C / +77 °F (tolleranza ±5 K)	+15 °C / +59 °F (tolleranza ±5 K)
01160.0-05	Contatto di apertura (NC)	+10 °C / +50 °F (tolleranza ±5 K)	0 °C / +32 °F (tolleranza ±5 K)
Cod. art.	Contatto	Temperatura di accensione	Temperatura di spegnimento
01161.0-00	Contatto di chiusura (NO)	+50 °C / +122 °F (tolleranza ±7 K)	+40 °C / +104 °F (tolleranza ±6 K)
01161.0-01	Contatto di chiusura (NO)	+60 °C / +140 °F (tolleranza ±7 K)	+50 °C / +122 °F (tolleranza ±7 K)
01161.0-02	Contatto di chiusura (NO)	+35 °C / +95 °F (tolleranza ±7 K)	+25 °C / +77 °F (tolleranza ±6 K)

Nota: altre temperature di spegnimento e di accensione su richiesta.

TERMOSTATO GEMELLATO

ZR 011



- > Contatti NC e NO oppure NO e NO in un unico apparecchio
- > Temperature impostabili singolarmente

- > Grande potere di apertura
- > Morsetti facilmente accessibili
- > Fissaggio con clip

Due termostati in un solo alloggiamento:

Termostato (contatto di apertura, NC) per la regolazione di apparecchi di riscaldamento. Il contatto apre quando la temperatura sale.

Termostato (contatto di chiusura, NO) per la regolazione di ventilatori con filtro, scambiatori di calore e per il comando di elementi di segnalazione in caso di surriscaldamento. Il contatto chiude quando la temperatura sale.

Rispetto ai regolatori con contatti a scambio, è possibile comandare apparecchi di riscaldamento e di raffreddamento in maniera indipendente.



DATI TECNICI

Isteresi di commutazione	7 K (tolleranza ±4 K)
Sonda	A bimetallo
Tipo di contatto	A scatto
Durata utile	> 100.000 cicli
Potere di apertura max.	AC 250 V, 10 (2) A / AC 120 V, 15 (2) A DC 30 W da DC 24 V a DC 72 V
Corrente di accensione max.	16 A AC per 10 sec.
Connessione ¹	Morsetto quadripolare, coppia di serraggio max 0,5 Nm: Filo rigido 2,5 mm ² (AWG 14) / Filo flessibile ¹ 1,5 mm ² (AWG 16)
Fissaggio	Clip per guida DIN 35 mm, EN 60715
Alloggiamento	Plastica UL94 V-0, grigio luminoso
Dimensioni	67 x 50 x 46 mm
Peso	Circa 90 g
Posizione di montaggio	Qualsiasi
Temperatura ambiente di funzionamento/magazzinaggio	-45 ... +80 °C (-49 ... +176 °F)
Umidità ambientale di funzionamento/magazzinaggio	max. 90 % RH (senza condensa)
Tipo di protezione	IP20
Omologazioni	VDE, UL File No. E164102, CSA, EAC

¹ Per la connessione con cavi flessibili devono essere utilizzati i terminali a boccola.

Nota importante: Il sistema dei contatti nel termostato può subire influenze dall'ambiente, di conseguenza la resistenza di contatto può variare. Questo può condurre ad una caduta del voltaggio oppure ad un surriscaldamento dei contatti.

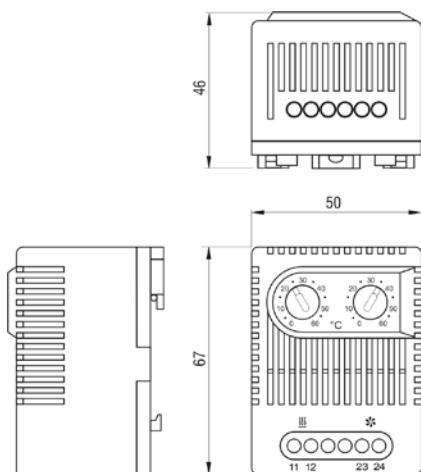

Schema di collegamento

Termostato ZR 011 (NC / NO)

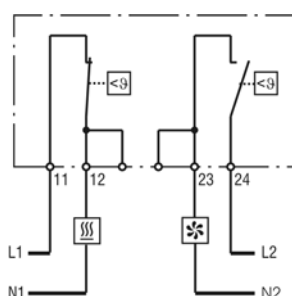

riscaldamento

ventilatore con filtro, apparecchio di raffreddamento, dispositivo di segnalazioneCod.

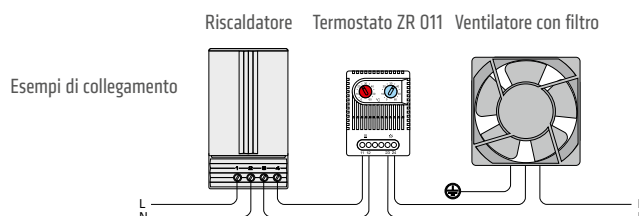

Cod. art.	Campo di regolazione		Campo di regolazione	
01172.0-00	Contatto di apertura (NC)	0 ... +60 °C	Contatto di chiusura (NO)	0 ... +60 °C
01172.0-01	Contatto di apertura (NC)	+32 ... +140 °F	Contatto di chiusura (NO)	+32 ... +140 °F
01175.0-00	Contatto di apertura (NC)	-10 ... +50 °C	Contatto di chiusura (NO)	+20 ... +80 °C
01175.0-01	Contatto di apertura (NC)	+14 ... +122 °F	Contatto di chiusura (NO)	+68 ... +176 °F
01176.0-00 ²	Contatto di chiusura (NO)	0 ... +60 °C	Contatto di chiusura (NO)	0 ... +60 °C
01176.0-01 ²	Contatto di chiusura (NO)	+32 ... +140 °F	Contatto di chiusura (NO)	+32 ... +140 °F

² Per il controllo di scambiatori di calore e ventilatori (ad esempio LE 019) e con funzione di contatto di allarme e di segnalazione per il monitoraggio della temperatura interna di quadri elettrici.

TERMOSTATO GEMELLATO CON IMPOSTAZIONE FISSA

FTD 011



- > Contatti NC e NO oppure NO e NO in un unico apparecchio
- > Grande potere di apertura
- > Impostazioni fisse della temperatura (maggiore sicurezza)
- > Fissaggio con clip

Due termostati con regolazione fissa in un unico apparecchio:

contatto di apertura/NC (cappuccio rosso) per controllare riscaldatori o avvisare attraverso apparecchiature di segnalazione quando la temperatura scende sotto valori predefiniti. Il contatto apre quando la temperatura sale.

contatto di chiusura/NO (cappuccio azzurro) per controllare ventilatori con filtro, scambiatori di calore, apparecchiature raffreddanti o avvisare attraverso apparecchiature di segnalazione quando la temperatura supera valori predefiniti. Il contatto chiude quando la temperatura sale.

Rispetto ai regolatori con contatti in scambio è possibile controllare apparecchi di riscaldamento e raffreddamento in maniera indipendente.



DATI TECNICI

Sonda	A bimetallo
Tipo di contatto	A scatto
Durata utile	> 100.000 cicli
Potere di apertura max.	AC 250 V, 5 (1,6) A / AC 120 V, 10 (2) A DC 30 W
Corrente di accensione max.	AC 16 A per 10 sec.
Connessione	Morsetto quadripolare, coppia max di serraggio 0,8 Nm: Filo rigido 2,5 mm ² (AWG 14) / Filo flessibile ¹ 1,5 mm ² (AWG 16)
Fissaggio	Clip per guida DIN 35 mm, EN 60715
Alloggiamento	Plastica UL94 V-0, grigio luminoso
Dimensioni	47 x 63 x 33 mm
Peso	Circa 40 g
Posizione di montaggio	Qualsiasi
Temperatura ambiente di funzionamento/magazzinaggio	-40 ... +80 °C (-40 ... +176 °F) / -45 ... +80 °C (-49 ... +176 °F)
Umidità ambientale di funzionamento/magazzinaggio	max. 90 % RH (senza condensa)
Tipo di protezione	IP20
Omologazioni	VDE, UL File No. E164102, EAC

¹ Per la connessione con cavi flessibile devono essere utilizzati i terminali a boccola.

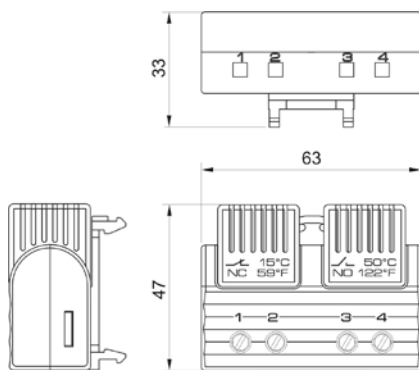

Termostato FTD 011
(NC / NO)

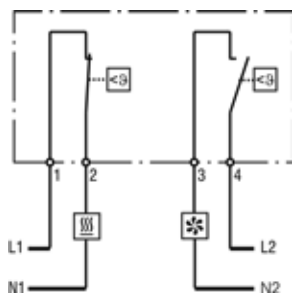

Schema di collegamento

Riscaldatore

ventilatore con filtro, apparecchio di raffreddamento, dispositivo di segnalazione

Esempio di collegamento

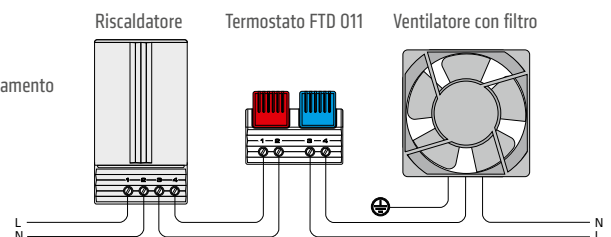

Cod. art.	Contatto di apertura (NC)		Contatto di chiusura (NO)	
	Temp. di spegnimento	Temp. di accensione	Temp. di accensione	Temp. di spegnimento
01163.0-00	+15 °C / +59 °F (tolleranza ±5 K)	+5 °C / +41 °F (tolleranza ±5 K)	+50 °C / +122 °F (tolleranza ±7 K)	+40 °C / +104 °F (tolleranza ±6 K)
01163.0-01	+25 °C / +77 °F (tolleranza ±5 K)	+15 °C / +59 °F (tolleranza ±5 K)	+60 °C / +140 °F (tolleranza ±7 K)	+50 °C / +122 °F (tolleranza ±7 K)
01163.0-02	+15 °C / +59 °F (tolleranza ±5 K)	+5 °C / +41 °F (tolleranza ±5 K)	+35 °C / +95 °F (tolleranza ±7 K)	+25 °C / +77 °F (tolleranza ±6 K)
01163.0-03	+25 °C / +77 °F (tolleranza ±5 K)	+15 °C / +59 °F (tolleranza ±5 K)	+50 °C / +122 °F (tolleranza ±7 K)	+40 °C / +104 °F (tolleranza ±6 K)

Cod. art.	Contatto di chiusura (NO)		Contatto di chiusura (NO)	
	Temp. di accensione	Temp. di spegnimento	Temp. di accensione	Temp. di spegnimento
01164.0-00	+50 °C / +122 °F (tolleranza ±7 K)	+40 °C / +104 °F (tolleranza ±6 K)	+60 °C / +140 °F (tolleranza ±7 K)	+50 °C / +122 °F (tolleranza ±7 K)

Nota: altre temperature di spegnimento e di accensione su richiesta

TERMOSTATO MECCANICO

FZK 011



- > Temperatura impostabile
- > Contatto in scambio
- > Grande potere di apertura
- > Retroazione termica per riduzione isteresi
- > Fissaggio con clip

Il termostato meccanico viene impiegato per controllare apparecchi di riscaldamento e di raffreddamento, ventilatori con filtro ed elementi di segnalazione. Il termostato rileva la temperatura ambiente e con il suo contatto a scatto è in grado di comandare carichi resistivi ed induttivi. Funzionamento: quando la temperatura fissata sulla scala è uguale al punto più alto di commutazione, il contatto NC si apre. Quando la temperatura fissata, dedotta l'isteresi (e la tolleranza), è uguale al punto più basso di commutazione, il contatto NC si chiude.



DATI TECNICI

Isteresi di commutazione	5 K (tolleranza -3/+2 K) ¹
Sonda	A bimetallo
Tipo di contatto	A scambio (con contatto a scatto)
Durata utile	> 100.000 cicli
Corrente di commutazione min.	10 mA
Potere di apertura max., contatto di apertura	AC 250 V / AC 120 V, 10 (4) A DC 30 W
Potere di apertura max., contatto di chiusura	AC 250 V / AC 120 V, 5 (2) A DC 30 W
Corrente di accensione max.	AC 16 A per 10 sec.
Connessione	Morsetto quadripolare, coppia di serraggio max 0,5 Nm: Filo rigido/flessibile ² 2,5 mm ² (AWG 14)
Fissaggio	Clip per guida DIN 35 mm, EN 60715
Alloggiamento	Plastica UL94 V-0, grigio luminoso
Dimensioni	67 x 50 x 38 mm
Peso	Circa 0,1 kg
Posizione di montaggio	Qualsiasi
Temperatura ambiente di funzionamento/magazzinaggio	-45 ... +65 °C (-49 ... +149 °F)
Umidità ambientale di funzionamento/magazzinaggio	max. 90 % RH (senza condensa)
Tipo di protezione	IP20
Omologazioni	UL File No. E164102, EAC

¹ Collegando il morsetto "N" (resistenza di riscaldamento RF) si attiva la retroazione termica che permette la riduzione dell'isteresi di commutazione. L'effetto della retroazione termica è dipendente dalle condizioni circostanti, perciò deve essere determinato per ogni specifica applicazione.

² Per la connessione con cavi flessibili devono essere utilizzati i terminali a boccia.

Nota importante: Il sistema dei contatti nel termostato può subire influenze dall'ambiente, di conseguenza la resistenza di contatto può variare. Questo può condurre ad una caduta del voltaggio oppure ad un surriscaldamento dei contatti.

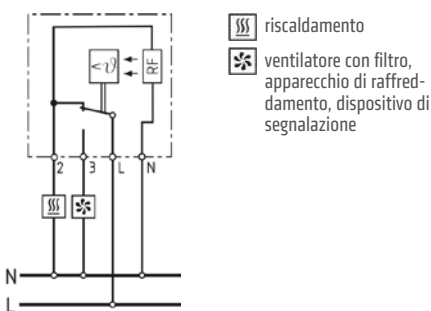
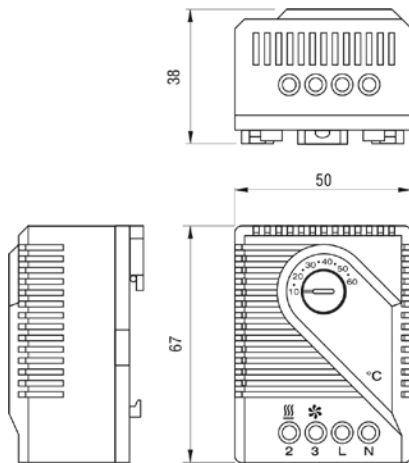

Schema di collegamento

Cod. art.	Tensione nominale	Campi di regolazione
01170.0-00	AC 230 V	+5 ... +60 °C
01170.0-01	AC 230 V	+40 ... +140 °F
01170.0-02	AC 230 V	-20 ... +35 °C
01170.9-00	AC 120 V	+40 ... +140 °F
01170.9-01	AC 120 V	+5 ... +60 °C

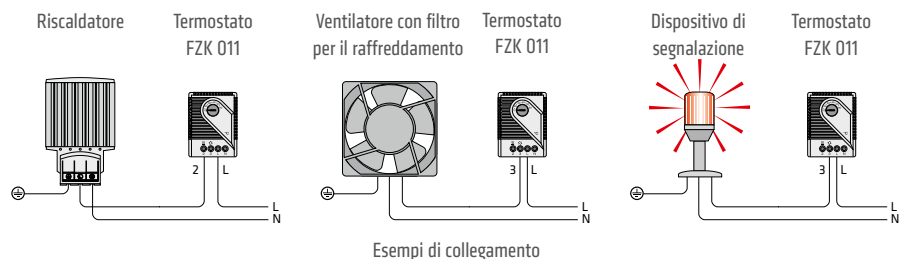

Esempi di collegamento

TERMOSTATO ELETTRONICO

ETR 011



- > Ampio campo di regolazione
- > Ridotta isteresi di commutazione
- > Fissaggio con clip
- > Indicatore ottico del funzionamento (LED)
- > Uscita con contatto in scambio

Il termostato elettronico viene impiegato per controllare apparecchi di riscaldamento e di raffreddamento, ventilatori con filtro ed elementi di segnalazione. Il termostato rileva la temperatura ambiente ed è in grado di comandare carichi resistivi o induttivi attraverso un relè con contatto in scambio. Il LED integrato nella manopola per la regolazione è illuminato quando il contatto NC è chiuso (cioè quando il riscaldatore collegato è in funzione).



DATI TECNICI

Isteresi	4 K (± 1 K tolleranza) a 20 °C (+68 °F)
Sonda	NTC
Tempo di risposta	circa 5 sec.
Tipo di contatto	A scambio (relè)
Durata utile	> 50.000 cicli
Potere di apertura max. (uscita relè)	240 V AC, 8 (1,6) A 120 V AC, 8 (1,6) A 100 W DC a 24 V DC
Corrente di accensione max.	16 A AC per 10 sec.
Indicatore di funzionamento	LED
Connessione	Morsetto pentapolare, coppia di serraggio max 0,5 Nm: Filo rigido/flessibile ¹ 2,5 mm ² (AWG 14)
Fissaggio	Clip per guida DIN 35 mm, EN 60715
Alloggiamento	Plastica UL94 V-0, grigio luminoso
Dimensioni	64,5 x 42 x 38 mm
Peso	Circa 70 g
Posizione di montaggio	Verticale
Temperatura ambiente di funzionamento/magazzinaggio	-40 ... +85 °C (-40 ... +185 °F)
Umidità ambientale di funzionamento/magazzinaggio	max. 90 % RH (senza condensa)
Tipo di protezione	IP20

¹ Per la connessione con cavi flessibile devono essere utilizzati i terminali a boccola.

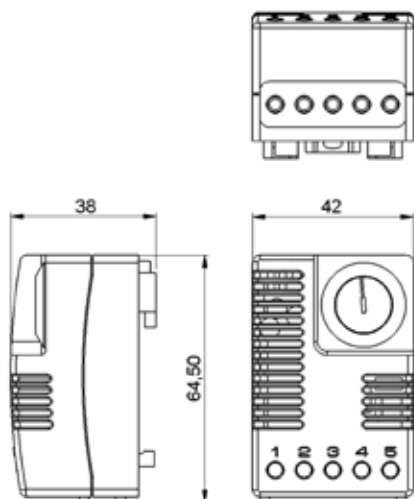

Schema di collegamento

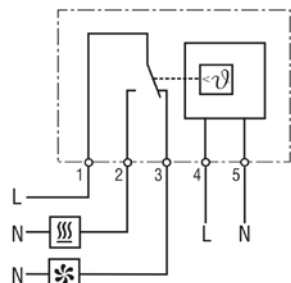

- Riscaldatore
- ventilatore con filtro, apparecchio di raffreddamento, dispositivo di segnalazione

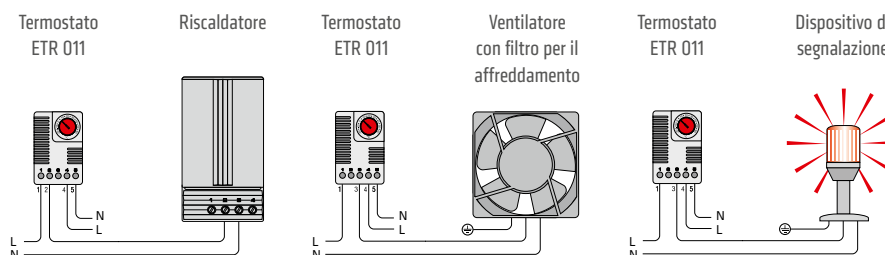

Esempi di collegamento

Cod. art.	Tensione nominale	Campo di regolazione	Omologazioni		
01131.0-00	AC 230 V, 50/60 Hz	-20 ... +60 °C	VDE	UL File No. E164102	EAC
01131.9-00	AC 120 V, 50/60 Hz	-4 ... +140 °F	-	UL File No. E164102	EAC

TERMOSTATO ELETTRONICO

ET 011 | DC 24 V



- > Grande potere di apertura DC
- > Piccola isteresi
- > Temperatura impostabile
- > Contatto di inversione
- > Fissaggio con clip

Termostato elettronico per il controllo di apparecchi elettrici a 24 V DC di grande potenza. Con un contatto di inversione a potenziale zero impiegabile come contatto di apertura o contatto di chiusura si possono comandare apparecchi di riscaldamento, apparecchi di raffreddamento ed elementi di segnalazione. Rispetto ai termostati meccanici, l'ET 011 è caratterizzato da una piccola isteresi che consente di aumentare la precisione del punto di commutazione e dell'impostazione.



DATI TECNICI

Isteresi di commutazione	Circa 3 K
Sonda	PTC
Tipo di contatto	Contatto di inversione
Durata utile	> 100.000 cicli
Potere di apertura max.	DC 28 V, 16 A
Corrente di accensione max.	DC 16 A
Connessione	Morsetto pentapolare, coppia di serraggio max 0,5 Nm: Filo rigido 2,5 mm ² (AWG 14) / Filo flessibile ¹ 1,5 mm ² (AWG 16)
Fissaggio	Clip per guida DIN 35 mm, EN 60715
Alloggiamento	Plastica UL94 V-0, grigio luminoso
Dimensioni	67 x 50 x 46 mm
Peso	Circa 80 g
Posizione di montaggio	Verticale
Temperatura ambiente di funzionamento/magazzinaggio	-40 ... +60 °C (-40 ... +140 °F) / -45 ... +80 °C (-49 ... +176 °F)
Umidità ambientale di funzionamento/magazzinaggio	Max. 90 % RH (senza condensa)
Tipo di protezione	IP20
Omologazioni	EAC

¹ Per la connessione con cavi flessibile devono essere utilizzati i terminali a boccola.

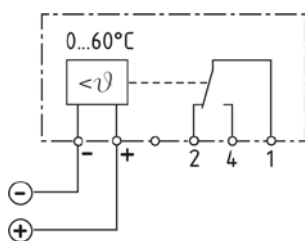
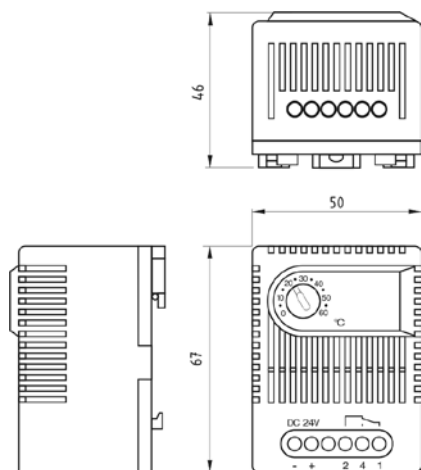

Schema di collegamento

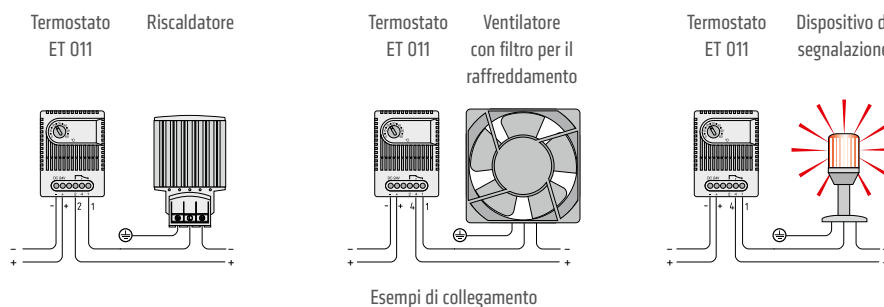

Esempi di collegamento

Cod. art.	Tensione nominale	Campo di regolazione
01190.0-00	DC 24 V (DC 20 - 28 V)	0 ... +60 °C

TERMOSTATO ELETTRONICO

ETL 011 | 12 - 48 V DC



- > Ampio campo di regolazione
- > Ridotta isteresi di commutazione
- > Indicatore ottico del funzionamento (LED)
- > Uscita con contatto in scambio
- > Uscita con relé di segnale

Il termostato elettronico viene impiegato per controllare apparecchi di riscaldamento e di raffreddamento, ventilatori con filtro ed elementi di segnalazione tramite il Modulo di Comando DCM 010 o dispositivo similare. Il termostato rileva la temperatura ambiente ed è in grado di inviare un segnale di corrente tramite il relé interno provvisto di contatto in scambio. Il LED integrato nella manopola per la regolazione mostra lo stato di chiusura del contatto 1-2. Quando la temperatura aumenta il contatto 1-2 si apre ed il LED si spegne. Quando il dispositivo non è alimentato il contatto 1-2 è aperto.



DATI TECNICI

Isteresi	4 K (tolleranza ± 1 K) a +20 °C (+68 °F)
Sonda	NTC
Tempo di risposta	Circa 5 sec.
Tipo di contatto	A scambio (relé)
Durata utile	>100.000 cicli (10 mW)
Potere di apertura max. (uscita relé)	0,5 A a DC 48 V
Capacità di commutazione min.	DC 10 mW (0,1 V, 100 mA o 10 V, 1 mA)
Indicatore di funzionamento	LED
Connessione	Morsetto pentapolare, coppia di serraggio max 0,5 Nm: Filo rigido/flessibile ¹ 2,5 mm ² (AWG 14)
Fissaggio	Clip per guida DIN 35 mm, EN 60715
Alloggiamento	Plastica UL94 V-0, grigio luminoso
Dimensioni	64,5 x 42 x 38 mm
Peso	Circa 70 g
Posizione di montaggio	Verticale
Temperatura ambientale di funzionamento/magazzinaggio	-40 ... +85 °C (-40 ... +185 °F)
Umidità ambientale di funzionamento/magazzinaggio	max. 90% RH (senza condensa)
Tipo di protezione	IP20

¹ Per la connessione con cavi flessibile devono essere utilizzati i terminali a boccola.

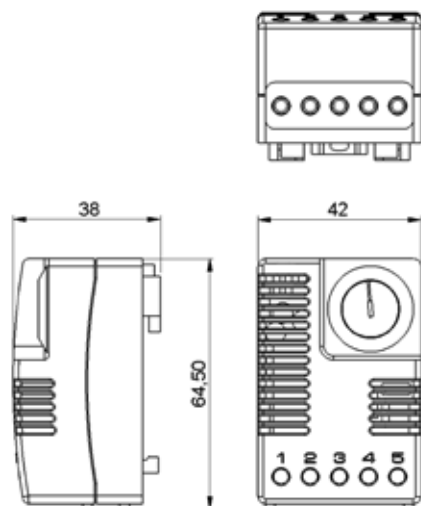

Schema di collegamento

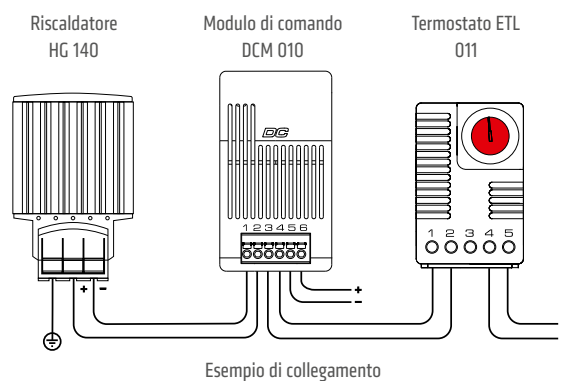
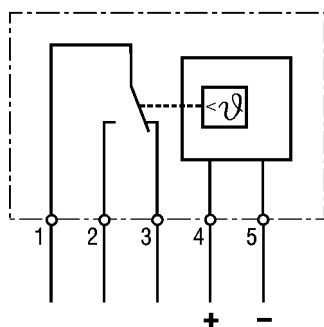

Esempio di collegamento

Cod. Art.	Tensione nominale	Campo di regolazione	Omologazioni	
01131.2-00	DC 12 - 48 V (min. DC 10 V, max. DC 60 V)	-20 ... +60 °C	UL File No. E164102	EAC
01131.2-01	DC 12 - 48 V (min. DC 10 V, max. DC 60 V)	-4 ... +140 °F	UL File No. E164102	EAC

IGROSTATO MECCANICO

MFR 012



- > Umidità relativa impostabile
- > Contatto in scambio
- > Grande potere di apertura

- > Morsetti facilmente accessibili
- > Fissaggio con clip

L'igrostatto meccanico rileva l'umidità dell'aria all'interno di quadri elettrici e di alloggiamenti contenenti componenti elettrici/elettronici e, al raggiungimento di un valore fisso preimpostato dell'umidità relativa dell'aria, accende il riscaldamento collegato, impedendo che sui componenti elettronici si formi condensa.



DATI TECNICI

Isteresi ¹ (umidità relativa)	4 % RH (tolleranza ± 3%)
Velocità massima ammissibile dell'aria	15 m/s
Tipo di contatto	In scambio (con contatto a scatto)
Durata utile	> 50.000 cicli
Potere di apertura min.	AC/DC 20 V, 100 mA
Potere di apertura max.	AC 250 V, 5 A DC 20 W
Connessione	Morsetto tripolare, coppia di serraggio max 0,5 Nm: Filo rigido 2,5 mm ² (AWG 14) / Filo flessibile ² 1,5 mm ² (AWG 16)
Fissaggio	Clip per guida DIN 35 mm, EN 60715
Alloggiamento	Plastica UL94 V-0, grigio luminoso
Dimensioni	67 x 50 x 38 mm
Peso	Circa 60 g
Posizione di montaggio	Qualsiasi
Temperatura ambiente di funzionamento/magazzinaggio	0 ... +60 °C (+32 ... +140 °F) / -40 ... +60 °C (-40 ... +140 °F)
Umidità ambientale di funzionamento/magazzinaggio	max. 95 % RH (senza condensa)
Tipo di protezione	IP20
Omologazioni	UL File No. E164102, EAC

¹ Riferita ad un'umidità relativa del 50 %

² Per la connessione con cavi flessibile devono essere utilizzati i terminali a boccola.

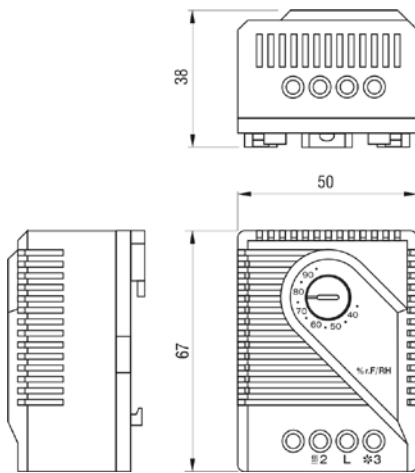

Schema di collegamento

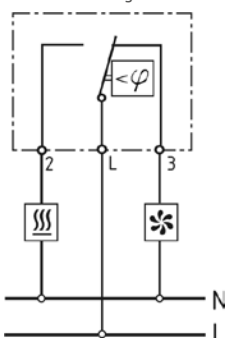

riscaldamento

ventilatore con filtro, apparecchio di raffreddamento, dispositivo di segnalazione

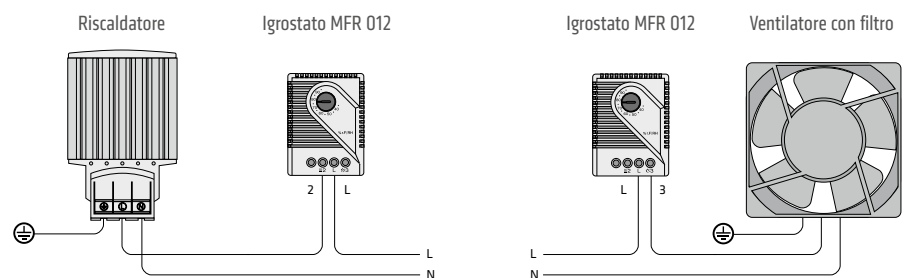

Esempi di collegamento

Cod. art.
01220.0-00

Campo di regolazione
Umidità relativa 35 ... 95 % RH

IGROSTATO ELETTRONICO

EFR 012



- > Versioni con umidità relativa impostabile o fissa
- > Indicatore ottico del funzionamento (LED)
- > Grande potere di apertura
- > Fissaggio con clip
- > Dotato di circuito di compensazione della temperatura

L'igrostatto elettronico sorveglia l'umidità relativa all'interno di quadri elettrici ed alloggiamenti contenenti componenti elettrici/elettronici e mette in funzione il riscaldamento al raggiungimento del valore impostato, impedendo la formazione di condensa. Il LED integrato si accende quando il riscaldatore collegato è in funzione.



DATI TECNICI

Isteresi (umidità relativa)	5 % (tolleranza $\pm 3\%$) a $+25\text{ °C}$ / $+77\text{ °F}$ (50 % RH)
Tempo di risposta	Circa 5 s
Tipo di contatto	A scambio (relè)
Durata utile	> 50.000 cicli
Potere di apertura max. (uscita relè)	AC 240 V, 8 (1,6) A AC 120 V, 8 (1,6) A DC 100 W a DC 24 V
Corrente di accensione max.	AC 16 A per 10 sec.
Indicatore di funzionamento	LED
Connessione	Morsetto pentapolare, coppia di serraggio max 0,5 Nm: Filo rigido/flessibile ¹ 2,5 mm ² (AWG 14)
Fissaggio	Clip per guida DIN 35 mm, EN 60715
Alloggiamento	Plastica UL94 V-0, grigio luminoso
Dimensioni	64,5 x 42 x 38 mm
Peso	Circa 70 g
Posizione di montaggio	Verticale
Temperatura ambiente di funzionamento/magazzinaggio	0 ... $+60\text{ °C}$ ($+32\text{ ... }+140\text{ °F}$) / $-20\text{ ... }+70\text{ °C}$ ($-4\text{ ... }+158\text{ °F}$)
Umidità ambientale di funzionamento/magazzinaggio	max. 90 % RH (senza condensa)
Tipo di protezione	IP20

¹ Per la connessione con cavi flessibile devono essere utilizzati i terminali a boccia.

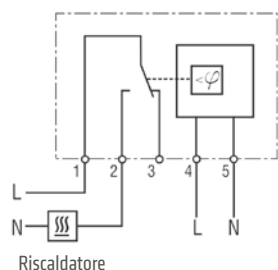
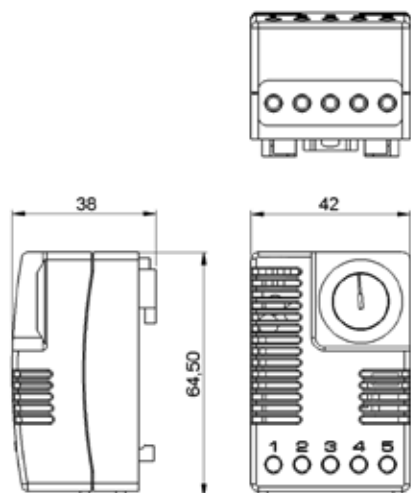

Schema di collegamento

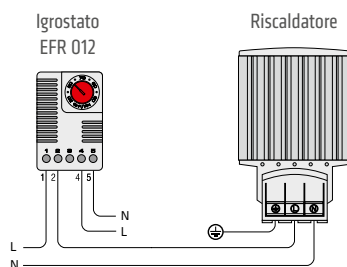

Esempio di collegamento

Cod. art.	Tensione nominale	Campo di regolazione	Omologazioni		
01245.0-00	AC 230 V, 50/60 Hz	Umidità relativa 40 ... 90 % RH	VDE	UL File No. E164102	EAC
01246.0-00	AC 230 V, 50/60 Hz	Umidità relativa 65 % RH preimpostata	VDE	UL File No. E164102	EAC
01246.0-01	AC 230 V, 50/60 Hz	Umidità relativa 50 % RH preimpostata	VDE	UL File No. E164102	EAC
01245.9-00	AC 120 V, 50/60 Hz	Umidità relativa 40 ... 90 % RH	-	UL File No. E164102	EAC
01246.9-00	AC 120 V, 50/60 Hz	Umidità relativa 65 % RH preimpostata	-	UL File No. E164102	EAC

IGROSTATO ELETTRONICO

EFL 012 | DC 12 - 48 V



- > Ampio campo di regolazione
- > Ridotta isteresi di commutazione
- > Indicatore ottico del funzionamento (LED)

- > Uscita con contatto in scambio
- > Uscita con relé di segnale

L'igrostatto elettronico viene impiegato per controllare apparecchi di riscaldamento e di raffreddamento, ventilatori con filtro ed elementi di segnalazione tramite il Modulo di Comando DCM 010 o dispositivo similare. L'igrostatto rileva l'umidità relativa ambientale ed è in grado di inviare un segnale di corrente tramite il relé interno provvisto di contatto in scambio. Il LED integrato nella manopola per la regolazione mostra lo stato di chiusura del contatto 1-2. Quando l'umidità relativa diminuisce il contatto 1-2 si apre ed il LED si spegne. Quando il dispositivo non è alimentato il contatto 1-2 è aperto.



DATI TECNICI

Isteresi	5 % RH (tolleranza ± 3 % RH) a +25 °C (+77 °F), 50 % RH
Tempo di risposta	Circa 5 sec.
Tipo di contatto	A scambio (relé)
Durata utile	>100.000 cicli (10 mW)
Potere di apertura max. (uscita relé)	0,5 A a DC 48 V
Capacità di commutazione min.	DC 10 mW (0,1 V, 100 mA o 10 V, 1 mA)
Indicatore di funzionamento	LED
Connessione	Morsetto pentapolare, coppia di serraggio max 0,5 Nm: Filo rigido/flessibile ¹ 2,5 mm ² (AWG 14)
Fissaggio	Clip per guida DIN 35 mm, EN 60715
Alloggiamento	Plastica UL94 V-0, grigio luminoso
Dimensioni	64,5 x 42 x 38 mm
Peso	Circa 70 g
Posizione di montaggio	Verticale
Temp. ambientale di funzionamento/magazzinaggio	0 ... +60 °C (+32 ... +140 °F) / -20 ... +70 °C (-4 ... +158 °F)
Umidità ambientale di funzionamento/magazzinaggio	Max. 90 % RH (senza condensa)
Tipo di protezione	IP20

¹ Per la connessione con cavi flessibile devono essere utilizzati i terminali a boccola.

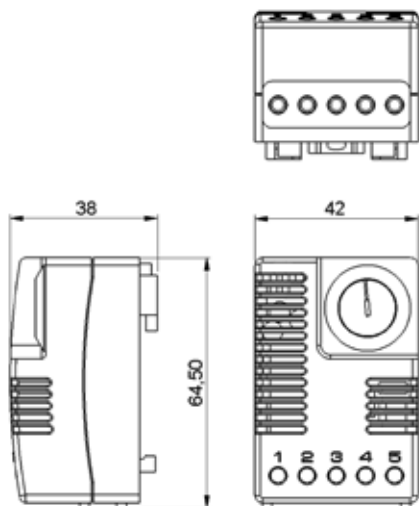

Schema di collegamento

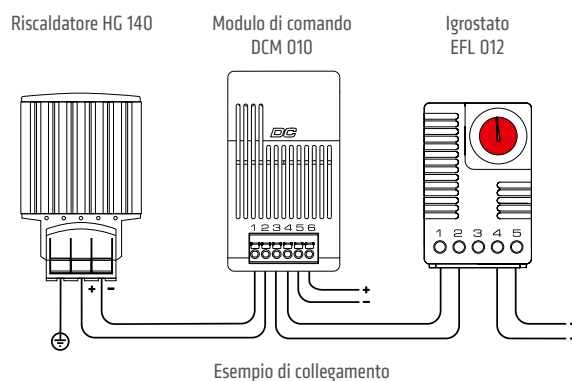
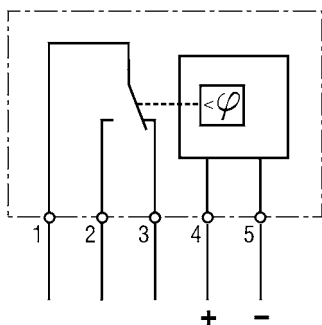

Esempio di collegamento

Cod. Art.	Tensione nominale	Campo di regolazione	Omologazioni
01245.2-00	DC 12 - 48 V (min. DC 10 V, max. DC 60 V)	40 ... 90 % RH	UL File No. E164102 EAC

IGROTERMOSTATO ELETTRONICO

ETF 012



- > Temperatura ed umidità dell'aria impostabili
- > Ampio campo di tensione
- > Grande potere di apertura
- > Temperatura ambiente di funzionamento fino a -40 °C
- > Indicatore ottico del funzionamento (LED)

L'igrotermostato elettronico sorveglia la temperatura e l'umidità relativa all'interno di armadi contenenti componenti elettrici/elettronici e accende il riscaldatore (o in alternativa il ventilatore) al raggiungimento dei valori impostati, impedendo la formazione di condensa nell'armadio. Con il suo ampio campo di tensione questo igrotermostato può essere utilizzato ovunque nel mondo. Il LED integrato nelle manopole di regolazione si accende quando il carico collegato è in funzione.



DATI TECNICI

Isteresi (temperatura)	2 K (tolleranza ± 1 K) a +25 °C (+77 °F), 50 % RH
Isteresi (umidità relativa)	4 % RH (tolleranza ± 1 %) a +25 °C (+77 °F), 50 % RH
Tempo di risposta (umidità)	Circa 5 sec.
Tipo di contatto	A scambio (relè)
Durata utile	VDE: NO/NC > 15.000 cicli UL: NO/NC > 30.000 cicli
Potere di apertura max. (uscita relè)	AC 240 V, 10 (1,6) A DC 60 V, 0,6 A ¹
Corrente di accensione max.	AC 30 A per 10 sec.
Indicatore di funzionamento	LED
Connessione	Morsetto pentapolare, coppia di serraggio max 0,5 Nm: Filo rigido/flessibile ² 2,5 mm ² (AWG 14)
Fissaggio	Clip per guida DIN 35 mm, EN 60715
Alloggiamento	Plastica UL94 V-0, grigio luminoso
Dimensioni	77 x 60 x 43 mm
Peso	Circa 0,2 kg
Posizione di montaggio	Verticale
Temperatura ambiente di funzionamento/magazzinaggio	-40 ... +60 °C (-40 ... +140 °F)
Umidità ambientale di funzionamento/magazzinaggio	max. 90 % RH (senza condensa)
Tipo di protezione	IP20
Omologazioni	VDE, UL File No. E164102, EAC

¹ UL non confermato

² Per la connessione con cavi flessibile devono essere utilizzati i terminali a boccola.

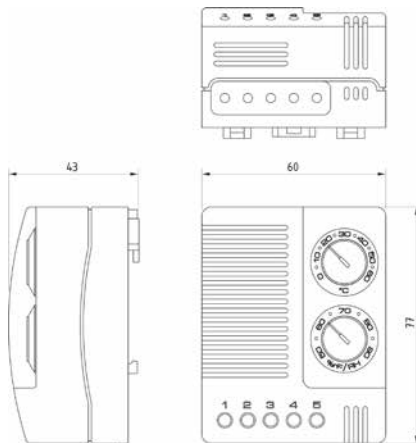

Schema di collegamento

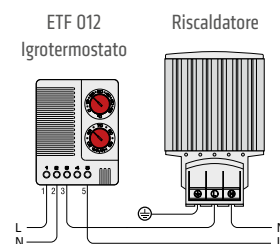
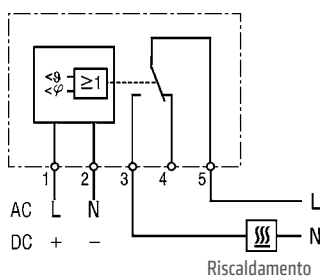

Esempio di collegamento

Cod. art.	Tensione nominale	Campo di regolazione della temperatura	Campo di regolazione dell'umidità
01230.0-00	AC 100 – 240 V, 50/60 Hz (min. AC 90 V, max. AC 265 V)	0 ... +60 °C	Umidità relativa 50 ... 90 % RH
01230.9-00	AC 100 – 240 V, 50/60 Hz (min. AC 90 V, max. AC 265 V)	+32 ... +140 °F	Umidità relativa 50 ... 90 % RH
01230.1-00	DC 24 – 48 V (min. DC 20 V, max. DC 60 V)	0 ... +60 °C	Umidità relativa 50 ... 90 % RH

IGROTERMOSTATO ELETTRONICO CON SONDA ESTERNA

ETF 012



- > Temperatura ed umidità dell'aria impostabili
- > Ampio campo di tensione
- > Grande potere di apertura
- > Con sonda esterna
- > Temperatura ambiente di funzionamento fino a -40 °C

L'igrotermostato elettronico sorveglia la temperatura e l'umidità relativa all'interno degli armadi contenenti componenti elettrici/elettronici e accende il riscaldatore (o in alternativa il ventilatore) al raggiungimento dei valori impostati, impedendo la formazione di condensa nell'armadio. Con il suo ampio campo di tensione questo igrotermostato può essere utilizzato ovunque nel mondo. La sonda esterna può essere posizionata liberamente in ogni parte dell'armadio per una rilevazione precisa dei valori.



DATI TECNICI

Isteresi (temperatura)	2 K (tolleranza ± 1 K) a +25 °C (+77 °F), 50 % RH
Isteresi (umidità relativa)	4 % RH (tolleranza ± 1 %) a +25 °C (+77 °F), 50 % RH
Tempo di risposta (umidità)	Circa 5 sec.
Tipo di contatto	A scambio (relè)
Durata utile	VDE: NO/NC > 15.000 cicli UL: NO/NC > 30.000 cicli
Potere di apertura max. (uscita relè)	AC 240 V, 10 (1,6) A DC 60 V, 0,6 A ¹
Corrente di accensione max.	AC 30 A per 10 sec.
Indicatore di funzionamento	LED
Connessione	Morsetto pentapolare, coppia di serraggio max 0,5 Nm: Filo rigido/flessibile ² 2,5 mm ² (AWG 14)
Fissaggio	Clip per guida DIN 35 mm, EN 60715
Alloggiamento	Plastica UL94 V-0, grigio luminoso
Dimensioni	77 x 60 x 43 mm
Peso	Circa 0,2 kg
Posizione di montaggio	Verticale
Temperatura ambiente di funzionamento/magazzinaggio	-40 ... +60 °C (-40 ... +140 °F)
Umidità ambientale di funzionamento/magazzinaggio	max. 90 % RH (senza condensa)
Tipo di protezione	IP20
Omologazioni	VDE, UL File No. E164102, EAC

¹ UL non confermato

² Per la connessione con cavi flessibile devono essere utilizzati i terminali a boccola.

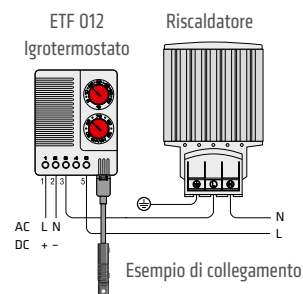
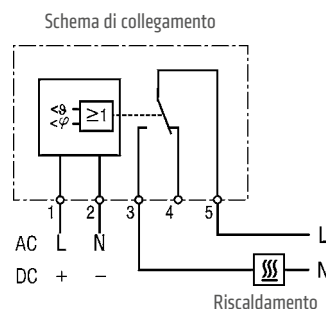
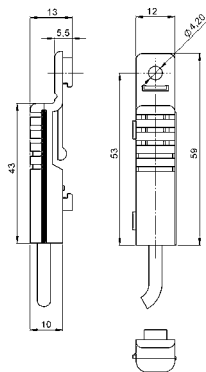
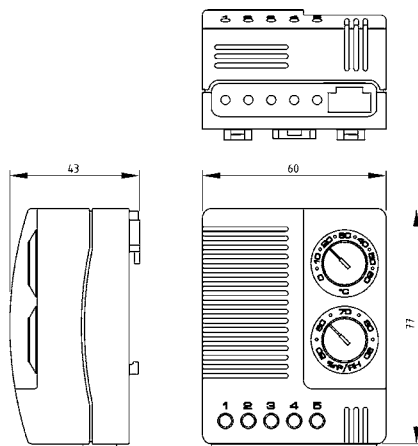

Cod. art. per cavo da 1 m	Cod. art. per cavo da 2 m	Tensione nominale	Campo di regolazione della temperatura	Campo di regolazione dell'umidità
01231.0-00	01231.0-01	AC 100 - 240 V, 50/60 Hz (min. AC 90 V, max. AC 265 V)	0 ... +60 °C	Umidità relativa 50 ... 90 % RH
01231.9-00	01231.9-01	AC 100 - 240 V, 50/60 Hz (min. AC 90 V, max. AC 265 V)	+32 ... +140 °F	Umidità relativa 50 ... 90 % RH
01231.1-00	01231.1-01	DC 24 - 48 V (min. DC 20 V, max. DC 60 V)	0 ... +60 °C	Umidità relativa 50 ... 90 % RH

RELÈ DI COMANDO

DCM 010 | DC 20 - 56 V



- > Grande potere di apertura DC
- > Uso versatile

- > Ampio range di tensione DC
- > Semplice connessione

Il modulo di comando è usato per controllare apparecchi di elevata potenza, alimentati in DC, negli armadi elettrici e di comando. Il controllo del modulo avviene mediante un contatto esterno di commutazione (termostato o igrostatato) collegato sui morsetti 3 e 4. E' necessario garantire che il contatto esterno sia in grado di commutare regolarmente il segnale di corrente richiesto.



DATI TECNICI

Tipo di contatto	Contatto di chiusura (MOSFET)
Durata utile	> 100.000 cicli
Tensione nominale	DC 20 - 56 V
Contatto di controllo - segnale di corrente	3 mA a DC 20 V / 4,5 mA a DC 24 V 14 mA a DC 48 V / 17 mA a DC 56 V
Connessione	Morsetteria a 6 poli: filo flessibile ¹ 1,5 mm ² (AWG 16); max. 2,5 mm ² (AWG 12)
Fissaggio	Clip per guida DIN 35 mm, EN 60715
Alloggiamento	Plastica UL94 V-0, grigio (bicolore)
Dimensioni	93 x 53 x 44 mm
Peso	Circa 65 g
Posizione di montaggio	Verticale
Temp. ambiente di funzionamento	Vedere la tabella di riferimento sottostante
Temp. ambiente di magazzino	-40 °C ... +80 °C (-40 °F ... +176 °F)
Umidità ambientale di funzionamento/magazzino	max. 90 % RH (senza condensa)
Tipo di protezione	IP20
Omologazioni	VDE, UL File No. E342261, EAC
Nota	altre versioni su richiesta

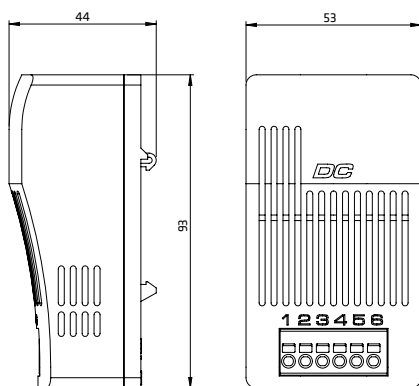

¹ Per la connessione con cavi flessibile devono essere utilizzati i terminali a boccola.

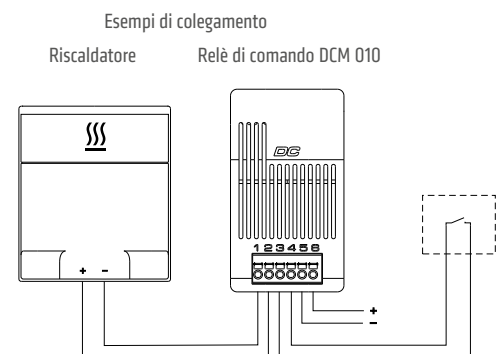
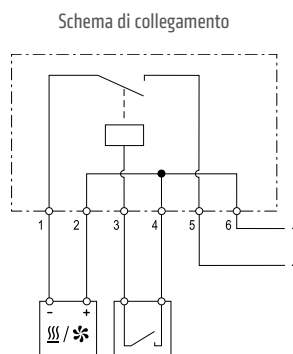

Cod. art.	Potere di apertura max.	Temperatura di funzionamento
01010.0-00	DC 15 A	-40 °C ... +40 °C (-40 °F ... +104 °F)
01010.0-10	DC 13 A	-40 °C ... +50 °C (-40 °F ... +122 °F)
01010.0-20	DC 11 A	-40 °C ... +60 °C (-40 °F ... +140 °F)

TERMOSTATO ELETTRONICO

DCT 010 | DC 20 - 56 V



- > Grande potere di apertura DC
- > Ampio campo di regolazione
- > Ridotta isteresi di commutazione
- > Indicatore ottico di funzionamento (LED)
- > Relè di comando integrato
- > Misurazione precisa tramite il sensore esterno

Il termostato elettronico con modulo di comando integrato è usato per controllare dispositivi ad alta potenza, alimentati in DC, negli armadi elettrici. Riscaldatori, raffreddatori, ventole con filtro o apparecchi di segnalazione possono essere controllati direttamente tramite un circuito elettronico interno. Il sensore esterno può essere posizionato facilmente in qualsiasi punto del quadro, per misurazioni precise della temperatura. Inoltre questo termostato è disponibile in versioni che misurano non solo la temperatura tramite il sensore esterno, ma anche l'umidità relativa.



DATI TECNICI

Isteresi (temperatura)	3 K (tolleranza ± 1 K) a +25 °C (+77 °F) e 50 % RH
Tempo di reazione	Circa 5 sec.
Sensore esterno	Cavo 2 m con connessione rapida (incluso nella confezione)
Tipo di contatto	Contatto di apertura NO (MOSFET) o di chiusura NC (MOSFET)
Durata utile	> 100 000 cicli
Tensione nominale	DC 20 - 56 V
Indicatore di funzionamento	LED
Connessione	Morsettieria a 6 poli: filo flessibile ¹ 1,5 mm ² (AWG 16); max. 2,5 mm ² (AWG 12)
Fissaggio	Clip per guida DIN 35 mm, EN 60715
Alloggiamento	Plastica UL94 V-0, grigio (bicolore)
Dimensioni	93 x 53 x 44 mm
Peso	Circa 120 g (incluso il sensore)
Posizione di montaggio	Verticale
Temp. ambiente di magazzino	-40 °C ... +80 °C (-40 °F ... +176 °F)
Umidità ambientale di funzionamento/magazzino	max. 90 % RH (senza condensa)
Tipo di protezione	IP20
Omologazioni	VDE, UL File No. E164102, EAC
Nota	altre versioni (ad es. diversi campi di regolazione e °F) su richiesta

¹ Per la connessione con cavi flessibile devono essere utilizzati i terminali a boccola.

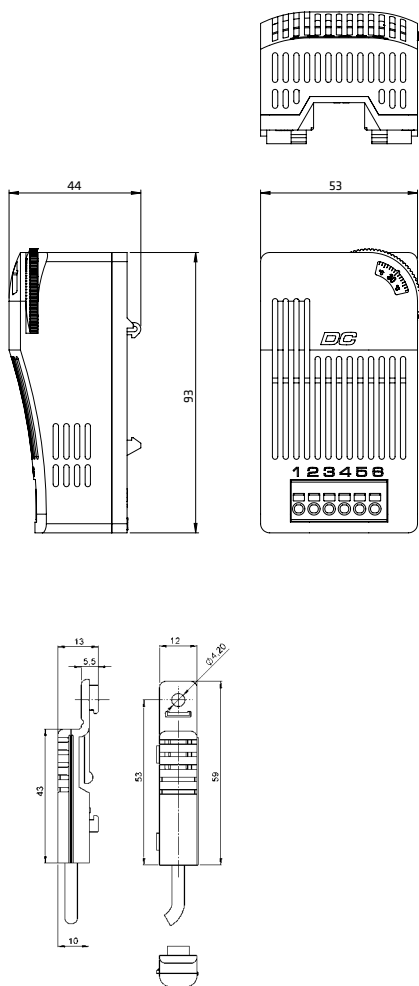

Schema di collegamento

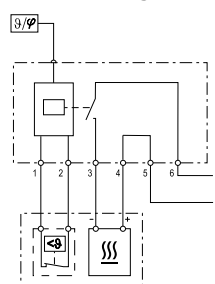

Esempi di collegamento

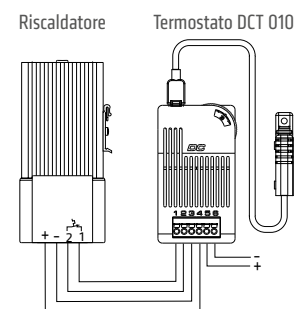

Cod. art.	Potere di apertura Max.	Temperatura di funzionamento	Funzione di comando primaria campo di regolazione temperatura	Funzione di comando secondaria ² Valore di umidità	Contatto (primario)
01011.0-21	DC 13 A	-40 °C ... +50 °C (-40 °F ... +122 °F)	-10 °C ... +50 °C	-	Contatto di chiusura (NO)
01011.0-22	DC 11 A	-40 °C ... +60 °C (-40 °F ... +140 °F)	0 °C ... +60 °C	-	Contatto di chiusura (NO)
01011.0-41	DC 13 A	-40 °C ... +50 °C (-40 °F ... +122 °F)	-10 °C ... +50 °C	Umidità relativa 65 % RH preimpostata	Contatto di apertura (NC)
01011.0-42	DC 11 A	-40 °C ... +60 °C (-40 °F ... +140 °F)	0 °C ... +60 °C	Umidità relativa 65 % RH preimpostata	Contatto di apertura (NC)

² Le versioni provviste di funzione secondaria possono rilevare anche l'umidità per offrire una protezione aggiuntiva ai componenti elettronici. Isteresi: 4 % RH (tolleranza ± 1 %) a +25 °C (+77 °F) e 50 % RH.

SENSORE SMART

CSS 014 | DC 24 V



- > Interfaccia Analogica/Digitale
- > Dimensioni compatte
- > Facile fissaggio
- > Elevata precisione

- > Connessione rapida (connettore M12)
- > Ampio range di temperatura ed umidità
- > Varie aree di applicazione (IEC 61010-1/DIN EN 61010-1)

Il sensore intelligente e compatto CSS 014 monitora elettronicamente temperatura ed umidità e converte i dati misurati in un segnale analogico standard 4-20 mA o digitale IO-Link. I valori ottenuti possono essere utilizzati o processati successivamente da un'unità di controllo, come ad esempio un PLC. Il Sensore Smart è adatto ad installazioni per interno ed esterno quadro, anche in condizioni ambientali difficili, come quelle presenti nell'industria dell'energia eolica: aree esterne protette ed esposte a vibrazioni.



DATI TECNICI

Segnali di misura Analogica (4-20 mA)/Digitale (IO-Link) Digitale (IO-Link)	temperatura, umidità eventi, diagnosi, dati del dispositivo
Tempo di reazione Max.	3 min.
Resistenza di carico (esterna)	≤ 500 Ω (solo 4-20 mA)
Connessione	Connettore circolare M12, IEC 61076-2-101, 4-pin, codifica A, schermato
Protezione elettrica	Protezione da sovratensione, cortocircuito, inversione di polarità
Fissaggio	Clip per guida DIN 35 mm, EN 60715 e a vite (M5)
Alloggiamento	Plastica UL94 V-0, grigio luminoso
Dimensioni	140 x 40 x 38 mm
Peso	Circa 50 g
Posizione di montaggio	verticale (connessione sul lato superiore)
Temp. ambiente di magazzino	-40 ... +85 °C (-40 ... +185 °F)
Umidità ambientale di funzionamento/magazzino	Max. 90 % RH (senza condensa)
Tipo di protezione ¹ /classe di protezione	IP20 / III (SELV)
Omologazioni	VDE, UL File No. E500143 (secondo IEC 61010-1/DIN EN 61010-1), EAC
Nota	Altri campi di misura su richiesta

¹ Il circuito stampato (PCB) è rivestito su entrambi i lati con una lacca protettiva certificata che lo protegge dalla corrosione e ne assicura una lunga durata.

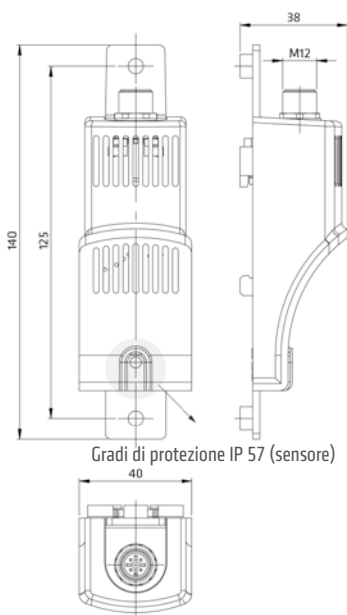

Gradi di protezione IP 57 (sensore)

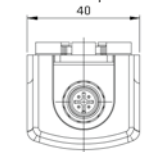

Assegnazione dei Pin del connettore circolare M12 4-pin

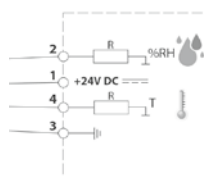

Analogica 4-20 mA

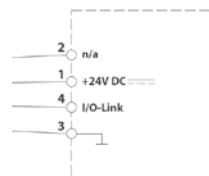

IO-Link

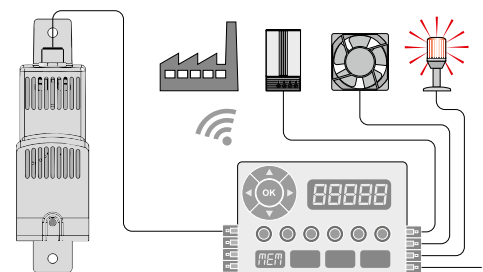

Esempio di collegamento

Cod. art.	Interfaccia	Tensione nominale	Consumo max.	Campo di misura della Temperatura	Campo di misura dell'umidità	Temp. ambiente di funzionamento
01420.2-00	4-20 mA (analogica)	DC 24 V (DC 12-30 V)	1,8 W (0,4 W nominali)	-40 ... +60 °C (-40 ... +144 °F) ± 1 K	0 ... 100 % RH ± 4% ²	-40 ... +70 °C (-40 ... +158 °F)
01411.2-00	IO-Link (digitale, versione 1.1)	DC 24 V (DC 18-30 V)	0,3 W	-40 ... +80 °C (-40 ... +176 °F) ± 0,3 K	0 ... 100% RH ± 3% ²	-40 ... +80 °C (-40 ... +176 °F)

² Tolleranza valida tra 20 e 80 % RH (è disponibile il diagramma della tolleranza per valori al di fuori del range indicato).



ILLUMINAZIONE

SOLUZIONI IDEALI DI ILLUMINAZIONE

Le nostre soluzioni per l'illuminazione permettono l'effettuazione delle operazioni di manutenzione delle installazioni elettroniche giorno e notte.

LAMPADA VARIOLINE

LED 021/022

LED 021
con sensore di movimento
e fissaggio a vite

LED 022
con interruttore On/Off
e fissaggio magnetico



LED 021/022
con fissaggio magnetico
oppure a vite

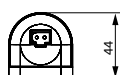

LED 021/022
Vista di lato

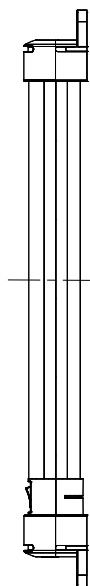
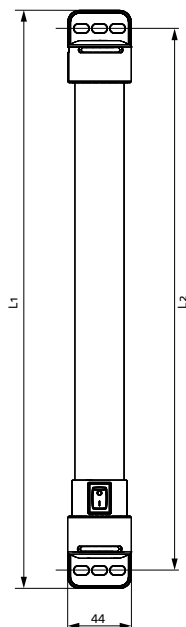

LED 021 (Dimensione 1)
L1 = 400 mm
L2 = 375 mm

LED 022 (Dimensione 2)
L1 = 600 mm
L2 = 575 mm

- > Elevata luminosità
- > Unità di alimentazione integrata
- > Lunga durata ed esente da manutenzione con la tecnologia a LED
- > Collegabile a catena
- > Accensione con interruttore on/off o con sensore di movimento
- > Fissaggio magnetico o a vite

La LED 021/022 Varioline è una lampada LED potente e compatta progettata per l'utilizzo in armadi elettrici. Il tubo LED emette più di 1000/1700 Lm con un consumo di soli 11 W/16 W, in modo da illuminare qualsiasi armadio di grandi dimensioni in tutta la sua profondità ed altezza. Il tubo LED, ruotabile ad antiabbagliamento, utilizza LED di media potenza con una vita utile di oltre 60.000h. Emette una luce con temperatura di 6500K, simile alla luce solare, per una riproduzione dei colori naturale e non sbiadita.



DATI TECNICI

Potenza assorbita	max. 11 W/16 W
Tensione nominale	AC 100 - 240 V, 50/60 Hz (min. AC 90 V, max. AC 265 V)
Intensità luminosa	1,080 Lm/1,730 Lm
Lampadina	LED, angolo di irradiazione 120° Colore della luce: luce del giorno, temp. del colore: 6.500 K
Durata utile	60,000 h a +20 °C (+68 °F)
Connessione	Spina a 2poli con bloccaggio istantaneo AC: max. 2,5 A / AC 240 V, colore: bianco
Fissaggio	Fissaggio magnetico, a vite (M5) coppia di serraggio max 2 Nm
Alloggiamento	Plastica, semitrasparente
Dimensioni	vedere le illustrazioni tecniche
Peso	ca. 0,2 kg/0,3 kg
Temperatura ambiente di funzionamento/magazzinaggio	-30 ... +40 °C (-22 ... +104 °F) / -40 ... +85 °C (-40 ... +185 °F)
Umidità ambientale di funzionamento/magazzinaggio	max. 90 % RH (senza condensa)
Tipo di protezione/classe di protezione	IP20 / II (doppio isolamento)

Possibilità per il montaggio: Le lampade sono disponibili con il fissaggio magnetico per un facile posizionamento negli armadi o quadri in acciaio. La lampada LED 025 con fissaggio a vite è la versione più utilizzata. Grazie ad una rotazione massima di 360° permette una perfetta illuminazione all'interno del quadro.

Nota: La lampada non deve essere utilizzata per l'illuminazione domestica.

Vista del fissaggio magnetico

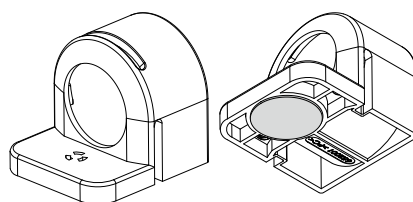

Vista del fissaggio a vite

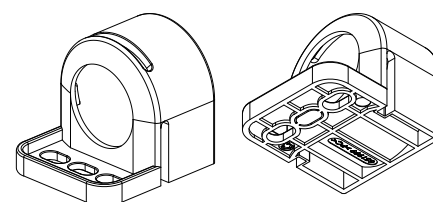

Dimensione 1: L1 = 400 mm		Dimensione 2: L1 = 600 mm		Accensione	Omologazioni
Cod. art. con fissaggio magnetico	Cod. art. con fissaggio a vite	Cod. art. con fissaggio magnetico	Cod. art. con fissaggio a vite		
02100.0-30	02100.0-00	02200.0-30	02200.0-00	Interruttore on/off	VDE UL File No. E234324 EAC
02110.0-30	02110.0-00	02210.0-30	02210.0-00	Sensore di movimento ¹	VDE UL File No. E234324 EAC
02120.0-30	02120.0-00	02220.0-30	02220.0-00	senza interruttore	VDE UL File No. E234324 EAC

¹ Durata di accensione di circa 5 min., fissa

ACCESSORI LED 021/022

I connettori ed i cavi per il collegamento elettrico non sono inclusi nella confezione della lampada LED 021/022. Queste parti devono essere ordinate separatamente. L'insieme di lampada ed accessori è disponibile su richiesta per quantità importanti.

SET LAMPADA CON CONNETTORE FEMMINA

▶ Le lampade LED VARIOLINE sono disponibili anche come set che include la spina maschio Cod. Art. 264057. Aggiungere semplicemente -0003 al codice lampada desiderato. Per esempio: 02100.0-30-0003.

SPINE MASCHIO/FEMMINA



Foto: Spina femmina, cod. art. 264057



Foto: Spina maschio, cod. art. 264058

Cod. art.	Modello	Tipo di tensione	Colore	Utilizzo	Sezione cavo ¹	Omologazioni
264057	spina femmina	AC	bianco	alimentazione entrata	0,5-2,5 mm ² (AWG 14-20)	VDE + UL
264058	spina maschio	AC	bianco	alimentazione uscita	0,5-2,5 mm ² (AWG 14-20)	VDE + UL

¹ si applica ai cavi rigidi e flessibili. Usare i terminali per il collegamento dei cavi flessibili.

CAVO CON SPINA FEMMINA PER ALIMENTAZIONE IN ENTRATA



Foto: Cavo con spina femmina per alimentazione in entrata, cod. art. 244356

Cod. art.	Modello	Lunghezza	Tipo di tensione	Colore	Utilizzo	Omologazioni ²
244356	cavo con guaina 2 x 1,5 mm ² – con spina femmina	2,0 m	AC	spina: bianca; cavo: bianco	alimentazione entrata	VDE
244357	cavo con guaina 2 x AWG 16 – con spina femmina	2,0 m	AC	spina: bianca; cavo: bianco	alimentazione entrata	VDE + UL

² riguardano solamente i singoli componenti (cavo e connettori)

CAVO CON 2 SPINE PER COLLEGAMENTO A CATENA



Foto: Cavo per collegamento a catena, cod. art. 244358

Cod. art.	Modello	Lunghezza	Tipo di tensione	Colore	Utilizzo	Omologazioni ²
244358	cavo con guaina 2 x 1,5 mm ² – con 2 spine	1,0 m	AC	spina: bianca; cavo: bianco	collegamento a catena	VDE
244359	cavo con guaina 2 x AWG 16 – con 2 spine	1,0 m	AC	spina: bianca; cavo: bianco	collegamento a catena	VDE + UL

² riguardano solamente i singoli componenti (cavo e connettori)

ESEMPIO DI COLLEGAMENTO

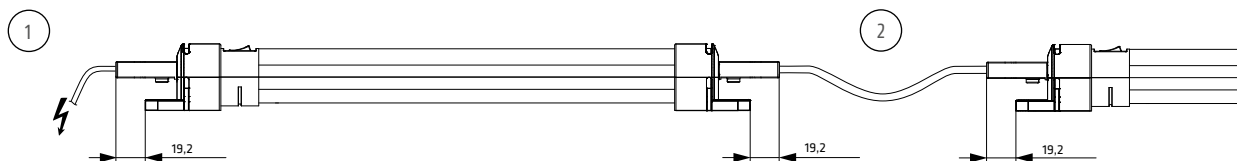

L'illustrazione mostra la lampada LED 021 in una applicazione con collegamento a catena fra il primo armadio e quelli successivi. Le lampade possono essere facilmente collegate tra di loro con i connettori a spina – fino a 8 lampade possono essere collegate in questo modo. I connettori con spina autobloccante assicurano un collegamento stabile anche in presenza di forti vibrazioni. L'esempio di collegamento mostra un'applicazione a AC 230 V, usando i seguenti cavi: cavo con spina femmina cod. art. 244356 (1); cavo con 2 spine (maschio e femmina) per collegamento a catena cod. art. 244358 (2).

Sono inoltre disponibili spine maschio e femmina per l'assemblaggio su cavi con lunghezza non standard.

LAMPADA VARIOLINE CON PRESA

LED 121/122

LED 121
con interruttore On/Off
e fissaggio a vite

LED 122
con sensore di movimento
e fissaggio magnetico



LED 121/122
con fissaggio magnetico
oppure a vite

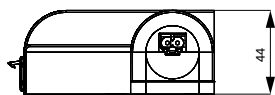

LED 121/122
Vista di lato

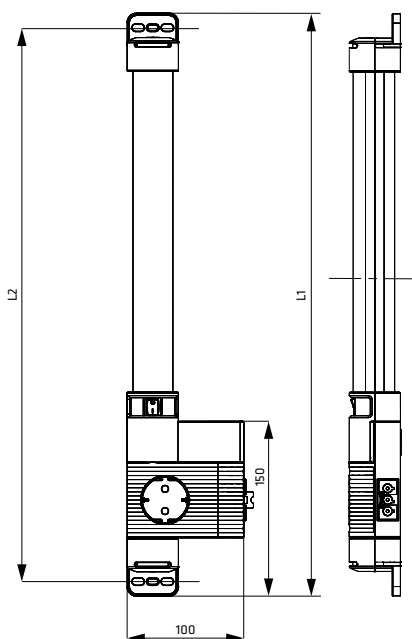

LED 121 (Dimensione 1)
L1 = 500 mm
L2 = 475 mm

LED 122 (Dimensione 2)
L1 = 700 mm
L2 = 675 mm

- > Elevata luminosità
- > Presa Integrata
- > Lunga durata ed esente da manutenzione con la tecnologia a LED
- > Unità di alimentazione integrata
- > Collegabile a catena
- > Interruttore On/Off, sensore di movimento o connessione per interruttore porta esterno

La LED 121/122 Varioline è una lampada Led potente e compatta con presa integrata, progettata per l'utilizzo negli armadi elettrici. Dotata dei principali standard di prese elettriche per i paesi Europei, US e Australia, permette l'alimentazione di strumenti di diagnostica o laptop. Il tubo LED emette oltre 1000/1700 Lm in modo da illuminare qualsiasi armadio di grandi dimensioni in tutta la sua profondità ed altezza. Il tubo luminoso, ruotabile ad antiabbagliamento, utilizza LED di media potenza con una vita utile di oltre 60.000h.



DATI TECNICI

Potenza assorbita	max. 11 W/16 W
Tensione nominale	AC 220 - 240 V, 50/60 Hz (min. AC 200 V, max. AC 265 V) AC 120 V, 50/60 Hz (min. AC 110 V, max. AC 130 V)
Intensità luminosa	1.080 Lm/1.730 Lm
Lampadina	LED, angolo di irradiazione 120° Colore della luce: luce del giorno, temp. del colore: 6.500 K
Durata utile	60.000 h a +20 °C (+68 °F)
Connessione	Spina a 3poli con bloccaggio istantaneo AC: max. 2,5 A / AC 240 V, colore: bianco
Fissaggio	Fissaggio magnetico, a vite (M5) coppia di serraggio max 2 Nm
Alloggiamento	Plastica, semitrasparente
Dimensioni	vedere le illustrazioni tecniche
Peso	ca. 0,3 kg/0,4 kg
Temperatura ambiente di funzionamento/magazzinaggio	-30 ... +40 °C (-22 ... +104 °F) / -40 ... +85 °C (-40 ... +185 °F)
Umidità ambientale di funzionamento/magazzinaggio	max. 90 % RH (senza condensa)
Tipo di protezione/classe di protezione	IP20 / I (conduttore di protezione a terra)

Possibilità per il montaggio: Le lampade sono disponibili con il fissaggio magnetico per un facile posizionamento negli armadi o quadri in acciaio. La lampada LED 121/122 con fissaggio a vite è la versione più utilizzata. Grazie ad una rotazione massima di 120° permette una perfetta illuminazione all'interno del quadro.

Nota: La lampada non deve essere utilizzata per l'illuminazione domestica.

Vista del fissaggio magnetico

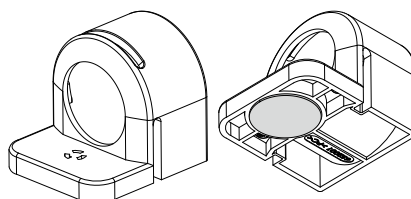

Vista del fissaggio a vite

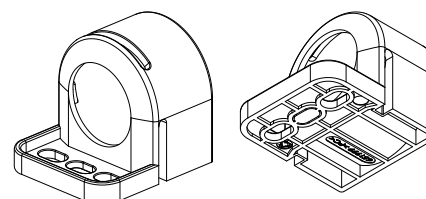

LED 121/122 VARIOLINE CON INTERRUTTORE ON/OFF

Dimensione 1: L1 = 500 mm		Dimensione 2: L1 = 700 mm		Tensione nominale	Socket	Nominal current of socket	Omologazioni		
Cod. art. con fissaggio magnetico	Cod. art. con fissaggio a vite	Cod. art. con fissaggio magnetico	Cod. art. con fissaggio a vite						
12100.0-30	12100.0-00	12200.0-30	12200.0-00	AC 220 – 240 V, 50/60 Hz	Germania/Russia (1)	16,0 A	VDE	-	EAC
12101.0-30	12101.0-00	12201.0-30	12201.0-00	AC 220 – 240 V, 50/60 Hz	FR/PL/CZ/SK (2)	16,0 A	VDE	-	EAC
12102.0-30	12102.0-00	12202.0-30	12202.0-00	AC 220 – 240 V, 50/60 Hz	Svizzera (3)	10,0 A	-	-	EAC
12103.0-30	12103.0-00	12203.0-30	12203.0-00	AC 220 – 240 V, 50/60 Hz	Gran Bretagna/Irlanda (4)	13,0 A	VDE	-	EAC
12104.0-30	12104.0-00	12204.0-30	12204.0-00	AC 120 V, 50/60 Hz	USA/Canada (5)	15,0 A	-	UL File No. E234324	EAC
12105.0-30	12105.0-00	12205.0-30	12205.0-00	AC 220 – 240 V, 50/60 Hz	Italia (6)	16,0 A	VDE	-	EAC
12107.0-30	12107.0-00	12207.0-30	12207.0-00	AC 220 – 240 V, 50/60 Hz	Australia (7)	10,0 A	VDE	-	EAC

LED 121/122 VARIOLINE CON SENSORE DI MOVIMENTO PIR¹

Dimensione 1: L1 = 500 mm		Dimensione 2: L1 = 700 mm		Tensione nominale	Socket	Nominal current of socket	Omologazioni		
Cod. art. con fissaggio magnetico	Cod. art. con fissaggio a vite	Cod. art. con fissaggio magnetico	Cod. art. con fissaggio a vite						
12110.0-30	12110.0-00	12210.0-30	12210.0-00	AC 220 – 240 V, 50/60 Hz	Germania/Russia (1)	16,0 A	VDE	-	EAC
12111.0-30	12111.0-00	12211.0-30	12211.0-00	AC 220 – 240 V, 50/60 Hz	FR/PL/CZ/SK (2)	16,0 A	VDE	-	EAC
12112.0-30	12112.0-00	12212.0-30	12212.0-00	AC 220 – 240 V, 50/60 Hz	Svizzera (3)	10,0 A	-	-	EAC
12113.0-30	12113.0-00	12213.0-30	12213.0-00	AC 220 – 240 V, 50/60 Hz	Gran Bretagna/Irlanda (4)	13,0 A	VDE	-	EAC
12114.0-30	12114.0-00	12214.0-30	12214.0-00	AC 120 V, 50/60 Hz	USA/Canada (5)	15,0 A	-	UL File No. E234324	EAC
12115.0-30	12115.0-00	12215.0-30	12215.0-00	AC 220 – 240 V, 50/60 Hz	Italia (6)	16,0 A	VDE	-	EAC
12117.0-30	12117.0-00	12217.0-30	12217.0-00	AC 220 – 240 V, 50/60 Hz	Australia (7)	10,0 A	VDE	-	EAC

¹ Durata di accensione di circa 5 min., fissa

LED 121/122 VARIOLINE CON CONNESSIONE PER INTERRUTTORE PORTA ESTERNO

Dimensione 1: L1 = 500 mm		Dimensione 2: L1 = 700 mm		Tensione nominale	Socket	Nominal current of socket	Omologazioni		
Cod. art. con fissaggio magnetico	Cod. art. con fissaggio a vite	Cod. art. con fissaggio magnetico	Cod. art. con fissaggio a vite						
12120.0-30	12120.0-00	12220.0-30	12220.0-00	AC 220 – 240 V, 50/60 Hz	Germania/Russia (1)	16,0 A	VDE	-	EAC
12121.0-30	12121.0-00	12221.0-30	12221.0-00	AC 220 – 240 V, 50/60 Hz	FR/PL/CZ/SK (2)	16,0 A	VDE	-	EAC
12122.0-30	12122.0-00	12222.0-30	12222.0-00	AC 220 – 240 V, 50/60 Hz	Svizzera (3)	10,0 A	-	-	EAC
12123.0-30	12123.0-00	12223.0-30	12223.0-00	AC 220 – 240 V, 50/60 Hz	Gran Bretagna/Irlanda (4)	13,0 A	VDE	-	EAC
12124.0-30	12124.0-00	12224.0-30	12224.0-00	AC 120 V, 50/60 Hz	USA/Canada (5)	15,0 A	-	UL File No. E234324	EAC
12125.0-30	12125.0-00	12225.0-30	12225.0-00	AC 220 – 240 V, 50/60 Hz	Italia (6)	16,0 A	VDE	-	EAC
12127.0-30	12127.0-00	12227.0-30	12227.0-00	AC 220 – 240 V, 50/60 Hz	Australia (7)	10,0 A	VDE	-	EAC

LED 121/122 VARIOLINE SENZA INTERRUTTORE

Dimensione 1: L1 = 500 mm		Dimensione 2: L1 = 700 mm		Tensione nominale	Socket	Nominal current of socket	Omologazioni		
Cod. art. con fissaggio magnetico	Cod. art. con fissaggio a vite	Cod. art. con fissaggio magnetico	Cod. art. con fissaggio a vite						
12130.0-30	12130.0-00	12230.0-30	12230.0-00	AC 220 – 240 V, 50/60 Hz	Germania/Russia (1)	16,0 A	VDE	-	EAC
12131.0-30	12131.0-00	12231.0-30	12231.0-00	AC 220 – 240 V, 50/60 Hz	FR/PL/CZ/SK (2)	16,0 A	VDE	-	EAC
12132.0-30	12132.0-00	12232.0-30	12232.0-00	AC 220 – 240 V, 50/60 Hz	Svizzera (3)	10,0 A	-	-	EAC
12133.0-30	12133.0-00	12233.0-30	12233.0-00	AC 220 – 240 V, 50/60 Hz	Gran Bretagna/Irlanda (4)	13,0 A	VDE	-	EAC
12134.0-30	12134.0-00	12234.0-30	12234.0-00	AC 120 V, 50/60 Hz	USA/Canada (5)	15,0 A	-	UL File No. E234324	EAC
12135.0-30	12135.0-00	12235.0-30	12235.0-00	AC 220 – 240 V, 50/60 Hz	Italia (6)	16,0 A	VDE	-	EAC
12137.0-30	12137.0-00	12237.0-30	12237.0-00	AC 220 – 240 V, 50/60 Hz	Australia (7)	10,0 A	VDE	-	EAC

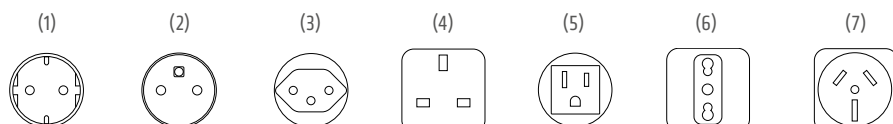

ACCESSORI LED 121/122

I connettori ed i cavi per il collegamento elettrico non sono inclusi nella confezione della lampada LED 121/122. Queste parti devono essere ordinate separatamente. L'insieme di lampada ed accessori è disponibile su richiesta per quantità importanti.

SET LAMPADA CON CONNETTORE FEMMINA



Le lampade LED VARIOLINE sono disponibili anche come set che include la spina femmina Cod. Art. 264093. Aggiungere semplicemente -0003 al codice lampada desiderato. Per esempio: 12100.0-30-0003. I set per lampade con interruttore porta esterno contengono in aggiunta il connettore maschio 264090.

SPINE MASCHIO/FEMMINA



Foto: Spina femmina, cod. art. 264093



Foto: Spina femmina, cod. art. 264091



Foto: Spina maschio, cod. art. 264090

Cod. art.	Modello	Tipo di tensione	Colore	Utilizzo	Sezione cavo ¹	Omologazioni
264093	spina femmina	AC	bianco	alimentazione entrata e collegamento a catena	0,75-2,5 mm ² (AWG 14-18)	VDE + UL
264091	spina femmina	AC	bianco	alimentazione entrata	0,75-2,5 mm ² (AWG 14-18)	VDE + UL
264090	spina maschio	AC	grigio	interruttore porta	0,5-2,5 mm ² (AWG 14-20)	VDE + UL

¹ si applica ai cavi rigidi e flessibili. Usare i terminali per il collegamento dei cavi flessibili.

CAVO CON SPINA FEMMINA PER ALIMENTAZIONE IN ENTRATA



Foto: Cavo con spina femmina per alimentazione in entrata, cod. art. 244422

Cod. art.	Modello	Lunghezza	Colore	Utilizzo	Omologazioni ²
244422	cavo con guaina 3 x 1,5 mm ² – con spina femmina	4,0 m	spina: bianca; cavo: bianco	alimentazione entrata	VDE
244423	cavo con guaina 3 x AWG 16 – con spina femmina	4,0 m	spina: bianca; cavo: bianco	alimentazione entrata	VDE + UL

² riguardano solamente i singoli componenti (cavo e connettori)

CAVO CON 2 SPINE PER COLLEGAMENTO A CATENA



Foto: Cavo per collegamento a catena, cod. art. 244358

Cod. art.	Modello	Lunghezza	Colore	Utilizzo	Omologazioni ²
244358	cavo con guaina 2 x 1,5 mm ² – con 2 spine	1,0 m	spina: bianca; cavo: bianco	collegamento a catena	VDE
244359	cavo con guaina 2 x AWG 16 – con 2 spine	1,0 m	spina: bianca; cavo: bianco	collegamento a catena	VDE + UL

² riguardano solamente i singoli componenti (cavo e connettori)

CAVO CON SPINA FEMMINA PER ALIMENTAZIONE IN ENTRATA



Foto: Cavo con spina femmina per alimentazione in entrata, cod. art. 244424

Cod. art.	Modello	Lunghezza	Colore	Utilizzo	Omologazioni ²
244424	cavo con guaina 2 x 1,5 mm ² – con spina maschio	0,6 m	spina: grigio; cavo: bianco	alimentazione uscita	VDE
244425	cavo con guaina 2 x AWG 16 – con spina maschio	0,6 m	spina: grigio; cavo: bianco	alimentazione uscita	VDE + UL

² riguardano solamente i singoli componenti (cavo e connettori)

ESEMPIO DI COLLEGAMENTO

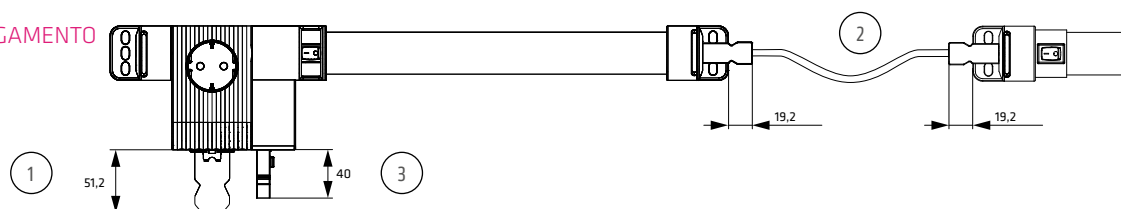

Le lampade possono essere facilmente collegate tra di loro con i connettori a spina – fino a 8 lampade possono essere collegate in questo modo. Sono inoltre disponibili spine maschio e femmina per l'assemblaggio su cavi con lunghezza non standard.

LAMPADA ECOLINE

LED 025



- > Ampio campo di tensione
- > Unità di alimentazione integrata
- > Lunga durata ed esente da manutenzione con la tecnologia a LED
- > Collegabile a catena
- > Connessione con doppio morsetto a pressione
- > Fissaggio magnetico, a vite o con clip

La lampada serie LED 025 è utilizzabile in tutti i tipi di quadri o armadi, in particolare dove lo spazio è limitato. Queste lampade hanno una durata molto lunga grazie all'utilizzo della tecnologia a LED. Tre differenti possibilità per il fissaggio permettono una maggiore flessibilità per l'installazione. La serie Ecoline è una versione semplificata della lampada LED 025 standard e dispone di una morsettiera a pressione al posto del connettore per l'alimentazione. Ciò nonostante è adatta al collegamento a catena e permette di collegare in serie fino a 10 lampade.



DATI TECNICI

Potenza assorbita	Max. 5 W
Intensità luminosa	400 Lm a 120°
Lampadina	LED, angolo di irradiazione 120° Colore della luce: luce del giorno, temp. del colore: 6.000 ... 7.000 K
Durata utile	60.000 h a +20 °C (+68 °F)
Connessione	2 morsetti doppi a pressione per filo rigido 2,5 mm ² , conduttore flessibile (con terminale) 1,5 mm ²
Fissaggio	Fissaggio magnetico, a vite (M5), con clip (M6) coppia di serraggio max. 2 Nm
Alloggiamento	Plastica, trasparente
Dimensioni	vedere le illustrazioni tecniche
Peso	0,2 kg
Temperatura ambiente di funzionamento/magazzinaggio	-30 ... +60 °C (-22 ... +140 °F) / -40 ... +85 °C (-40 ... +185 °F)
Umidità ambientale di funzionamento/magazzinaggio	max. 90 % RH (senza condensa)
Tipo di protezione/classe di protezione	IP20 / II (doppio isolamento)

Lampada LED 025 con fissaggio magnetico oppure a vite

Lampada LED 025 con fissaggio con clip

Lampada LED 025 Ecoline Vista frontale

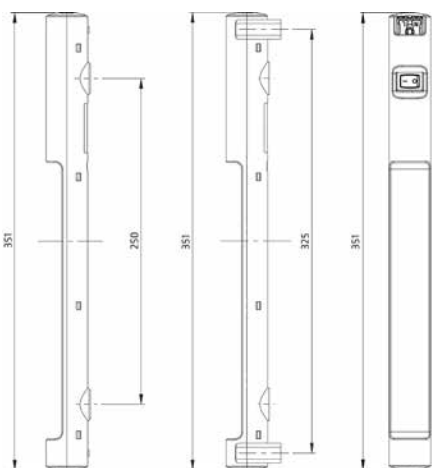

Possibilità per il montaggio: Le lampade sono disponibili con il fissaggio magnetico per un facile posizionamento negli armadi o quadri in acciaio. La lampada LED 025 con fissaggio a vite è la versione più utilizzata. I supporti appositamente progettati per il fissaggio con clip della lampada LED 025 possono essere fissati in qualsiasi posizione all'interno dell'armadio, avvitandoli semplicemente alla parete. La lampada viene fissata a scatto nei supporti e può essere ruotata sul proprio asse. Grazie ad una rotazione massima di 180° permette una perfetta illuminazione all'interno del quadro.

Vista di lato della versione con fissaggio magnetico

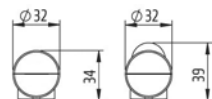

Vista di lato della versione con fissaggio a vite

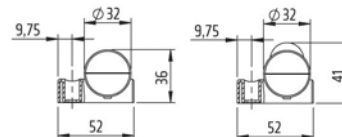

Vista di lato della versione con fissaggio con clip

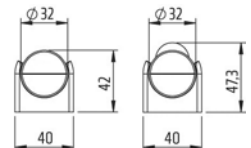

Cod. art. con fissaggio magnetico	Cod. art. con fissaggio a vite	Cod. art. con fissaggio con clip	Tensione nominale	Accensione	Omologazioni
02540.3-10	02540.3-11	02540.3-13	AC 100 – 240 V, 50/60 Hz (min. AC 90 V, max. AC 265 V) DC 90 – 110 V (min. DC 80 V, max. DC 125 V)	Interruttore on/off	VDE (REG.-Nr. E788) ¹ UL File No. E234324 CCC EAC
02541.3-10	02541.3-11	02541.3-13	AC 100 – 240 V, 50/60 Hz (min. AC 90 V, max. AC 265 V) DC 90 – 110 V (min. DC 80 V, max. DC 125 V)	Sensore di movimento ²	VDE (REG.-Nr. E788) ¹ UL File No. E234324 CCC EAC
02542.3-10	02542.3-11	02542.3-13	AC 100 – 240 V, 50/60 Hz (min. AC 90 V, max. AC 265 V) DC 90 – 110 V (min. DC 80 V, max. DC 125 V)	-	VDE (REG.-Nr. E788) ¹ UL File No. E234324 CCC EAC
02540.1-10	02540.1-11	02540.1-13	DC 24 – 48 V (min. DC 20 V, max. DC 60 V)	Interruttore on/off	VDE (REG.-Nr. E788) ¹ UL File No. E234324 CCC EAC
02541.1-10	02541.1-11	02541.1-13	DC 24 – 48 V (min. DC 20 V, max. DC 60 V)	Sensore di movimento ²	VDE (REG.-Nr. E788) ¹ UL File No. E234324 CCC EAC
02542.1-10	02542.1-11	02542.1-13	DC 24 – 48 V (min. DC 20 V, max. DC 60 V)	-	VDE (REG.-Nr. E788) ¹ UL File No. E234324 CCC EAC

¹ Certificato di Conformità VDE (REG.-Nr. E788); ² Durata di accensione di circa 5 min., fissa

Nota: La lampada non deve essere utilizzata per l'illuminazione domestica.

LAMPADA

LED 025

Lampada LED 025
con interruttore
On/Off e fissaggio
magnetico



Lampada LED 025
con sensore di
movimento e
fissaggio a vite

Lampada LED 025
con interruttore On/Off
e fissaggio con clip

Lampada LED 025
con fissaggio magnetico
oppure a vite

Lampada LED 025
con fissaggio
con clip

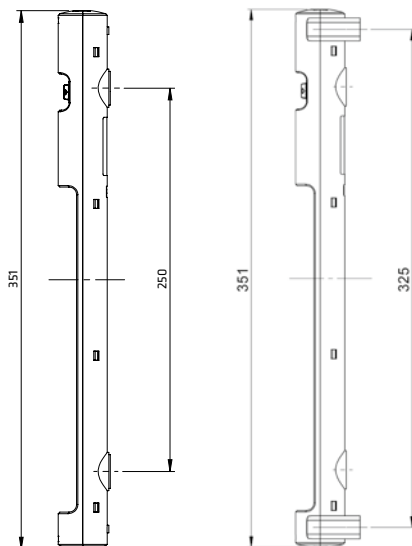

- > Ampio campo di tensione
- > Unità di alimentazione integrata
- > Lunga durata ed esente da manutenzione con la tecnologia a LED
- > Collegabile a catena
- > Accensione con interruttore on/off o con sensore di movimento
- > Fissaggio magnetico, a vite o con clip

La lampada serie LED 025 è utilizzabile in tutti i tipi di quadri o armadi, in particolare dove lo spazio è limitato. Queste lampade hanno una durata molto lunga grazie all'utilizzo della tecnologia a LED. Tre differenti possibilità per il fissaggio permettono una maggiore flessibilità per l'installazione. La potenza in uscita permette la connessione fino a 10 lampade (per le versioni a DC 12 V fino a 5 lampade). Entrambe le spine per l'entrata e l'uscita sono dotate di sistema per il bloccaggio nelle rispettive prese. L'unità di alimentazione integrata e la connessione a spina permettono una installazione rapida delle lampade.



DATI TECNICI

Potenza assorbita	Max. 5 W
Intensità luminosa	400 Lm a 120°
Lampadina	LED, angolo di irradiazione 120° Colore della luce: luce del giorno, temp. del colore: 6.000 ... 7.000 K
Durata utile	60.000 h a +20 °C (+68 °F)
Connessione	Spina a 2poli con bloccaggio istantaneo AC: max. 2,5 A / AC 240 V, colore: bianco DC: max. 2,5 A / DC 60 V, colore: blu
Fissaggio	Fissaggio magnetico, a vite (M5), con clip (M6) coppia di serraggio max 2 Nm
Alloggiamento	Plastica, trasparente
Dimensioni	vedere le illustrazioni tecniche
Peso	0,2 kg
Temperatura ambiente di funzionamento/magazzinaggio	-30 ... +60 °C (-22 ... +140 °F)/-40 ... +85 °C (-40 ... +185 °F)
Umidità ambientale di funzionamento/magazzinaggio	max. 90 % RH (senza condensa)
Tipo di protezione/classe di protezione	IP20 / II (doppio isolamento), 12 V DC: IP20 / III (bassissimo voltaggio)

Possibilità per il montaggio: Le lampade sono disponibili con il fissaggio magnetico per un facile posizionamento negli armadi o quadri in acciaio. La lampada LED 025 con fissaggio a vite è la versione più utilizzata. I supporti appositamente progettati per il fissaggio con clip della lampada LED 025 possono essere fissati in qualsiasi posizione all'interno dell'armadio, avvitandoli semplicemente alla parete. La lampada viene fissata a scatto nei supporti e può essere ruotata sul proprio asse. Grazie ad una rotazione massima di 180° permette una perfetta illuminazione all'interno del quadro.

Nota: La lampada non deve essere utilizzata per l'illuminazione domestica.

Vista di lato della versione con
fissaggio magnetico

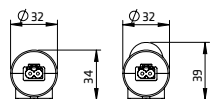

Vista di lato della versione con
fissaggio a vite

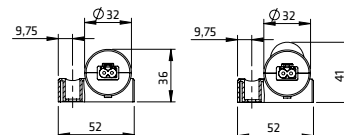

Vista di lato della versione con
fissaggio con clip

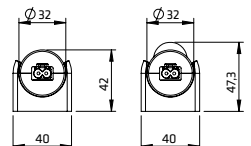

Cod. art. con fissaggio magnetico	Cod. art. con fissaggio a vite	Cod. art. con fissaggio con clip	Tensione nominale	Accensione	Omologazioni			
02540.0-00	02540.0-01	02540.0-03	AC 100 – 240 V, 50/60 Hz (min. AC 90 V, max. AC 265 V)	Interruttore on/off	VDE	UL File No. E234324	CCC	EAC
02540.1-00	02540.1-01	02540.1-03	DC 24 – 48 V (min. DC 20 V, max. DC 60 V)	Interruttore on/off	VDE	UL File No. E234324	CCC	EAC
02540.2-00	02540.2-01	02540.2-03	DC 12 V (min. DC 10 V, max. DC 16 V)	Interruttore on/off	–	UL File No. E234324	–	EAC
02541.0-00	02541.0-01	02541.0-03	AC 100 – 240 V, 50/60 Hz (min. AC 90 V, max. AC 265 V)	Sensore di movimento ¹	VDE	UL File No. E234324	CCC	EAC
02541.1-00	02541.1-01	02541.1-03	DC 24 – 48 V (min. DC 20 V, max. DC 60 V)	Sensore di movimento ¹	VDE	UL File No. E234324	CCC	EAC

¹ Durata di accensione di circa 5 min., fissa

ACCESSORI

I connettori ed i cavi per il collegamento elettrico non sono inclusi nella confezione della lampada LED 025. Queste parti devono essere ordinate separatamente. L'insieme di lampada ed accessori è disponibile su richiesta per quantità importanti.

CAVO CON SPINA FEMMINA PER ALIMENTAZIONE IN ENTRATA



Foto: Cavo con spina femmina per alimentazione in entrata, cod. art. 244356

Cod. art.	Modello	Lunghezza	Tipo di tensione	Colore	Utilizzo	Omologazioni ²
244356	cavo con guaina 2 x 1,5 mm ² – con spina femmina	2,0 m	AC	spina: bianca; cavo: bianco	alimentazione entrata	VDE
244357	cavo con guaina 2 x AWG 16 – con spina femmina	2,0 m	AC	spina: bianca; cavo: bianco	alimentazione entrata	VDE + UL
244360	cavo con guaina 2 x 0,75 mm ² – con spina femmina	2,0 m	DC 24 – 48 V	spina: blu; cavo: bianco	alimentazione entrata	VDE
244361	cavo con guaina 2 x AWG 16 – con spina femmina	2,0 m	DC 24 – 48 V	spina: blu; cavo: bianco	alimentazione entrata	VDE + UL
244389	cavo con guaina 2 x 0,75 mm ² – con spina femmina	2,0 m	DC 12 V	spina: blu; cavo: bianco	alimentazione entrata	VDE
244390	cavo con guaina 2 x AWG 16 – con spina femmina	2,0 m	DC 12 V	spina: blu; cavo: bianco	alimentazione entrata	VDE + UL

² riguardano solamente i singoli componenti (cavo e connettori)

CAVO CON 2 SPINE PER COLLEGAMENTO A CATENA



Foto: Cavo per collegamento a catena, cod. art. 244358

Cod. art.	Modello	Lunghezza	Tipo di tensione	Colore	Utilizzo	Omologazioni ²
244358	cavo con guaina 2 x 1,5 mm ² – con 2 spine	1,0 m	AC	spina: bianca; cavo: bianco	collegamento a catena	VDE
244359	cavo con guaina 2 x AWG 16 – con 2 spine	1,0 m	AC	spina: bianca; cavo: bianco	collegamento a catena	VDE + UL
244362	cavo con guaina 2 x 1,5 mm ² – con 2 spine	1,0 m	DC 24 – 48 V	spina: blu; cavo: bianco	collegamento a catena	VDE
244363	cavo con guaina 2 x AWG 16 – con 2 spine	1,0 m	DC 24 – 48 V	spina: blu; cavo: bianco	collegamento a catena	VDE + UL
244391	cavo con guaina 2 x 1,5 mm ² – con 2 spine	1,0 m	DC 12 V	spina: blu; cavo: bianco	collegamento a catena	VDE
244392	cavo con guaina 2 x AWG 16 – con 2 spine	1,0 m	DC 12 V	spina: blu; cavo: bianco	collegamento a catena	VDE + UL

² riguardano solamente i singoli componenti (cavo e connettori)

SPINE MASCHIO/FEMMINA



Foto: Spina femmina, cod. art. 264057



Foto: Spina maschio, cod. art. 264058

Cod. art.	Modello	Tipo di tensione	Colore	Utilizzo	Sezione trasversale del filo ³	Omologazioni
264057	spina femmina	AC	bianco	alimentazione entrata	0,5-2,5 mm ² (AWG 14-20)	VDE + UL
264058	spina maschio	AC	bianco	alimentazione uscita	0,5-2,5 mm ² (AWG 14-20)	VDE + UL
264059	spina femmina	DC 24 – 48 V	blu	alimentazione entrata	0,5-2,5 mm ² (AWG 14-20)	VDE + UL
264060	spina maschio	DC 24 – 48 V	blu	alimentazione uscita	0,5-2,5 mm ² (AWG 14-20)	VDE + UL
264065	spina femmina	DC 12 V	blu	alimentazione entrata	0,5-2,5 mm ² (AWG 14-20)	VDE + UL
264066	spina maschio	DC 12 V	blu	alimentazione uscita	0,5-2,5 mm ² (AWG 14-20)	VDE + UL

³ Per la connessione con cavi flessibili devono essere utilizzati i terminali a boccia.

ESEMPIO DI COLLEGAMENTO

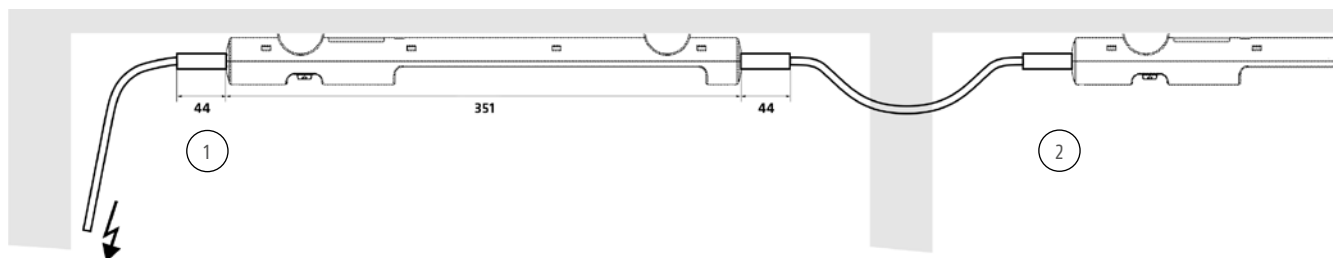

L'illustrazione mostra la lampada LED 025 in una applicazione con collegamento a catena fra il primo armadio e quelli successivi. Le lampade possono essere facilmente collegate tra di loro con i connettori a spina – fino a 10 (5) lampade possono essere collegate in questo modo. I connettori con spina autobloccante assicurano un collegamento stabile anche in presenza di forti vibrazioni. L'esempio di collegamento mostra un'applicazione a AC 230 V, usando i seguenti cavi: cavo con spina femmina cod. art. 244356 (1); cavo con 2 spine (maschio e femmina) per collegamento a catena cod. art. 244358 (2).

Sono inoltre disponibili spine maschio e femmina per l'assemblaggio su cavi con lunghezza non standard.

LAMPADA SLIMLINE CON INTERRUTTORE ON/OFF

SL 025



- > Alloggiamento piatto
- > Ballast elettronico
- > Con/senza presa (a scelta)
- > Fissaggio magnetico (opzionale)
- > Basso consumo di energia
- > Interruttore On/Off

La lampada Slimline SL 025 è particolarmente idonea per l'utilizzo in piccoli quadri elettrici con spazio limitato ed alta densità di montaggio di componenti. Può essere fissata con viti sui due lati. La lampada è disponibile anche con fissaggio magnetico e può essere fissata su qualsiasi punto all'interno di quadri elettrici di acciaio. Entrambe le versioni sono disponibili con presa integrata per il collegamento di ulteriori apparecchi elettrici.

La figura illustra la lampada Slimline con interruttore e presa integrata (Germania), cod. art. 02520.0-00

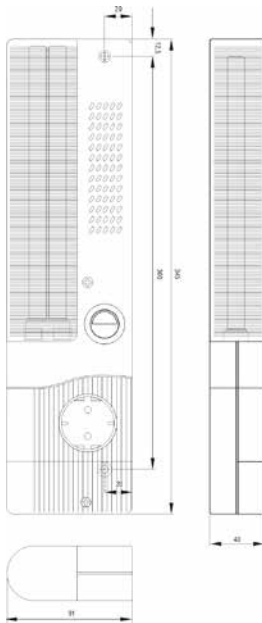

DATI TECNICI



Potenza assorbita	11 W
Intensità luminosa	900 Lm (corrispondente a 75 W delle lampade a incandescenza)
Lampadina	Lampada a basso consumo di energia, portalampada 2G7
Durata utile	10.000 h
Interruttore	Interruttore on/off per lampada
Connessione	Morsetto 2,5 mm ² con dispositivo antitrazione, coppia di serraggio max 0,8 Nm
Fissaggio	Fissaggio a vite, M5, distanza 300 mm Fissaggio magnetico (opzionale)
Alloggiamento	Plastica UL94 V-0, grigio luminoso
Dimensioni	345 x 91 x 40 mm
Posizione di montaggio	Su entrambi i lati
Temperatura ambiente di funzionamento/magazzinaggio	-20 ... +50 °C (-4 ... +122 °F) / -45 ... +70 °C (-49 ... +158 °F)
Umidità ambientale di funzionamento/magazzinaggio	max. 90 % RH (senza condensa)
Tipo di protezione	IP20



Cod. art.	Modello	Tensione nominale	Presa	Corrente nominale	Peso (circa)	Classe di protezione	Omologazioni		
02520.0-00	senza fissaggio magnetico	AC 230 V, 50/60 Hz	Germania/Russia (1)	16,0 A	0,4 kg	I (conduttore di protezione a terra)	VDE	-	EAC
02520.1-01	con fissaggio magnetico	AC 230 V, 50/60 Hz	Germania/Russia (1)	16,0 A	0,5 kg	I (conduttore di protezione a terra)	VDE	-	EAC
02521.0-00	senza fissaggio magnetico	AC 230 V, 50/60 Hz	F / PL / CZ SK (2)	16,0 A	0,4 kg	I (conduttore di protezione a terra)	VDE	-	EAC
02521.1-04	con fissaggio magnetico	AC 230 V, 50/60 Hz	F / PL / CZ SK (2)	16,0 A	0,5 kg	I (conduttore di protezione a terra)	VDE	-	EAC
02522.0-00	senza fissaggio magnetico	AC 230 V, 50/60 Hz	Svizzera (3)	10,0 A	0,4 kg	I (conduttore di protezione a terra)	VDE	-	EAC
02522.1-01	con fissaggio magnetico	AC 230 V, 50/60 Hz	Svizzera (3)	10,0 A	0,5 kg	I (conduttore di protezione a terra)	VDE	-	EAC
02523.0-00	senza fissaggio magnetico	AC 230 V, 50/60 Hz	Gran Bretagna/Irlanda (4)	13,0 A	0,4 kg	I (conduttore di protezione a terra)	VDE	-	EAC
02523.1-05	con fissaggio magnetico	AC 230 V, 50/60 Hz	Gran Bretagna/Irlanda (4)	13,0 A	0,5 kg	I (conduttore di protezione a terra)	VDE	-	EAC
02524.0-01	senza fissaggio magnetico	AC 120 V, 50/60 Hz	USA/Canada (5)	15,0 A	0,4 kg	I (conduttore di protezione a terra)	-	UL File No. E234324	EAC
02524.1-05	con fissaggio magnetico	AC 120 V, 50/60 Hz	USA/Canada (5)	15,0 A	0,5 kg	I (conduttore di protezione a terra)	-	UL File No. E234324	EAC
02527.0-00	senza fissaggio magnetico	AC 230 V, 50/60 Hz	Nessuna	-	0,4 kg	II (doppio isolamento)	VDE	UL File No. E234324	EAC
02527.1-14	con fissaggio magnetico	AC 230 V, 50/60 Hz	Nessuna	-	0,5 kg	II (doppio isolamento)	VDE	-	EAC
02527.0-10	senza fissaggio magnetico	AC 120 V, 50/60 Hz	Nessuna	-	0,4 kg	II (doppio isolamento)	-	UL File No. E234324	EAC
02527.1-11	con fissaggio magnetico	AC 120 V, 50/60 Hz	Nessuna	-	0,5 kg	II (doppio isolamento)	-	UL File No. E234324	EAC
02525.0-00	senza fissaggio magnetico	DC 24 - 48 V	Nessuna	-	0,4 kg	II (doppio isolamento)	VDE	UL File No. E234324	EAC
02525.1-01	con fissaggio magnetico	DC 24 - 48 V	Nessuna	-	0,5 kg	II (doppio isolamento)	VDE	UL File No. E234324	EAC

Nota: La lampada Slimline SL 025 è disponibile anche con fissaggio frontale da 19".

LAMPADA SLIMLINE CON SENSORE DI MOVIMENTO

SL 025



- > Alloggiamento piatto
- > Ballast elettronico
- > Con/senza presa (a scelta)
- > Fissaggio magnetico (opzionale)
- > Basso consumo di energia
- > Accensione automatica della luce

La lampada Slimline SL 025 con sensore di movimento è particolarmente idonea per l'utilizzo in piccoli quadri elettrici con spazio limitato ed alta densità di montaggio di componenti. Può essere fissata con viti sui due lati. La lampada è disponibile anche con fissaggio magnetico e può essere applicata su qualsiasi punto all'interno di quadri elettrici di acciaio. Entrambe le versioni sono disponibili con presa integrata per il collegamento di ulteriori apparecchi elettrici. Il sensore di movimento sostituisce l'interruttore fincorsa sulla porta.

La figura illustra la lampada Slimline con sensore di movimento e presa integrata (Germania), cod. art. 02520.0-03

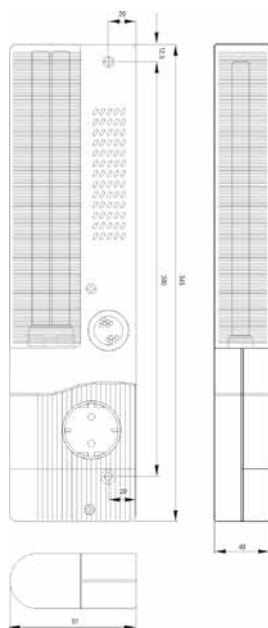

DATI TECNICI



Potenza assorbita	11 W
Intensità luminosa	900 Lm (corrispondente a 75 W delle lampade a incandescenza)
Lampadina	Lampada a basso consumo di energia, portalampada 2G7
Durata utile	10.000 h
Interruttore	Interruttore di movimento PIR / Durata di accensione di circa 6 min., fissa
Connessione	Morsetto 2,5 mm ² con dispositivo antitrazione, coppia di serraggio max 0,8 Nm
Fissaggio	Fissaggio a vite, M5, distanza 300 mm / Fissaggio magnetico (opzionale)
Alloggiamento	Plastica UL94 V-0, grigio luminoso
Dimensioni	345 x 91 x 40 mm
Posizione di montaggio	Su entrambi i lati
Temperatura ambiente di funzionamento/magazzinaggio	-20 ... +50 °C (-4 ... +122 °F) / -45 ... +70 °C (-49 ... +158 °F)
Umidità ambientale di funzionamento/magazzinaggio	max. 90 % RH (senza condensa)
Tipo di protezione	IP20

L'interruttore di movimento accende l'illuminazione aprendo lo sportello del quadro elettrico. La durata dell'accensione inizia da capo ad ogni ulteriore movimento. Il sensore non rileva i movimenti esterni al vetro, questo permette l'utilizzo della lampada anche in quadri elettrici con finestra di ispezione visiva.

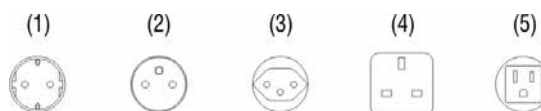

Cod. art.	Modello	Tensione nominale	Presa	Corrente nominale	Peso (circa)	Classe di protezione	Omologazioni		
02520.0-03	senza fissaggio magnetico	AC 230 V, 50/60 Hz	Germania/Russia (1)	16,0 A	0,4 kg	I (conduttore di protezione a terra)	VDE	-	EAC
02520.1-04	con fissaggio magnetico	AC 230 V, 50/60 Hz	Germania/Russia (1)	16,0 A	0,5 kg	I (conduttore di protezione a terra)	VDE	-	EAC
02521.0-03	senza fissaggio magnetico	AC 230 V, 50/60 Hz	F / PL / CZ SK (2)	16,0 A	0,4 kg	I (conduttore di protezione a terra)	VDE	-	EAC
02521.1-05	con fissaggio magnetico	AC 230 V, 50/60 Hz	F / PL / CZ SK (2)	16,0 A	0,5 kg	I (conduttore di protezione a terra)	VDE	-	EAC
02522.0-03	senza fissaggio magnetico	AC 230 V, 50/60 Hz	Svizzera (3)	10,0 A	0,4 kg	I (conduttore di protezione a terra)	VDE	-	EAC
02522.1-04	con fissaggio magnetico	AC 230 V, 50/60 Hz	Svizzera (3)	10,0 A	0,5 kg	I (conduttore di protezione a terra)	VDE	-	EAC
02523.0-03	senza fissaggio magnetico	AC 230 V, 50/60 Hz	Gran Bretagna/Irlanda (4)	13,0 A	0,4 kg	I (conduttore di protezione a terra)	VDE	-	EAC
02523.1-04	con fissaggio magnetico	AC 230 V, 50/60 Hz	Gran Bretagna/Irlanda(4)	13,0 A	0,5 kg	I (conduttore di protezione a terra)	VDE	-	EAC
02524.0-04	senza fissaggio magnetico	AC 120 V, 50/60 Hz	USA/Canada (5)	15,0 A	0,4 kg	I (conduttore di protezione a terra)	-	UL File No. E234324	EAC
02524.1-06	con fissaggio magnetico	AC 120 V, 50/60 Hz	USA/Canada (5)	15,0 A	0,5 kg	I (conduttore di protezione a terra)	-	UL File No. E234324	EAC
02527.0-04	senza fissaggio magnetico	AC 230 V, 50/60 Hz	Nessuna	-	0,4 kg	II (doppio isolamento)	VDE	UL File No. E234324	EAC
02527.1-15	con fissaggio magnetico	AC 230 V, 50/60 Hz	Nessuna	-	0,5 kg	II (doppio isolamento)	VDE	-	EAC
02527.0-12	senza fissaggio magnetico	AC 120 V, 50/60 Hz	Nessuna	-	0,4 kg	II (doppio isolamento)	-	UL File No. E234324	EAC
02527.1-17	con fissaggio magnetico	AC 120 V, 50/60 Hz	Nessuna	-	0,5 kg	II (doppio isolamento)	-	UL File No. E234324	EAC

Nota: La lampada Slimline SL 025 è disponibile anche con fissaggio frontale da 19°.

LAMPADA COMPATTA

KL 025



La figura illustra la lampada compatta con schermo montato (vedi "Accessori")

- > Semplice fissaggio magnetico o fissaggio su guida DIN
- > Basso consumo di energia
- > Con/senza presa (a scelta)
- > Interruttore ON/OFF

La lampada compatta è stata sviluppata appositamente per l'impiego in quadri elettrici. Il fissaggio magnetico consente di applicarla su qualsiasi punto all'interno di quadri elettrici di acciaio in maniera estremamente semplice. La presa integrata consente di collegare altri apparecchi elettrici.

DATI TECNICI



Intensità luminosa	900 Lm (corrispondente a 75 W / 230 V, 60 W / 120 V delle lampade a incandescenza)
Lampadina	Lampada a basso consumo di energia con reattore di accensione integrato
Durata utile	5.000 h
Interruttore	Interruttore ON/OFF per lampada
Connessione	Morsetto tripolare 2,5 mm ² con dispositivo antitrazione, coppia di serraggio max 0,8 Nm
Fissaggio	Fissaggio magnetico per lamiera di acciaio
Alloggiamento	Plastica, grigio luminoso
Dimensioni	355 x 65 x 70 mm
Peso	Circa 1,0 kg
Posizione di montaggio	Qualsiasi
Temperatura ambiente di funzionamento/magazzinaggio	-20 ...+50 °C (-4 ...+122 °F) / -45 ...+70 °C (-49 ...+158 °F)
Umidità ambientale di funzionamento/magazzinaggio	max. 90 % RH (senza condensa)
Tipo di protezione	IP20
Accessori	Schermo, cod. art. 09520.0-00 (vedi figura)

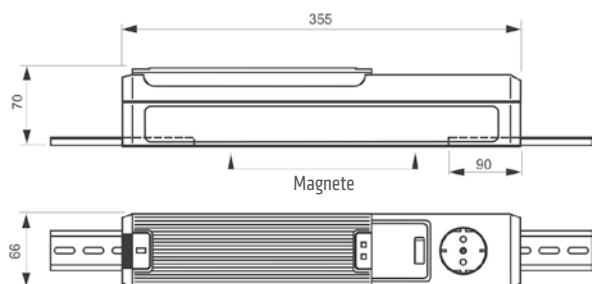

Applicandola semplicemente su guida DIN da 35 mm, la lampada può essere fissata con viti all'interno di quadri elettrici di plastica, di alluminio e acciaio inossidabile

Cod. art.	Tensione nominale	Presa	Potenza assorbita	Corrente nominale	Classe di protezione	Omologazioni	
02500.0-00	AC 230 V, 50 Hz	Germania/Russia (1)	11 W	16,0 A	I (conduttore di protezione a terra)	VDE	EAC
02500.0-07	AC 230 V, 50 Hz	Nessuna	11 W	-	II (doppio isolamento)	-	EAC
02501.0-00	AC 230 V, 50 Hz	F / PL CZ SK (2)	11 W	16,0 A	I (conduttore di protezione a terra)	-	EAC
02502.0-00	AC 230 V, 50 Hz	Svizzera (3)	11 W	10,0 A	I (conduttore di protezione a terra)	-	EAC
02510.0-00	AC 230 V, 50 Hz	Gran Bretagna/Irlanda (4)	11 W	13,0 A	I (conduttore di protezione a terra)	-	EAC
02512.0-00	AC 230 V, 50 Hz	Italia (6)	11 W	16,0 A	I (conduttore di protezione a terra)	-	EAC
02505.9-00	AC 120 V, 60 Hz	USA/Canada (5)	9 W	15,0 A	I (conduttore di protezione a terra)	-	EAC
02505.9-01	AC 120 V, 60 Hz	Nessuna	9 W	-	II (doppio isolamento)	-	EAC



ACCESSORI

PROTEZIONE ELETTRONICA COMPLEMENTARE

La gamma di accessori della STEGO completa in modo logico l'offerta per la climatizzazione e offre varie soluzioni per soddisfare le singole necessità.

PRESA PER QUADRI ELETTRICI

SD 035



> Tecnica di connessione rapida
> Con o senza fusibile

> Fissaggio con clip

Le prese vengono fissate su barre DIN da 35 mm e collegate con morsetti a pressione senza viti e permettono l'utilizzo di lampade portatili, strumenti di misura, saldatori, ecc.. Sono disponibili con o senza fusibile e negli standard più importanti.



DATI TECNICI

Connessione	3 x morsetti a pressione per conduttore flessibile e filo rigido 0,5 - 2,5 mm ²
Fissaggio	Clip per montaggio su barra DIN 35 mm, EN 60715
Alloggiamento	Plastica UL94 V-0, grigio luminoso
Dimensioni	92 x 62 x 48 mm
Peso	Circa 0,2 kg
Posizione di montaggio	Qualsiasi
Temperatura ambiente di funzionamento/magazzinaggio	-45 ... +70 °C (-49 ... +158 °F)
Umidità ambientale di funzionamento/magazzinaggio	max. 90 % RH (senza condensa)
Tipo di protezione/classe di protezione	IP20 / I (conduttore di protezione a terra)

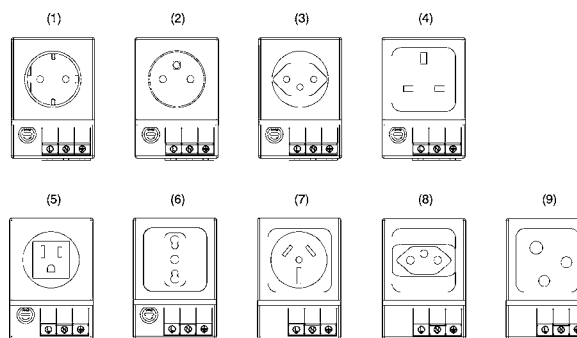
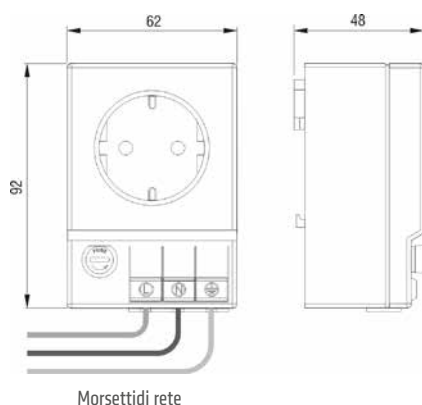

Cod. art.	Tensione nominale max.	Presa	Modello	Corrente nominale	Omologazioni
03500.0-00	AC 250 V	Germania/Russia (1)	con fusibile ¹	6,3 A	EAC
03500.0-01	AC 250 V	Germania/russia (1)	senza fusibile	16,0 A	EAC
03501.0-00	AC 250 V	F / PL / CZ / SK (2)	con fusibile ¹	6,3 A	-
03501.0-01	AC 250 V	F / PL / CZ / SK (2)	senza fusibile	16,0 A	-
03502.0-00	AC 250 V	Svizzera (3)	con fusibile ¹	6,3 A	-
03502.0-01	AC 250 V	Svizzera (3)	senza fusibile	10,0 A	-
03503.0-00	AC 250 V	Gran Bretagna/Irlanda (4)	con fusibile ¹	6,3 A	-
03503.0-01	AC 250 V	Gran Bretagna/Irlanda (4)	senza fusibile	13,0 A	-
03504.0-00	AC 125 V	USA/Canada (5)	con fusibile ¹	6,3 A	UL File No. E222026
03504.0-01	AC 125 V	USA/Canada (5)	senza fusibile	15,0 A	UL File No. E222026
03505.0-00	AC 250 V	Italia (6)	con fusibile ¹	6,3 A	-
03505.0-01	AC 250 V	Italia (6)	senza fusibile	16,0 A	-
03507.0-01	AC 240 V	Australia (7)	senza fusibile	10,0 A	-
03508.0-01	AC 250 V	Brasile (8)	senza fusibile	10,0 A	-
03509.0-01	AC 250 V	Old British BS 546 (9)	senza fusibile	5,0 A	-

¹ Fusibile per correnti deboli Ø 5 x 20 mm

RACCORDO FILETTATO PER LA COMPENSAZIONE DELLA PRESSIONE DA 084 | IP55



Foto: vista dell'interno

> Semplice montaggio

> Alto tipo di protezione

Diventa sempre più importante predisporre un ambiente protetto per gli armadi contenenti componenti elettrici ed elettronici delicati. In un armadio con elevato tipo di protezione si possono creare variazioni della pressione a causa di notevoli sbalzi della temperatura, ad esempio nel passaggio tra il giorno e la notte. Quando questo avviene, è molto probabile che l'umidità e la polvere vengano assorbiti all'interno dell'armadio a causa della differenza di pressione. Il raccordo filettato per la compensazione della pressione Serie DA 084 assicura un controllo delle variazioni della pressione ed è idoneo all'utilizzo nei quadri e negli armadi secondo le norme DIN EN 62208. La sua installazione è molto semplice in ogni tipo di armadio.



DATI TECNICI

Fissaggio	Filettatura PG 29 con dado
Coppia di serraggio	5 Nm
Materiale	Plastica UL94 V-0, grigio luminoso
Guarnizione	Anello di tenuta NBR
Sezione della superficie di ingresso dell'aria	Circa 1,5 cm ²
Dimensioni	Ø 65,5 mm x 30,5 mm
Posizione di montaggio	Verticale ¹
Temperatura ambiente di funzionamento/magazzinaggio	-45 ... +70 °C (-49 ... +158 °F)
Omologazioni	EAC
Nota	Il materiale soddisfa i valori limite in conformità con RoHS3

¹ Il tipo di protezione è limitato a IP54 se la posizione di montaggio non è verticale.

Istruzioni di montaggio: Praticare un'apertura Ø 37¹ mm nella parete dell'alloggiamento e fissarvi il raccordo filettato con il dado. L'anello di tenuta deve trovarsi all'esterno della parete dell'alloggiamento. Per garantire una compensazione ottimale della pressione si suggerisce di applicare due raccordi filettati di compensazione della pressione su pareti opposte nella zona superiore del quadro elettrico.

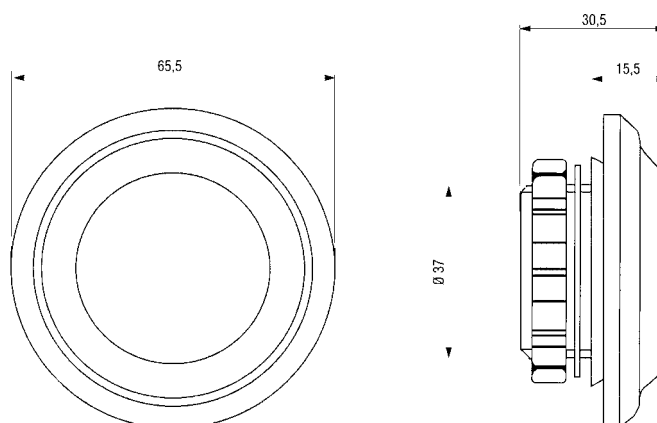

Cod. art.	Tipo di protezione	Confezione	Peso (circa)
08400.0-03	IP55	2 pz.	62 g (31 g / pz.)

RACCORDO FILETTATO PER LA COMPENSAZIONE DELLA PRESSIONE DA 284 | IP66 / IP67



Foto: DA 284, M40



Foto: DA 284, M12

> Tipo di protezione molto elevato
> Membrana impermeabile

> Semplice montaggio

Le variazioni della pressione negli armadi con alto grado di protezione sono causate dalle differenze delle temperature esterne ed interne. Nel caso di pressione negativa o di parziale vuoto, la polvere e l'umidità possono penetrare nell'armadio attraverso la guarnizione della porta. Quando la temperatura dell'aria situata nell'armadio diminuisce, si può formare la condensa in quanto l'umidità non può uscire. La semplice installazione del raccordo filettato Serie DA 284 provvede a compensare la pressione mantenendo un tipo di protezione fino a IP66 (M12: IP67). Anche in caso di leggera sovrappressione, la membrana impermeabile situata all'interno del raccordo permette all'umidità di uscire e nello stesso tempo impedisce all'acqua ed alla polvere di entrare nell'armadio.



DATI TECNICI

Fissaggio	Filettatura M40 x 1,5 o M12 x 1,5, con dado
Coppia di serraggio	M40: 5 Nm, M12: 0,5 Nm
Profondità di incasso	M40: circa 16 mm, M12: circa 8 mm
Guarnizione	Anello di tenuta NBR
Filtro	Membrana impermeabile
Dimensioni	M40: Ø 60 x 37 mm, M12: Ø 17 x 17,5 mm
Posizione di montaggio	Qualsiasi
Nota	Il materiale soddisfa i valori limite in conformità con RoHS3

Istruzioni di montaggio: Praticare un'apertura Ø 40,5^{+0,5} mm nella parete dell'armadio per la versione M40 oppure Ø 12^{+0,2} mm per la versione M12. L'anello di tenuta deve trovarsi all'esterno della parete dell'alloggiamento. Per quadri elettrici di grandi dimensioni o con grande densità di montaggio di componenti si suggerisce di applicare più raccordi filettati di compensazione della pressione su pareti opposte nella zona superiore del quadro elettrico.

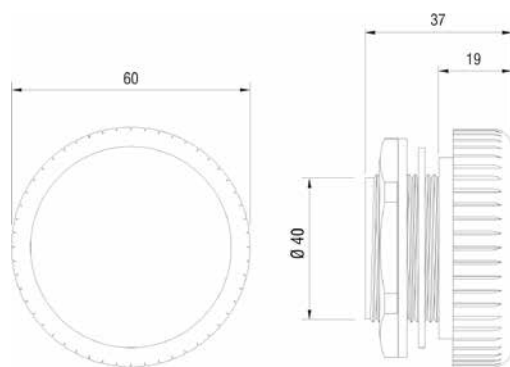

DA 284, M40

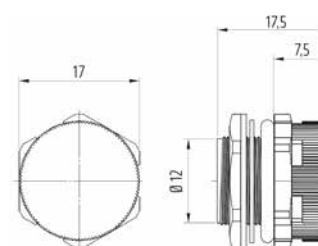

DA 284, M12 (disegno non proporzionale rispetto al M40)

Cod. art.	Filettatura	Materiale	Tipo di protezione	Permeabilità ¹	Temp. ambiente di funzionamento / magazzino	Confezione	Peso (circa)	Omologazioni
28400.0-00	M40 x 1,5	Plastica, grigio luminoso	IP66 (EN 60529) / IPX9K (EN 40050-9)	1.200 l/h	-35 ... +70 °C (-31 ... +158 °F)	2 pz.	90 g (45 g / pz.)	- EAC
28400.0-01	M40 x 1,5	Plastica, grigio luminoso	IP66 (EN 60529) / IPX9K (EN 40050-9)	1.200 l/h	-35 ... +70 °C (-31 ... +158 °F)	1 pz.	45 g	- EAC
28400.0-04	M40 x 1,5	Plastica, grigio luminoso	IP66 (EN 60529) / IPX9K (EN 40050-9)	1.200 l/h	-35 ... +70 °C (-31 ... +158 °F)	100 pz.	4,5 kg (45 g/pz.)	- EAC
28405.0-00	M40 x 1,5	Plastica UL94 V-0, grigio luminoso, resistente alle intemperie ed ai raggi ultravioletti UL746C (f1)	IP66 (EN 60529) / IPX9K (EN 40050-9)	1.200 l/h	-45 ... +70 °C (-49 ... +158 °F)	2 pz.	120 g (60 g / pz.)	UL File No. E234324 EAC
28406.0-00	M12 x 1,5	Plastica UL94 V-0, grigio luminoso, resistente alle intemperie ed ai raggi ultravioletti UL746C (f1)	IP67 (EN 60529) / IPX9K (EN 40050-9)	120 l/h	-40 ... +70 °C (-40 ... +158 °F)	2 pz.	4 g (2 g / pz.)	UL File No. E234324 EAC

¹ con differenza di pressione di min. 70 mbar

RACCORDO FILETTATO PER LA COMPENSAZIONE DELLA PRESSIONE (ACCIAIO INOX) DA 284 | IP66



Foto: vista dell'interno

- > Tipo di protezione molto elevato
- > Membrana impermeabile
- > Semplice montaggio
- > Adatto per alimenti

Le variazioni della pressione negli armadi con alto grado di protezione all'umidità ed alla polvere sono causate dalle differenze delle temperature esterne ed interne. Nel caso di pressione negativa o di parziale vuoto, la polvere e l'umidità possono penetrare nell'armadio attraverso la guarnizione della porta. Quando la temperatura dell'aria situata nell'armadio diminuisce, si può formare la condensa in quanto l'umidità non può uscire. La semplice installazione del raccordo filettato Serie Da 284 provvede a compensare la pressione mantenendo un tipo di protezione fino a IP66. Anche in caso di leggera sovrappressione, la membrana impermeabile situata all'interno del raccordo permette all'umidità di uscire e nello stesso tempo impedisce all'acqua ed alla polvere di entrare nell'armadio.

EAC

DATI TECNICI

Fissaggio	Filettatura M40 x 1,5 con dado
Coppia di serraggio	5 Nm
Profondità di incasso	Circa 9 mm
Guarnizione	Anello di tenuta NBR
Filtro	Membrana impermeabile
Permeabilità	1.200 l/h con differenza di pressione di min. 70 mbar
Dimensioni	Ø 58 mm x 31 mm
Posizione di montaggio	Qualsiasi
Temperatura ambiente di funzionamento/magazzinaggio	-45 ... +80 °C (-49 ... +176 °F)
Omologazioni	EAC
Nota	Il materiale soddisfa i valori limite in conformità con RoHS3

Istruzioni di montaggio: Praticare un'apertura Ø 40,5^{+0,5} mm nella parete dell'alloggiamento e fissarvi il raccordo filettato di compensazione della pressione con il dado. L'anello di tenuta deve trovarsi all'esterno della parete dell'alloggiamento. Per quadri elettrici di grandi dimensioni o con grande densità di montaggio di componenti si suggerisce di applicare più raccordi filettati di compensazione della pressione su pareti opposte nella zona superiore del quadro elettrico.

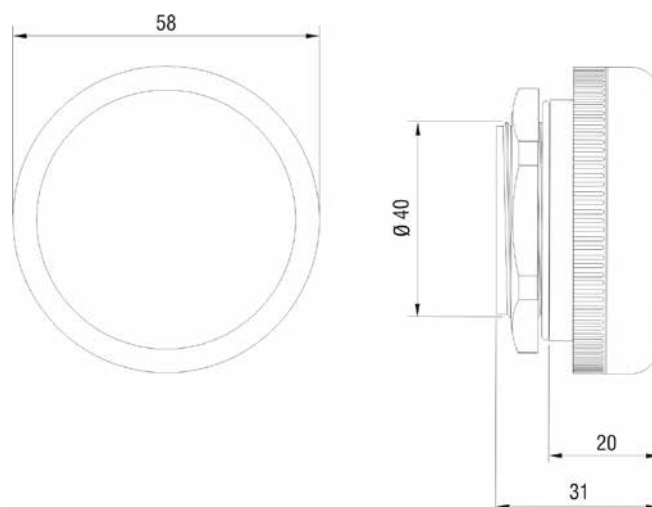

Cod. art.	Acciaio inossidabile	Tipo di protezione	Confezione	Peso (circa)
28401.0-00	V2A (DIN 1.4305 / AISI 303) ¹	IP66 (EN 60529) / IPX9K (EN 40050-9)	1 pz.	0,2 kg
28401.0-02	V4A (DIN 1.4404 / AISI 316L)	IP66 (EN 60529) / IPX9K (EN 40050-9)	1 pz.	0,2 kg

¹V2A non è resistente all'acqua marina.

PASSACAVO VENTILATO

DAK 284 | IP66 / IP67



- > Passacavo con ventilazione integrata
- > Alto grado di protezione
- > Semplice montaggio
- > Pressacavo integrato
- > Filtro impermeabile
- > Ampio range di serraggio

Le variazioni di pressione negli armadi con alto grado di protezione sono causate dalle variazioni delle temperature interne ed esterne. Nel caso di pressione negativa o vuoto parziale, polvere ed umidità possono penetrare nell'armadio attraverso la guarnizione della porta. Quando l'aria interna all'armadio si raffredda si può formare condensa in quanto l'umidità non può uscire. La semplice installazione del passacavo ventilato DAK 284 consente un sicuro inserimento di fili e cavi nell'armadio e permette una simultanea compensazione della pressione (con grado di protezione IP66 / IP67). Anche in caso di leggera sovrappressione, il filtro impermeabile situato all'interno del passacavo permette all'umidità di uscire e nello stesso tempo impedisce all'acqua ed alla polvere di entrare nell'armadio.



DATI TECNICI

Fissaggio	filettatura M12 x 1,5 / M16 x 1,5 / M20 x 1,5
Spessore parete armadio	0,5 - 3 mm con dado di bloccaggio
Materiale	plastica, grigio luminoso
Tipo di protezione	IP66 / IP67 (EN 60529)
Guarnizione	anello di tenuta NBR
Filtro	PTFE
Posizione di montaggio	variabile
Temperatura ambiente di funzionamento/magazzinaggio	-20 ... +80 °C (-4 ... +176 °F)
Omologazioni	VDE, UL File No. E471430, EAC

Istruzioni di montaggio: praticare un'apertura nella parete dell'alloggiamento e fissarvi il passacavo con il dado di bloccaggio. Assicurarsi che l'anello di tenuta si trovi all'esterno della parete dell'alloggiamento ed il foro sia libero da ostruzioni.

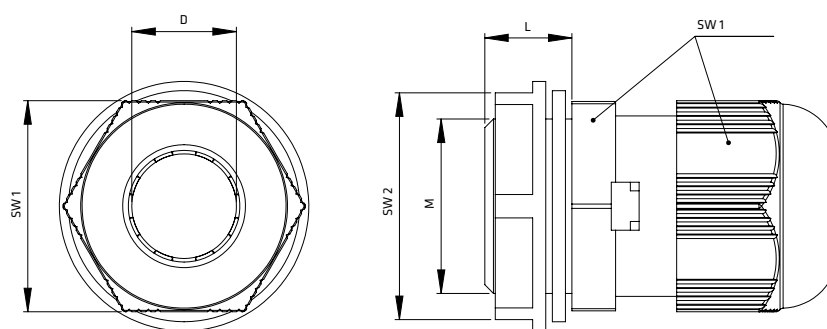

Cod. art.	Filettatura		Diametro	Range di serraggio D	Dimensioni chiave [mm]		Coppia di serraggio		Permeabilità all'aria ¹	Peso
	Size M [mm]	Lunghezza L			SW1	SW2	Ghiera	Dado		
28410.0-00	M12 x 1,5	8 mm	12,3 mm	4 - 8 mm	19	18	2 Nm	2 Nm	25 l/h	7 g
28411.0-00	M16 x 1,5	10 mm	16,3 mm	4 - 8 mm	19	22	2 Nm	2 Nm	25 l/h	8 g
28412.0-00	M20 x 1,5	10 mm	20,3 mm	6 - 12 mm	24	26	5 Nm	5 Nm	40 l/h	13 g

¹ ad una differenza di pressione di 70mbar

RACCORDO FILETTATO PER IL DRENAGGIO

DD 084 | IP66 / IP67 / IP69K



Foto: vista interna

- > Tipo di protezione molto elevato
- > Buona prestazione di drenaggio
- > Semplice montaggio

- > Robusto, resistente alle intemperie ed ai raggi ultravioletti

Le variazioni della temperatura formano condensa all'interno dei quadri e degli armadi con elevato tipo di protezione. L'utilizzo del raccordo per il drenaggio permette di convogliare all'esterno l'acqua da condensazione senza perdere il massimo tipo di protezione IP66. La membrana permeabile all'acqua rende sicuro il drenaggio dell'armadio per mezzo dell'attrazione capillare ma impedisce l'ingresso dall'esterno di spruzzi d'acqua.

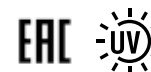

DATI TECNICI

Fissaggio	Filettatura M50 x 1,5 con dado (dimensione della chiave 60 mm, dimensione del filetto 50 mm)
Coppia di serraggio	Max 6 Nm
Profondità di incasso	Max 17,5 mm
Materiale	Plastica UL94 V-0, grigio ombra, resistente alle intemperie ed ai raggi ultravioletti UL746C (f1)
Altezza dell'accesso dell'acqua	0 mm (a 0,5 mm di spessore della parete)
Guarnizione	Anello di tenuta NBR
Flusso dell'acqua in uscita	Circa 200 ml/h con spessore dell'acqua di 5 mm
Dimensioni	Ø 60 x 49,5 mm
Posizione di montaggio	Orizzontale, nel punto più basso
Temperatura ambiente di funzionamento/ magazzino	-45 °C ... +70 °C (-49 °F ... +158 °F)
Omologazioni	EAC
Nota	Il materiale soddisfa i valori limite in conformità con RoHS3

Istruzioni di montaggio: Praticare un'apertura Ø 50,5^{+0,5} mm sul fondo dell'armadio e fissare il raccordo filettato per drenaggio con il dado. L'anello di tenuta deve trovarsi all'esterno del fondo dell'armadio ed il foro deve essere libero da truciolo.

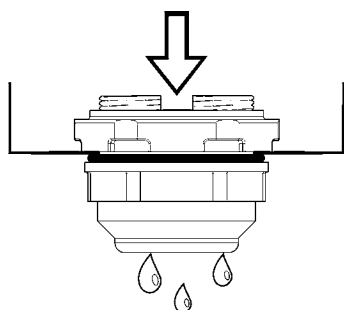

Posizione di montaggio

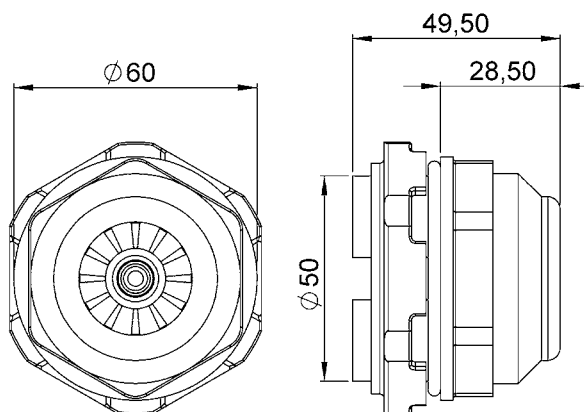

Cod. art.	Tipo di protezione	Spessore della parete	Confezione	Peso (circa)
08410.0-00	IP66 / IP67 (EN 60529) / IP69K (EN 40050-9)	0,5 - 5,5 mm	1 pz.	60 g

INTERRUTTORE PER PORTA

DS 013



- > Posizionamento regolabile senza attrezzi
- > Grande potere di apertura
- > Serracavo integrato
- > Collegamento con cavi di vari diametri
- > Idoneo per lampada LED 025

L'interruttore per porta controlla la posizione della porta degli armadi ed è disponibile in tre versioni. Infatti può essere utilizzato per accendere una lampada all'apertura della porta (NC), o per avviare una ventola alla chiusura della porta (NO). La versione con contatto a scambio (CO) può essere utilizzata come un contatto normalmente chiuso o normalmente aperto. L'ampio campo di regolazione meccanica dell'interruttore per porta DS 013 permette vaste aree di applicazione: l'alloggiamento è regolabile entro un campo di 35 mm., mentre la flangia per le vite con un foro a fessura offre 21mm. addizionali. Lo scorrimento dell'interruttore è pari a 8 mm.



DATI TECNICI

Potere di apertura max.	AC 250 V, 8 (1,5) A
Durata utile	VDE: > 10.000 cicli UL: > 6.000 cicli
Connessione	morsetto quadripolare con serracavo, coppia di serraggio max 0,5 Nm
Fissaggio	fissaggio a vite (M5)
Alloggiamento	plastica UL94 V-0, grigia/nera
Dimensioni	87 x 64 x 30 mm
Peso	circa 50 g
Posizione di montaggio	qualsiasi
Temperatura ambiente di funzionamento/magazzinaggio	-20 ... +85 °C (-4 ... +185 °F)
Umidità ambientale di funzionamento/magazzinaggio	max. 90 % RH (senza condensa)
Tipo di protezione	IP20
Omologazioni	VDE, EAC; UL previste

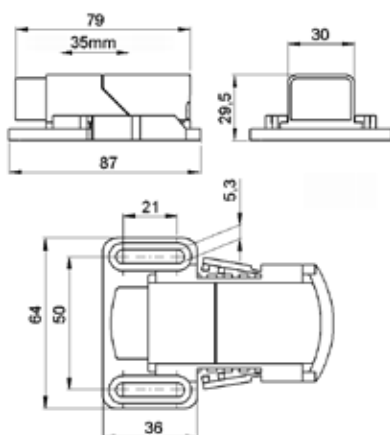

Schemi di collegamento

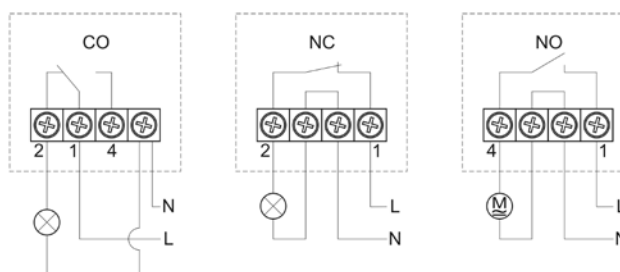

Cod. art.	Modello	Tipo di cavo idoneo
01350.0-00	Contatto a scambio (CO)	Cavo rotondo, filo flessibile (con terminale) da 0,75 mm ² a 1 mm ²
01351.0-00	Contatto di apertura (NC)	Cavo rotondo, filo flessibile (con terminale) da 0,75 mm ² a 1 mm ²
01352.0-00	Contatto di chiusura (NO)	Cavo rotondo, filo flessibile (con terminale) da 0,75 mm ² a 1 mm ²

SISTEMA DI FISSAGGIO STEGOFIX PLUS

SFP 095



Montaggio a vite

Montaggio
con nastro autoadesivo

Montaggio tramite magneti



Possibilità di impiego

- > Alternativo alla guida DIN 35 mm
- > Installazione flessibile e veloce
- > Per apparecchi dotati di clip per fissaggio su guida DIN

- > Montaggio a vite
- > Montaggio con nastro autoadesivo
- > Montaggio con magneti

Il Sistema di fissaggio STEGOFIX PLUS è una flessibile alternativa alla guida DIN 35 mm. Permette una rapida e veloce installazione di piccoli dispositivi e accessori progettati per il fissaggio su guida DIN. STEGOFIX PLUS è adatto a dispositivi dotati di clip larghe fino a 66 mm, offrendo un comodo metodo di montaggio per quasi tutte le applicazioni: montaggio a vite con passo da 25 mm, nastro adesivo ad alte prestazioni o magneti al neodimio gommati.

DATI TECNICI

Are di applicazione	dispositivi con clip di montaggio per guida DIN da 35 mm secondo EN 60715, larghezza max. della clip 66 mm
Fissaggio	
> Montaggio a vite	esempio: viti autofilettanti DIN 7981 (ISO 7049), Ø 5,5 mm; viti autofilettanti DIN 7500, M5; (non incluso nella consegna)
> Nastro autoadesivo	superficie adesiva: 65 x 25 mm
> Montaggio con magneti	2 magneti al neodimio, gommati
Materiale	Plastica UL94 V-0, nera
Dimensioni	71 x 40 x 15 mm
Temperatura ambiente di funzionamento	-35 ... +75 °C (-31 ... +167 °F)
Temperatura di magazzino (nastro autoadesivo)	condizioni ottimali per lo stoccaggio del nastro autoadesivo circa +20 °C (+68 °F) a 50 % RH
Omologazioni	EAC
Nota	Il materiale soddisfa i valori limite in conformità con RoHS3

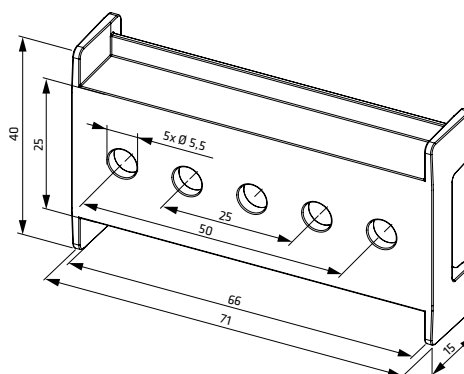

Cod. art.	Modello	Forza di tenuta Max. ¹	Confezione	Peso (circa)
09550.0-05	Montaggio a vite	-	5 pz.	65 g (13 g / pz.)
09550.1-05	Montaggio con nastro autoadesivo	75 N	5 pz.	70 g (14 g / pz.)
09550.2-05	Montaggio con magneti	30 N	5 pz.	145 g (29 g / pz.)

¹ A temperature ambiente. A seconda delle condizioni di utilizzo (condizione della superficie, dimensioni del dispositivo da montare, ecc.) la forza di tenuta effettiva può differire dai valori specificati nella tabella.



PROTEZIONE EX

DISPOSITIVI ANTIDEFAGRANTI

I dispositivi elettrici che operano in aree pericolose devono soddisfare specifici requisiti. I riscaldatori ed i termostati Ex di STEGO rispettano i più elevati standard Internazionali ed Europei per i prodotti per aree pericolose.

APPARECCHIO DI RISCALDAMENTO EX

CREX 020 | 50 W ... 250 W (T3)



- > Per aree a rischio di esplosione
- > Grande superficie di convezione
- > Fissaggio con clip e a vite
- > Pronto per il collegamento
- > Esente da manutenzione
- > Classe di temperatura T3

Riscaldatore compatto a convezione appartenente alla classe di temperature T3 (200 °C max.), previene la formazione di condensa, evita fluttuazioni di temperatura e protegge dal gelo gli armadi elettrici e gli strumenti di misura installati in aree con pericolo di esplosione o in miniere.



DATI TECNICI

Classe di temperatura	T3
Grado di protezione	Ex II 2 GD
Gas	Ex db IIC T3 Gb
Polveri	Ex tb IIIC T200°C Db IP66
Installazioni minerarie	I M2 Ex db I Mb
Temperatura ambiente	-60 ... +85 °C (-76 ... +185 °F)
Temperatura della superficie	Max. +200 °C (+392 °F)
Elemento termico	Cartuccia termica di alta potenza
Radiatore	Profilo di alluminio, anodizzato
Collegamento	Cavo in silicone (halogen-free) 3 x 0,75 mm ²
Collegamento PE	0,75 ... 2,5 mm ²
Fissaggio	Clip per guida DIN, EN 60715 per le dimensioni 80 x 48 mm e 120 x 60 mm; fissaggio a vite tramite 2 flange ad incastro per tutte le dimensioni
Posizione di montaggio	Verticale (con flusso dell'aria verso l'alto/connesione in basso)
Temperatura ambiente di magazzino	-60 ... +85 °C (-76 ... +185 °F)
Umidità ambientale di funzionamento/magazzino	Max. 90 % RH (senza condensa)
Tipo di protezione/classe di protezione	IP66 / I (conduttore di protezione a terra)
Omologazioni	EPS 16 ATEX 1109 X IECEx EPS 16.0048X IN METRO DNV 18.0010 X EAC TC RU C-FR.Г508.В.02639

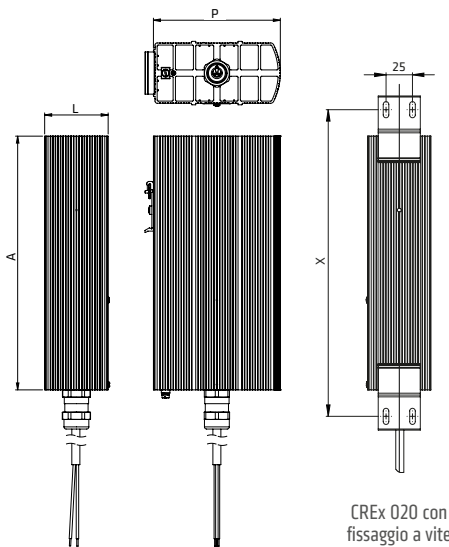

CREX 020 con
fissaggio con clip

CREX 020 con
fissaggio a vite

Cod. art. Fissaggio con clip		Cod. art. Fissaggio a vite			Tensione nominale	Potenza termica	Fusibile di protezione T (ritardato) consigliato	Dimensioni (P x L x A)	Peso (circa)
Cavo 1 m	Cavo 2 m	Cavo 1 m	Cavo 2 m	Interasse fori X					
02031.0-00	02031.0-02	02031.0-10	02031.0-12	150 mm	AC 230 V	50 W	0,5 A	80 x 48 x 110 mm	0,7 kg
02031.9-00	02031.9-02	02031.9-10	02031.9-12	150 mm	AC 120 V	50 W	1,0 A	80 x 48 x 110 mm	0,7 kg
02032.0-00	02032.0-02	02032.0-10	02032.0-12	225 mm	AC 230 V	100 W	1,0 A	80 x 48 x 180 mm	1,0 kg
02032.9-00	02032.9-02	02032.9-10	02032.9-12	225 mm	AC 120 V	100 W	2,0 A	80 x 48 x 180 mm	1,0 kg
02033.0-00	02033.0-02	02033.0-10	02033.0-12	225 mm	AC 230 V	150 W	1,5 A	120 x 60 x 180 mm	1,4 kg
02033.9-00	02033.9-02	02033.9-10	02033.9-12	225 mm	AC 120 V	150 W	3,0 A	120 x 60 x 180 mm	1,4 kg
02034.0-00	02034.0-02	02034.0-10	02034.0-12	300 mm	AC 230 V	200 W	2,0 A	120 x 60 x 240 mm	1,7 kg
02034.9-00	02034.9-02	02034.9-10	02034.9-12	300 mm	AC 120 V	200 W	4,0 A	120 x 60 x 240 mm	1,7 kg
-	-	02035.0-10	02035.0-12	275 mm	AC 230 V	250 W	2,5 A	160 x 80 x 220 mm	2,3 kg
-	-	02035.9-10	02035.9-12	275 mm	AC 120 V	250 W	5,0 A	160 x 80 x 220 mm	2,3 kg

APPARECCHIO DI RISCALDAMENTO EX

CREX 020 | 50 W ... 200 W (T4)



- > Per aree a rischio di esplosione
- > Grande superficie di convezione
- > Fissaggio con clip e a vite
- > Pronto per il collegamento
- > Esente da manutenzione
- > Classe di temperatura T4

Riscaldatore compatto a convezione appartenente alla classe di temperature T4 (135 °C max.), previene la formazione di condensa, evita fluttuazioni di temperatura e protegge dal gelo gli armadi elettrici e gli strumenti di misura installati in aree con pericolo di esplosione o in miniere.



DATI TECNICI

Classe di temperatura	T4
Grado di protezione	Ex II 2 GD
Gas	Ex db IIC T4 Gb
Polveri	Ex tb IIIC T135°C Db IP66
Installazioni minerarie	I M2 Ex db I Mb
Temperatura ambiente	-60 ... +50 °C (-76 ... +122 °F)
Temperatura della superficie	Max. +135 °C (+275 °F)
Elemento termico	Cartuccia termica di alta potenza
Radiatore	Profilo di alluminio, anodizzato
Collegamento	Cavo in silicone (halogen-free) 3 x 0,75 mm ²
Collegamento PE	0,75 ... 2,5 mm ²
Fissaggio	Clip per guida DIN, EN 60715 per le dimensioni 80 x 48 mm e 120 x 60 mm; fissaggio a vite tramite 2 flange ad incastro per tutte le dimensioni
Posizione di montaggio	Verticale (con flusso dell'aria verso l'alto/connesione in basso)
Temperatura ambiente di magazzino	-60 ... +85 °C (-76 ... +185 °F)
Umidità ambientale di funzionamento/magazzino	Max. 90 % RH (senza condensa)
Tipo di protezione/classe di protezione	IP66 / I (conduttore di protezione a terra)
Omologazioni	EPS 16 ATEX 1109 X IECEx EPS 16.0048X IN METRO DNV 18.0010 X EAC TC RU C-FR.Г508.В.02639

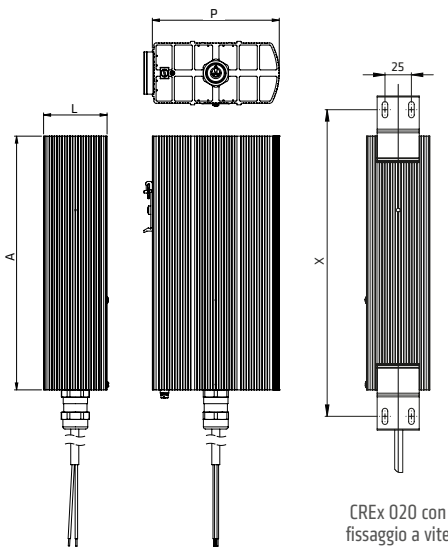

CREX 020 con
fissaggio con clip

CREX 020 con
fissaggio a vite

Cod. art. Fissaggio con clip		Cod. art. Fissaggio a vite			Tensione nominale	Potenza termica	Fusibile di protezione T (ritardato) consigliato	Dimensioni (P x L x A)	Peso (circa)
Cavo 1 m	Cavo 2 m	Cavo 1 m	Cavo 2 m	Interasse fori X					
02041.0-00	02041.0-02	02041.0-10	02041.0-12	150 mm	AC 230 V	50 W	0,5 A	80 x 48 x 110 mm	0,7 kg
02041.9-00	02041.9-02	02041.9-10	02041.9-12	150 mm	AC 120 V	50 W	1,0 A	80 x 48 x 110 mm	0,7 kg
02042.0-00	02042.0-02	02042.0-10	02042.0-12	225 mm	AC 230 V	100 W	1,0 A	120 x 60 x 180 mm	1,4 kg
02042.9-00	02042.9-02	02042.9-10	02042.9-12	225 mm	AC 120 V	100 W	2,0 A	120 x 60 x 180 mm	1,4 kg
-	-	02043.0-10	02043.0-12	275 mm	AC 230 V	150 W	1,5 A	160 x 80 x 220 mm	2,3 kg
-	-	02043.9-10	02043.9-12	275 mm	AC 120 V	150 W	3,0 A	160 x 80 x 220 mm	2,3 kg
-	-	02044.0-10	02044.0-12	350 mm	AC 230 V	200 W	2,0 A	160 x 80 x 300 mm	2,8 kg
-	-	02044.9-10	02044.9-12	350 mm	AC 120 V	200 W	4,0 A	160 x 80 x 300 mm	2,8 kg

APPARECCHIO DI RISCALDAMENTO EX

CREX 020 | 50 W, 100 W (T5)



- > Per aree a rischio di esplosione
- > Grande superficie di convezione
- > Fissaggio con clip e a vite
- > Pronto per il collegamento
- > Esente da manutenzione
- > Classe di temperatura T5

Riscaldatore compatto a convezione appartenente alla classe di temperature T5 (100 °C max.), previene la formazione di condensa, evita fluttuazioni di temperatura e protegge dal gelo gli armadi elettrici e gli strumenti di misura installati in aree con pericolo di esplosione o in miniere.



DATI TECNICI

Classe di temperatura	T5
Grado di protezione	Ex II 2 GD
Gas	Ex db IIC T5 Gb
Polveri	Ex tb IIIC T100°C Db IP66
Installazioni minerarie	I M2 Ex db I Mb
Temperatura ambiente	-60 ... +50 °C (-76 ... +122 °F)
Temperatura della superficie	Max. +100 °C (+212 °F)
Elemento termico	Cartuccia termica di alta potenza
Radiatore	Profilo di alluminio, anodizzato
Collegamento	Cavo in silicone (halogen-free) 3 x 0,75 mm ²
Collegamento PE	0,75 ... 2,5 mm ²
Fissaggio	Clip per guida DIN, EN 60715 per le dimensioni 120 x 60 mm; fissaggio a vite tramite 2 flange ad incastro per tutte le dimensioni
Posizione di montaggio	Verticale (con flusso dell'aria verso l'alto/connesione in basso)
Temperatura ambiente di magazzino	-60 ... +85 °C (-76 °F ... +185 °F)
Umidità ambientale di funzionamento/magazzino	Max. 90 % RH (senza condensa)
Tipo di protezione/classe di protezione	IP66 / I (conduttore di protezione a terra)
Omologazioni	EPS 16 ATEX 1109 X IECEX EPS 16.0048X IN METRO DNV 18.0010 X EAC TC RU C-FR.T508.B.02639

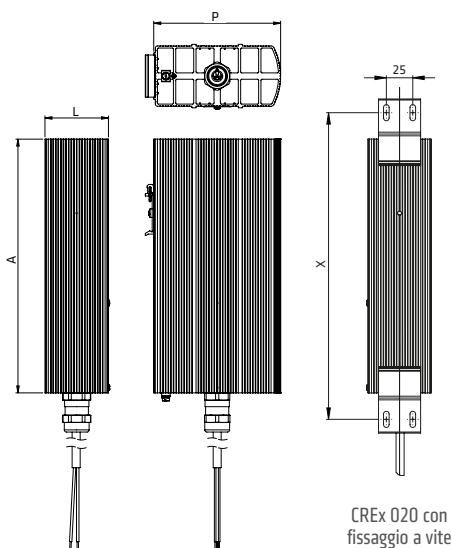

CREX 020 con
fissaggio con clip

CREX 020 con
fissaggio a vite

Cod. art. Fissaggio con clip		Cod. art. Fissaggio a vite			Tensione nominale	Potenza termica	Fusibile di protezione T (ritardato) consigliato	Dimensioni (P x L x A)	Peso (circa)
Cavo 1 m	Cavo 2 m	Cavo 1 m	Cavo 2 m	Interasse fori X					
02051.0-00	02051.0-02	02051.0-10	02051.0-12	225 mm	AC 230 V	50 W	0,5 A	120 x 60 x 180 mm	1,4 kg
02051.9-00	02051.9-02	02051.9-10	02051.9-12	225 mm	AC 120 V	50 W	1,0 A	120 x 60 x 180 mm	1,4 kg
-	-	02052.0-10	02052.0-12	350 mm	AC 230 V	100 W	1,0 A	160 x 80 x 300 mm	2,8 kg
-	-	02052.9-10	02052.9-12	350 mm	AC 120 V	100 W	2,0 A	160 x 80 x 300 mm	2,8 kg

TERMOSTATO EX

REX 011 | 15 °C, 25 °C (T6)



- > Per aree a rischio di esplosione
- > Grande potere di apertura
- > Forma compatta
- > Temperatura fissa
- > Pronto per il collegamento
- > Classe di temperatura T6

Questo piccolo termostato meccanico offre un'alta precisione di risposta, una isteresi ridotta ed una durata di vita (numero di cicli) molto elevata. Appartenente alla classe di temperatura T6 (85 °C max.) viene utilizzato per comandare riscaldatori o strumenti di misura impiegati nelle aree a rischio di esplosione o in miniere. Il grande potere di apertura permette il controllo diretto degli apparecchi di riscaldamento.



DATI TECNICI

Classe di temperatura	T6
Grado di protezione II 2 GD	
Gas	Ex db IIC T6 Gb
Polveri	Ex tb IIIC T85°C Db IP66
Installazioni minerarie	I M2 Ex db I Mb
Temperatura ambiente	-60 ... +60 °C (-76 ... +140 °F)
Sonda	A bimetallo
Durata utile	> 100 000 cicli
Potere di apertura max.	250 V AC 10 A ¹ 24 V DC 1 A
Potere di apertura min.	DC 1,5 V 5 mA
Corrente di accensione max.	AC 16 A per 12 sec.
Connessione	Cavo in silicone (halogen-free) 3 x 1 mm ²
Connessione PE	1,0 ... 2,5 mm ²
Fissaggio	Clip per guida DIN 35 mm, EN 60715 vite di fissaggio M5 opzionale
Alloggiamento	alluminio, anodizzato argento
Dimensioni	95 x 45 x 30 mm
Peso	Circa 0,3 kg
Posizione di montaggio	Qualsiasi
Temperatura ambiente di magazzino	-60 ... +85 °C (-76 ... +185 °F)
Umidità ambientale di funzionamento/magazzino	Max. 90 % RH (senza condensa)
Tipo di protezione/classe di protezione	IP66 / I (conduttore di protezione a terra)
Omologazioni	EPS 16 ATEX 1 118 X IECEx EPS 16.0054X IN METRO DNV 18.0011 X EAC TC RU C-FR.Г508.В.02639

¹ Correnti superiori a 4 A influenzano l'isteresi di commutazione

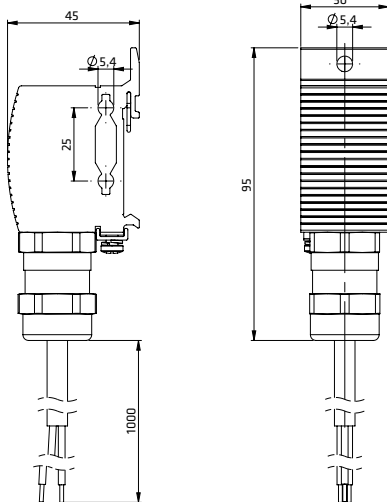

Cod. art.	Lunghezza cavo	Tipo di contatto (unipolare)	Temperatura di spegnimento	Isteresi di commutazione
01185.0-00	1 m	Contatto di apertura (NC)	+15 °C (tolleranza ±3 K)	5 K (tolleranza ±3 K)
01185.1-00	1 m	Contatto di apertura (NC)	+25 °C (tolleranza ±3 K)	5 K (tolleranza ±3 K)
01185.0-01	2 m	Contatto di apertura (NC)	+15 °C (tolleranza ±3 K)	5 K (tolleranza ±3 K)
01185.1-01	2 m	Contatto di apertura (NC)	+25 °C (tolleranza ±3 K)	5 K (tolleranza ±3 K)

SEDI

IL PERCORSO PIU' VELOCE PER LA STEGO



La STEGO è rappresentata globalmente ed è lieta di offrire ai propri clienti la massima disponibilità, con visite e contatti. Con 12 filiali ed oltre 1500 partners commerciali in tutto il mondo, il servizio al cliente è la nostra massima priorità.

Potrete trovare qui di seguito i dettagli per contattare le nostre filiali:

→ GERMANIA

STEGO Elektrotechnik GmbH
Kolpingstraße 21
74523 Schwäbisch Hall
Deutschland
Tel. +49 791 95058 0
Fax +49 791 95058 45
info@stego.de
www.stego.de

→ SVEZIA

STEGO Norden AB
Företagsallén 4
184 40 Åkersberga
Box 2019
184 23 Åkersberga
Sverige
Tel. +46 8 545 86160
Fax +46 8 545 86161
info@stegonorden.se
www.stegonorden.se

→ USA

STEGO, Inc.
1395 S. Marietta Pkwy
Building 800
Marietta, GA 30067
USA
Tel. +1 770 984 0858
Fax +1 770 984 0615
info@stegousa.com
www.stegousa.com

→ BRASILE

STEGO do Brasil Ltda.
Rua Bahia, 474 - Jd. Califórnia
12062-100 Taubaté - SP
Brasil
Tel. +55 12 3632-5070
Fax +55 12 3632-5075
info@stego.com.br
www.stego.com.br

→ ITALIA

STEGO Italia S.r.l.
Via Marie Curie, 27
10073 Ciriè (TO)
Italia
Tel. +39 011 4593 287
Fax +39 011 4593 164
info@stego.it
www.stego.it

→ GRAN BRETAGNA

STEGO UK Ltd.
Unit 12, First Quarter Business Park
Blenheim Road
Epsom
Surrey KT19 9QN
England
Tel. +44 1372 747250
Fax +44 1372 729854
info@stego.co.uk
www.stego.co.uk

→ POLONIA

STEGO Polska Sp. z o.o.
ul. Banacha 11
41-200 Sosnowiec
Polska
Tel. +48 32 263 22 42
Fax +48 32 263 22 68
info@stego.pl
www.stego.pl

→ OLANDA

STEGO Nederland B.V.
Oosterbracht 17
7821 CC Emmen
Postbus 1193
7801 BD Emmen
Nederland
Tel. +31 591 633 666
Fax +31 591 632 640
info@stegonederland.nl
www.stegonederland.nl

→ FRANCIA

STEGO France SAS
Port de Conflans Fin d'Oise
Le Beaupré N° 2
78700 Conflans Sainte Honorine
France
Tel. +33 1 39 19 57 57
Fax +33 1 39 19 54 47
info@stego.fr
www.stego.fr

→ SPAGNA

STEGOTRONIC S.A.
C/ Francia, n° 20, Nave 2
Polígono Industrial Les Comes
08700 Igualada (Barcelona)
España
Tel. +34 93 806 6026
Fax +34 93 806 6057
stegotronic@stegotronic.es
www.stego.de/es

→ REPUBBLICA CECA

STEGO Czech s.r.o.
Přípotoční 1519/10b
100 00 Praha 10 – Vršovice
Česká republika
Tel. +420 261 910 544
Fax +420 261 910 545
info@stego.cz
www.stego.cz

→ RUSSIA

OOO "STEGO RUS"
Kommunisticheskaya Street 10,
Bldg. 1, Office 413, 420
141011 Moscow region
Mytishchi
Russia
Tel./Fax +7 495 255 07 88
Mobile +7 926 835 67 34
info@stego.ru
www.stego.ru

→ **STEGO Italia S.r.l.**

Via Marie Curie, 27
10073 Ciriè (TO)
Italia

Tel. +39 011 4593 287
Fax +39 011 4593 164

info@stego.it
www.stego.it

